

CARRAWAY

ONE-PIECE SKIRTED TOILET WITH ALDRIDGE BIDET INODORO DE UNA PIEZA CON FALDA CON BIDET ALDRIDGE TOILETTE UNE PIÈCE AVEC JUPE AVEC BIDET ALDRIDGE

SKU: 467007

BEFORE YOU BEGIN

We recommend consulting a professional if you are unfamiliar with installing plumbing fixtures. Signature Hardware accepts no liability for any damage to the toilet, plumbing, flooring, or for personal injury during installation.

Observe all local plumbing and building codes.

Unpack and inspect the product for shipping damage. If any damage is found, contact our Customer Relations team at 1-855-715-1800.

ANTES DE COMENZAR

Le recomendamos que consulte a un profesional si no sabe cómo instalar accesorios de plomería. Signature Hardware no asume ninguna responsabilidad con respecto a los daños causados al inodoro, sistema de plomería, suelo o daños personales durante la instalación.

Cumpla con todas las normas locales de plomería y construcción.

Retire el inodoro del empaque y verifique si se produjeron daños durante el envío. Si encuentra algún daño, comuníquese con nuestro equipo de Servicio al cliente al 1-855-715-1800.

AVANT DE COMMENCER

Nous vous recommandons de consulter un professionnel si vous n'avez pas d'expérience dans l'installation d'appareils de plomberie. Signature Hardware décline toute responsabilité pour tout dommage à la toilette, à la plomberie, au sol ou en cas de blessure corporelle lors de l'installation.

Respectez tous les codes locaux de plomberie et de construction.

Déballiez et inspectez le produit pour vérifier qu'il n'a pas été endommagé pendant le transport. Si un dommage est constaté, communiquez avec notre équipe des relations avec la clientèle au 1 855 715-1800.

GETTING STARTED

- Ensure that you have gathered all the required materials that are needed for the installation.
- For these instructions, it is assumed that the old toilet has been completely removed and any necessary repairs or modifications to the water supply have been completed.
- Confirm that there is enough floor space to install the toilet unit and that the bathroom door will open/close without obstruction.
- Shut off the water supply lines where the new toilet is being installed.
- Water Pressure: The product is designed to operate with a minimum working pressure of 20psi and maximum of 80psi.

CÓMO COMENZAR

- Asegúrese de haber reunido todos los materiales necesarios para la instalación.
- Para estas instrucciones, se supone que el inodoro anterior se ha retirado por completo y cualquier reparación o modificación necesaria al suministro de agua se ha completado.
- Confirme que exista suficiente espacio en el suelo para instalar el inodoro y que la puerta del baño se abra o se cierre sin obstrucciones.
- Cierre las líneas de suministro de agua en donde se instalará el nuevo inodoro.
- Presión de agua: El producto está diseñado para funcionar con una presión de operación mínima de 20 psi y máxima de 80 psi.

For Warranty information, please visit: signaturehardware.com/services/warranty

Para obtener información sobre la garantía, visite: signaturehardware.com/services/warranty

Pour des renseignements concernant la garantie, consultez le site: signaturehardware.com/services/warranty

REVISED 03/15/2021
CODES: SHCR241S, SHBDS201

CARRAWAY

ONE-PIECE SKIRTED TOILET WITH ALDRIDGE BIDET
INODORO DE UNA PIEZA CON FALDA CON BIDET ALDRIDGE
TOILETTE UNE PIÈCE AVEC JUPE AVEC BIDET ALDRIDGE

SKU: 467007

PREMIERS PAS

- Assurez-vous d'avoir réuni tout le matériel nécessaire à l'installation.
- Pour ces instructions, nous assumons que l'ancienne toilette a été entièrement retirée et que toutes les réparations ou modifications nécessaires à l'arrivée d'eau ont été réalisées.
- Vérifiez qu'il y a suffisamment d'espace au sol pour installer la toilette et que la porte de la salle de bain pourra s'ouvrir et se fermer sans problème.
- Fermez les conduites d'arrivée d'eau là où la nouvelle toilette sera installée.
- Pression de l'eau : Ce produit est conçu pour être utilisé avec une pression de fonctionnement minimum de 20 psi et maximum de 80 psi.

TOOLS AND MATERIALS: HERRAMIENTAS Y MATERIALES: OUTILS ET MATÉRIEL:



Adjustable Wrench
Llave ajustable
Clé ajustable



Wax Ring
Anillo de cera
Anneau de cire



Flathead
Screwdriver
Destornillador de
cabeza plana
Tournevis à tête plate



Flexible Supply Line
Línea de
suministro flexible
Ligne d'alimentation flexible

CARRAWAY

ONE-PIECE SKIRTED TOILET WITH ALDRIDGE BIDET
INODORO DE UNA PIEZA CON FALDA CON BIDET ALDRIDGE
TOILETTE UNE PIÈCE AVEC JUPE AVEC BIDET ALDRIDGE

SKU: 467007

INSTALLATION INSTALACIÓN INSTALLATION

1. Attach flange connecting brackets to the flange bolts and use the washer and bolt to loosely secure. Leave 1/2" between the bolt head and the bracket.

1. Conecte la brida que conecta los soportes con los pernos de la brida y use la arandela y la tuerca para ajustar levemente. Deje 1/2" entre la cabeza del perno y el soporte.

1. Attachez les supports de raccordement de la bride aux boulons de la bride et utilisez la rondelle et le boulon pour fixer sans serrer. Laissez 1/2 po entre la tête du boulon et le support.

Flange connecting brackets
Brida que conecta los soportes
Supports de raccordement de la bride

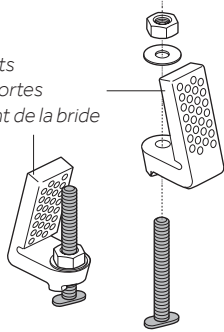

2. Install the bracket onto the flange by inserting the bolt into the large part of the slot. Slide the bracket into the smaller end of the slot and tighten the bolt.

2. Instale el soporte sobre la brida al insertar el perno dentro de la parte más amplia de la ranura. Deslice el soporte dentro del extremo más pequeño de la ranura y ajuste el perno.

2. Installez le support sur la bride en insérant le boulon dans la partie la plus large de la fente. Faites glisser le support dans l'extrémité la plus étroite de la fente et serrez le boulon.

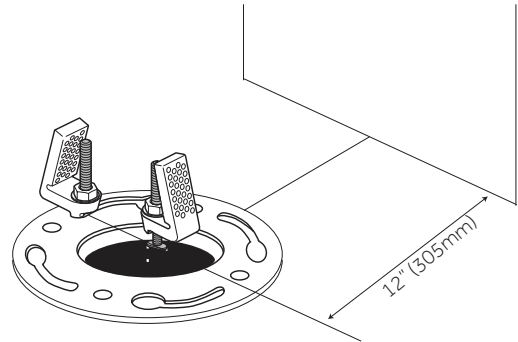

CARRAWAY

ONE-PIECE SKIRTED TOILET WITH ALDRIDGE BIDET INODORO DE UNA PIEZA CON FALDA CON BIDET ALDRIDGE TOILETTE UNE PIÈCE AVEC JUPE AVEC BIDET ALDRIDGE

SKU: 467007

3. Gently place the toilet on its side onto a soft surface to avoid damage. Place a wax ring around the waste flange of the toilet bowl.

3. Coloque con cuidado el inodoro de costado sobre una superficie blanda para evitar daños. Coloque anillo de cera alrededor de la brida de descarga de la taza del inodoro.

3. Placez délicatement la toilette sur le côté sur une surface douce ne pas l'endommager. Placez un anneau de cire autour de la bride d'évacuation de la cuvette de la toilette.

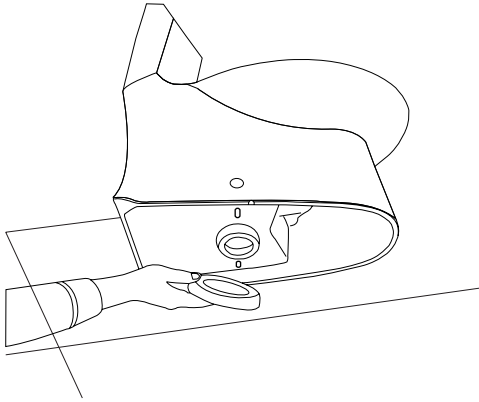

4. Carefully lower the toilet into position so that the brackets are parallel to the inner wall of the toilet. Using a gentle rocking motion, press the bowl down to position the toilet onto the flange and create a seal with the wax ring.

4. Baje con cuidado el inodoro hasta su posición de modo que los soportes queden paralelos a la pared interna del inodoro. Con un ligero movimiento de balanceo, presione la taza hacia abajo para posicionar el inodoro sobre la brida y crear un sello con la anillo de cera.

4. Abaissez doucement la toilette en position de sorte que les supports soient parallèles à la paroi intérieure de la toilette. En basculant doucement, poussez la cuvette vers le bas pour la placer sur la bride et créer un sceau avec l'anneau de cire.

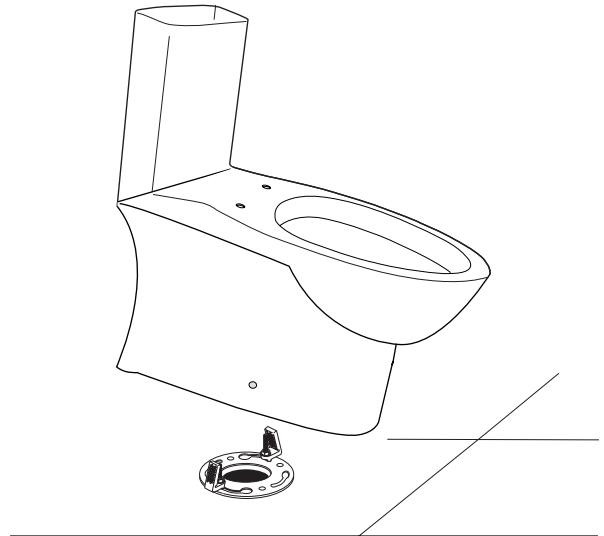

CARRAWAY

ONE-PIECE SKIRTED TOILET WITH ALDRIDGE BIDET INODORO DE UNA PIEZA CON FALDA CON BIDET ALDRIDGE TOILETTE UNE PIÈCE AVEC JUPE AVEC BIDET ALDRIDGE

SKU: 467007

5. Insert fixing screws and cap base through the mounting hole on the sides of the toilet. Tighten with a screwdriver until the screw catches the mounting bracket.

Caution: Do not overtighten.

5. Inserte los tornillos de fijación y la base de la tapa a través del orificio de montaje a los lados del inodoro. Ajuste con un destornillador hasta que el tornillo llegue hasta el soporte de montaje.

Precaución: No ajuste en exceso

5. Insérez les vis de fixation et la base du capuchon à travers le trou de fixation sur les côtés de la toilette. Serrez avec un tournevis jusqu'à ce que la vis atteigne le support de fixation.

Attention : Évitez de trop serrer.

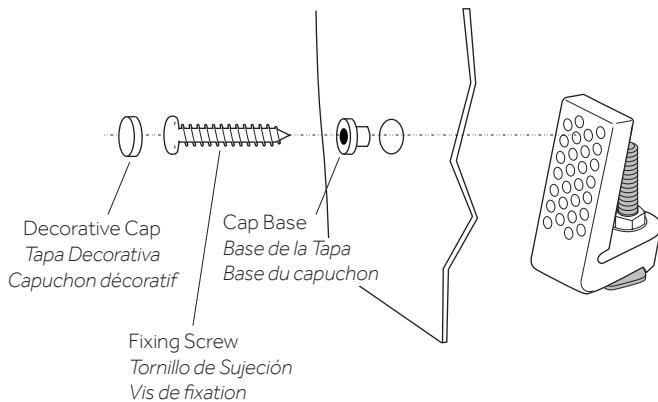

6. Attach the decorative screw cap covers into the mounting holes on both sides of the toilet.

6. Coloque las cubiertas decorativas de los tornillos en los orificios de montaje a ambos lados del inodoro.

6. Attachez le capuchon décoratif de la vis sur les trous de fixation des deux côtés de la toilette.

7. Connect the water supply line between the shut-off valve and tank inlet water fitting. Tighten coupling nuts securely.

Caution: Do not overtighten

7. Conecte la línea de suministro de agua entre la válvula de cierre y el accesorio de entrada de agua del tanque. Ajuste las tuercas de acoplamiento para asegurarlas.

Precaución: No ajuste en exceso

7. Connectez la conduite d'arrivée d'eau entre le robinet d'arrêt et le raccord d'arrivée d'eau du réservoir. Resserrez bien les écrous de serrage.

Attention: Évitez de trop serrer.

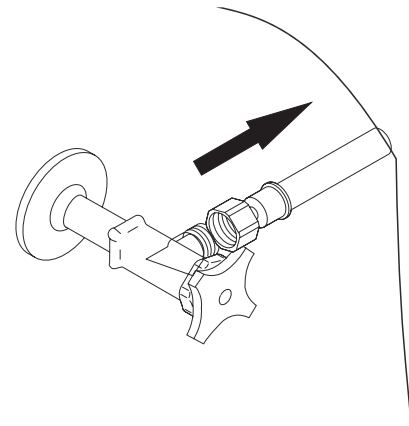

CARRAWAY

ONE-PIECE SKIRTED TOILET WITH ALDRIDGE BIDET INODORO DE UNA PIEZA CON FALDA CON BIDET ALDRIDGE TOILETTE UNE PIÈCE AVEC JUPE AVEC BIDET ALDRIDGE

SKU: 467007

8. Turn on the water supply and flush the toilet several times to check for any leaks around the back or base of the toilet.

8. Active el suministro de agua y descargue el inodoro varias veces para comprobar si hay fugas alrededor de la parte posterior o la base del inodoro.

8. Ouvrez l'arrivée d'eau et tirez plusieurs fois la chasse d'eau pour surveiller l'apparition de fuites éventuelles à l'arrière ou en bas de la toilette.

9. Place the toilet seat on top of the bowl and then insert the provided seat bolt sets into the holes of the toilet seat and bowl.

9. Coloque el asiento del inodoro sobre la taza y luego inserte los juegos de pernos del asiento que se proporcionan dentro de los orificios del asiento y la taza.

9. Placez le siège sur la cuvette puis insérez les écrous du siège fournis dans les trous du siège et de la cuvette de la toilette.

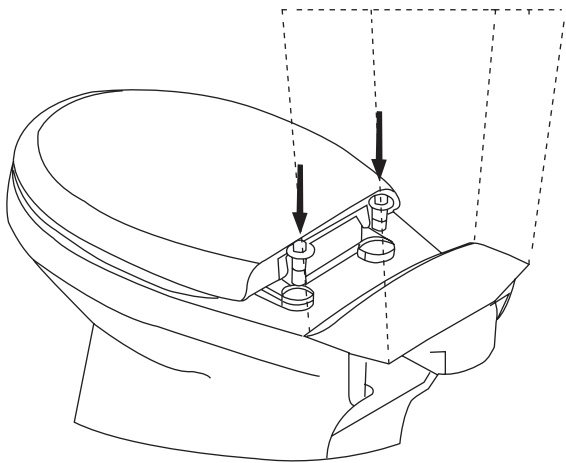

10. Align the toilet seat to the top rim of the toilet bowl. Use a screwdriver to firmly tighten both seat bolts down to the bowl.

10. Alineé el asiento del inodoro con la orilla superior de la taza del inodoro. Use un destornillador para apretar firmemente ambos pernos a la taza.

10. Alignez le siège de la toilette avec le bord supérieur de la cuvette. Utilisez un tournevis pour bien serrer les deux boulons du siège à la cuvette.

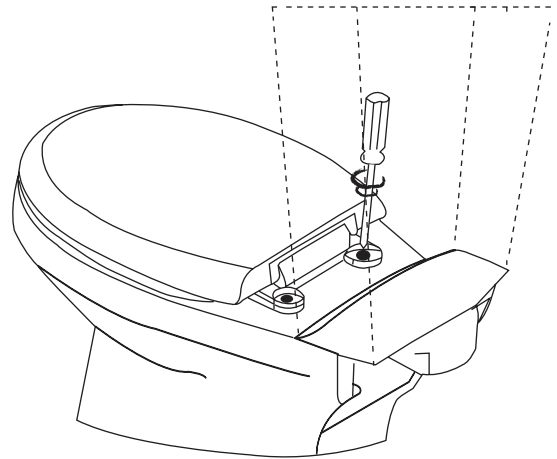

CARRAWAY

ONE-PIECE SKIRTED TOILET WITH ALDRIDGE BIDET
INODORO DE UNA PIEZA CON FALDA CON BIDET ALDRIDGE
TOILETTE UNE PIÈCE AVEC JUPE AVEC BIDET ALDRIDGE

SKU: 467007

11. Push the decorative caps down over the bolts.

Note: Do not push down on the seat with force, doing so may damage the slow close mechanism.

11. Empuje las tapas decorativas sobre los pernos.

Nota: No empuje el asiento con fuerza, el hacerlo podría dañar el mecanismo de cierre suave. Empuje las tapas decorativas sobre los pernos.

11. Appuyez sur les capuchons décoratifs pour cacher les boulons.

Remarque : N'appuyez pas trop fort sur le siège car vous pourriez abimer le mécanisme de fermeture lente.

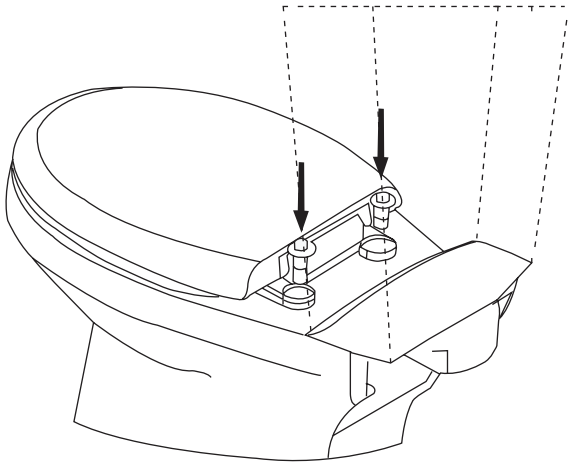

CARE AND CLEANING

- Clean the outside surface of your vitreous china water closet with mild soap and warm water.
- DO NOT use abrasive powder or liquid cleaners which can damage the product surface. CAUTION: Product is Fragile. To avoid breakage and possible injury handle with care! Over tightening of lock nut or coupling nut could result in breakage and flooding. DO NOT use cone washer with plastic supply line. DO NOT use pipe dope or other silicon-based materials to tighten supply coupling nut.
- DO NOT USE IN-TANK TOILET BOWL CLEANERS CONTAINING BLEACH OR CHLORINE. Use of such products will result in damage to tank components and may cause flooding and property damage.

CARRAWAY

ONE-PIECE SKIRTED TOILET WITH ALDRIDGE BIDET
INODORO DE UNA PIEZA CON FALDA CON BIDET ALDRIDGE
TOILETTE UNE PIÈCE AVEC JUPE AVEC BIDET ALDRIDGE

SKU: 467007

CUIDADO Y LIMPIEZA

- Limpie la superficie exterior del depósito del inodoro de porcelana vítrea, con jabón suave y agua tibia.
- *NO usar limpiadores abrasivos en polvo o líquidos que pudieran dañar la superficie del producto.*
ADVERTENCIA: El producto es frágil. Manéjese con cuidado para evitar su ruptura y el posible daño. Al apretar demasiado la tuerca de seguridad o la tuerca de conexión, se podría provocar su ruptura y anegamiento. NO use una arandela cónica en la línea de abasto de plástico. NO use lubricante de tubería ni otros materiales de silicona para ajustar la tuerca de conexión del abasto.
- *NO USE LIMPIADORES PARA INODORO DE USO DENTRO DEL TANQUE QUE CON-TENGAN BLANQUEADOR O CLORO. El uso de dichos productos provocará daño resultante a los componentes y podrá ocasionar anegaciones y daño a la propiedad*

ENTRETIEN ET NETTOYAGE

- Nettoyez la surface extérieure de votre toilette en porcelaine sanitaire avec un peu de savon et de l'eau chaude.
- **N'UTILISEZ PAS** de nettoyeurs abrasifs liquides ou en poudre qui pourraient endommager la surface du produit. **ATTENTION :** Le produit est fragile. Pour éviter de le casser ou de vous blesser, manipulez-le avec précaution! Le fait de trop serrer un écrou ou un écrou de serrage pourrait provoquer une fissure et des fuites. **N'UTILISEZ PAS** de rondelle de robinet avec une arrivée d'eau en plastique. **N'UTILISEZ PAS** de pâte lubrifiante ou tout autre matériau à base de silicone pour serrer l'écrou de serrage de l'arrivée d'eau.
- **N'UTILISEZ PAS DE NETTOYANTS DE CUVETTE DE TOILETTE POUR RÉSERVOIR CONTENANT DE L'EAU DE JAVEL OU DU CHLORE.** L'utilisation de ces produits abimera les composants du réservoir et pourrait provoquer des fuites et un dégât des eaux.

CARRAWAY

ONE-PIECE SKIRTED TOILET WITH ALDRIDGE BIDET
INODORO DE UNA PIEZA CON FALDA CON BIDET ALDRIDGE
TOILETTE UNE PIÈCE AVEC JUPE AVEC BIDET ALDRIDGE

SKU: 467007

BIDET INSTALLATION **INSTALACIÓN DE BIDET** **INSTALLATION DU BIDET**

TOOLS AND MATERIALS: **HERRAMIENTAS Y MATERIALES:** **OUTILS ET MATÉRIEL:**



Adjustable Wrench
Llave ajustable
Clé ajustable



Phillips Screwdriver
Destornillador Phillips
Tournevis cruciforme

WARNING!

IMPORTANT SAFETY INSTRUCTIONS

- ! Close supervision is necessary when this product is used by or near children or handicapped persons.
- ! Use this product for its intended use only.
- ! Never operate this product if the cord or plug is damaged, or if it has been dropped.
- ! Keep the cord away from heated surfaces.
- ! Do not block the air openings of the product or place the product on a soft surface, such as a bed or couch. Keep the air opening free from things like lint and hair.
- ! Do not use while drowsy or asleep.
- ! Do not drop or insert any object into any opening or hose.

! Do not use outdoors or operate where aerosol spray products are being used or where oxygen is being administered.

! Connect this product to a properly grounded outlet only.

! Do not pollute water supply, otherwise the water may damage the device or harm user.

! Do not place lit cigarettes or other ignited items on the product.

! If using any chemical toilet bowl cleaner, be sure to wipe up any spills that splash onto the plastic areas of the product. Do not use any acidic chemical detergent. Only neutral detergents are permitted.

! Do not stand, sit, or lean forcefully on the lid of the bidet toilet seat. Do not open or close the lid/seat ring forcefully to avoid damage.

! Do not expose the product to direct sunlight or heating device.

! Use provided accessories to install the device. Do not use old parts.

! In very low temperatures, the water within the device may freeze. To avoid damage, warm the unit to melt the ice.

! Make sure the user is fully seated. Otherwise, the cleaning or drying function will stop.

! Do not use warm or heated temperature settings for extended periods of time.

CARRAWAY

ONE-PIECE SKIRTED TOILET WITH ALDRIDGE BIDET
INODORO DE UNA PIEZA CON FALDA CON BIDET ALDRIDGE
TOILETTE UNE PIÈCE AVEC JUPE AVEC BIDET ALDRIDGE

SKU: 467007

¡ADVERTENCIA!

INSTRUCCIONES IMPORTANTES DE SEGURIDAD!

! Se requiere supervisión cercana cuando este producto es utilizado por niños o personas discapacitados, o cuando se encuentra cerca de ellos.

! Use este producto solo para su propósito original.

! Nunca opere este producto si el cable o el enchufe están dañados o si se ha caído.

! Mantenga el cable alejado de superficies calefaccionadas.

! No bloquee las aberturas para ventilación del producto ni lo coloque sobre una superficie suave, como una cama o un sofá. Mantenga las aberturas para la ventilación libre de objetos como pelusas o pelos.

! No use mientras está somnoliento o dormido.

! No deje caer ni inserte ningún objeto en una abertura o manguera.

! No use en exteriores ni opere donde se usen productos aerosoles ni donde se esté administrando oxígeno.

! Conecte este producto solo a un tomacorriente con una conexión adecuada a tierra.

! No contamine el suministro de agua, de lo contrario, el agua puede dañar el artefacto o lastimar al usuario.

! No coloque cigarrillos encendidos u otros artículos encendidos sobre el producto.

! Si utiliza algún limpiador químico para la taza del inodoro, asegúrese de limpiar los derrames que se produzcan sobre las áreas plásticas del producto. No utilice ningún detergente químico ácido. Solo se permite en detergentes neutros.

! No se pare, siente o incline enérgicamente sobre la tapa del asiento del inodoro/bidé. No abra ni cierre la tapa/el asiento enérgicamente para evitar daños.

! No exponga el producto directamente a la luz del sol o a un dispositivo térmico.

! Utilice los accesorios que vienen con el producto para instalarlo. No utilice partes usadas.

! Donde haya temperaturas muy bajas, el agua dentro del aparato se puede congelar. Para evitar daños, caliente la unidad para derretir el hielo.

! Asegúrese de que el usuario está completamente sentado. De lo contrario, la función de limpieza o secado se detendrá.

! No utilice ajustes de temperatura tibia o caliente por período prolongados.

CARRAWAY

ONE-PIECE SKIRTED TOILET WITH ALDRIDGE BIDET
INODORO DE UNA PIEZA CON FALDA CON BIDET ALDRIDGE
TOILETTE UNE PIÈCE AVEC JUPE AVEC BIDET ALDRIDGE

SKU: 467007

AVERTISSEMENT!

IMPORTANT SAFETY INSTRUCTIONS

- !** Une supervision rapprochée est indispensable lorsque ce produit est utilisé par des enfants ou des personnes invalides ou à proximité.
- !** Utilisez ce produit uniquement aux fins pour lesquelles il a été conçu.
- !** N'utilisez jamais ce produit si le cordon d'alimentation ou la prise électrique est endommagé(e), ou s'il a subi une chute.
- !** Éloignez le cordon d'alimentation des surfaces chaudes.
- !** Ne bloquez pas les ouvertures d'aération du produit et ne le placez pas sur une surface souple, comme un lit ou un canapé. Éliminez les peluches et les cheveux de l'ouverture d'aération.
- !** N'utilisez pas le produit lorsque vous êtes somnolent(e).
- !** N'insérez pas ni ne laissez jamais tomber d'objet dans une ouverture ou dans un tuyau.
- !** N'utilisez pas le produit en extérieur ni dans une zone où des aérosols sont utilisés, ou encore où de l'oxygène est administré.
- !** Ne branchez ce produit que sur une prise électrique correctement mise à la terre.
- !** Ne polluez pas l'alimentation en eau, sans quoi l'eau pourrait endommager l'appareil ou nuire à l'utilisateur.

! Ne placez pas de cigarettes allumées ou d'autres objets enflammés sur le produit.

! Si vous utilisez un nettoyant chimique pour cuvette de toilette, veillez à essuyer toute éclaboussure sur les parties en plastique du produit. N'utilisez pas de détergent chimique acide. Seuls les détergents neutres sont autorisés.

! Ne vous tenez pas debout, ne vous asseyez pas et ne vous appuyez pas avec force sur le couvercle du siège-bidet. N'ouvrez pas ou ne fermez pas le couvercle/le siège avec force pour éviter tout dommage.

! N'exposez pas le produit à la lumière directe du soleil ou à un appareil de chauffage.

! Utilisez les accessoires fournis pour installer l'appareil. N'utilisez pas de pièces anciennes.

! En cas de températures très basses, l'eau contenue dans l'appareil peut geler. Pour éviter tout dommage, réchauffez l'appareil afin de faire fondre la glace.

! Assurez-vous que l'utilisateur est bien assis, sans quoi la fonction de nettoyage ou de séchage s'arrêtera.

! N'utilisez pas les réglages de température élevée/de chauffage pendant une période prolongée.

CARRAWAY

ONE-PIECE SKIRTED TOILET WITH ALDRIDGE BIDET
INODORO DE UNA PIEZA CON FALDA CON BIDET ALDRIDGE
TOILETTE UNE PIÈCE AVEC JUPE AVEC BIDET ALDRIDGE

SKU: 467007

GROUNDING INSTRUCTIONS

This product must be grounded. This product is equipped with a cord with a grounding wire/plug. The power cord must be plugged into an outlet that is properly installed and grounded. Do not attempt to remove the ground plug or tamper with the grounding wire.

Note: Improper use of grounding plug can result in a risk of electrical shock.

If replacement of the power cord is necessary, please contact customer relations, do not attempt to re-wire the bidet.

ADDITIONAL NOTES

- The heated settings has four levels: Off (room temperature) - Low (93.2F) - Mid (98.6F) - High (102.2F)
- You can press the "seat temp" button on the remote to cycle through heat levels.
- If you set the seat temp to any setting other than "off" it will stay heating constantly while not in use.
- To avoid high temperatures causing any harm the seat temperature will gradually drop to 86F when the user sits on the seat.
- It is recommended to leave the seat temperature on a comfortable setting for the user while not in use.

INSTRUCCIONES PARA CONEXIÓN A TIERRA

Este producto debe tener conexión a tierra. Este producto está equipado con un cable con un enchufe/cable a tierra. El cable de alimentación se debe enchufar en un tomacorriente que esté instalado y conectado a tierra adecuadamente. No intente retirar el enchufe con conexión a tierra ni manipular el cable a tierra.

Nota: El uso inadecuado del enchufe a tierra puede ocasionar un riesgo de descarga eléctrica.

Si se necesita cambiar el cable de alimentación, póngase en contacto con Servicio al cliente; no intente reemplazar los cables del bidé.

OTRAS NOTAS

- *El ajuste de temperatura caliente tiene cuatro niveles: Off (temperatura ambiente) - Baja 34 °C (93.2 °F) - Intermedia 37 °C (98.6 °F) - Alta 39 °C*
- *Puede presionar el botón "seat temp" (temperatura del asiento) en el control remoto para cambiar entre los niveles de calefacción.*
- *Si ajusta la temperatura del asiento en cualquier otro ajuste que no sea "off" (apagado) seguirá calentando constantemente mientras no se use.*
- *Para evitar que las altas temperaturas provoquen algún daño, la temperatura del asiento bajará gradualmente a 30 °C cuando el usuario se sienta en el asiento.*
- *Se recomienda dejar la temperatura del asiento en un ajuste cómodo para el usuario mientras no lo utilice.*

CARRAWAY

ONE-PIECE SKIRTED TOILET WITH ALDRIDGE BIDET
INODORO DE UNA PIEZA CON FALDA CON BIDET ALDRIDGE
TOILETTE UNE PIÈCE AVEC JUPE AVEC BIDET ALDRIDGE

SKU: 467007

INSTRUCTIONS DE MISE À LA TERRE

Ce produit doit être mis à la terre. Ce produit est équipé d'un cordon avec un fil/une prise de mise à la terre. Le cordon d'alimentation doit être branché sur une prise électrique correctement installée et mise à la terre. N'essayez pas de retirer la prise de terre ou de modifier le fil de mise à la terre

Remarque : Une utilisation incorrecte de la prise de terre peut entraîner un risque de choc électrique.

Si le cordon d'alimentation doit être remplacé, veuillez communiquer avec l'équipe des relations avec la clientèle. N'essayez pas de recâbler le bidet.

AUTRES REMARQUES

- Il y a quatre niveaux de chauffage : O (température ambiante) - Bas (34 °C/93,2 °F) - Moyen (37 °C/98,6 °F) - Élevé (39 °C/102,2 °F)
- Vous pouvez appuyer sur le bouton de température du siège de la télécommande pour faire défiler les niveaux de chauffage.
- Si vous réglez la température du siège sur un réglage autre que « désactivée », il continuera à chauffer même lorsqu'il n'est pas utilisé.
- Pour éviter que les températures élevées ne causent des blessures, la température du siège descendra progressivement à 30 °C/86 °F lorsque l'utilisateur est assis sur le siège.
- Il est recommandé de laisser la température du siège sur un réglage confortable pour l'utilisateur lorsqu'il n'est pas utilisé.

DANGER!

RISK OF ELECTRICAL SHOCK

- ! Do not use while still wet from bathing, showering, or swimming.
- ! Do not place or drop into water or any liquid.
- ! Do not reach for a product that has fallen into water. Unplug product immediately, then remove the water.
- ! Do not touch or plug in the cord with wet hands.
- ! Do not connect power cord if the cord is damaged or broken.
- ! If the seat or lid were to break, unplug the power and shut down the water supply.
- ! Unplug and clean any dust on the power cord with a dry cloth regularly.
- ! The product must be connected to standard voltage power source (AC120V±10%, Max Current 15A).
- ! Do not dismantle this product to repair or remodel. Only authorized personnel such as a qualified electrician should service the product.

CARRAWAY

ONE-PIECE SKIRTED TOILET WITH ALDRIDGE BIDET
INODORO DE UNA PIEZA CON FALDA CON BIDET ALDRIDGE
TOILETTE UNE PIÈCE AVEC JUPE AVEC BIDET ALDRIDGE

SKU: 467007

¡PELIGRO!

RIESGO DE DESCARGA ELÉCTRICA

- !** No utilice si todavía está mojado después de bañarse, ducharse, o de nadar.
- !** No coloque ni arroje al agua o a cualquier líquido.
- !** No trate de retirar un producto que se ha caído al agua. Desconecte el producto inmediatamente; luego, elimine el agua.
- !** No toque o enchufe el cable con las manos mojadas.
- !** No conecte el cable de alimentación si está dañado o roto.
- !** Si el asiento o la tapa se rompen, desconecte la electricidad y apague el suministro de agua.
- !** Desenchufe y limpie el polvo del cable de alimentación con un paño seco regularmente.
- !** El producto se debe conectar a una fuente de energía de voltaje estándar (CA 120V ± 10%, corriente máxima 15A).
- !** No desarme este producto para repararlo o remodelarlo. Solo personal autorizado, como un electricista calificado, deberían realizar el mantenimiento de este producto.

DANGER!

RISQUE DE CHOC ÉLECTRIQUE

- !** N'utilisez pas le produit si vous êtes mouillé(e) après un bain, une douche ou une baignade.
- !** Ne placez pas ou ne laissez pas tomber le produit dans l'eau ou dans tout autre liquide.
- !** N'essayez pas de ramasser un produit tombé dans l'eau. Débranchez le produit immédiatement, puis retirez-le de l'eau.
- !** Ne touchez pas ou ne branchez pas le cordon avec des mains mouillées.
- !** Ne branchez pas le cordon d'alimentation s'il est endommagé ou cassé.
- !** Si le siège ou le couvercle venait à se briser, débranchez l'appareil et coupez l'alimentation en eau.
- !** Débranchez et nettoyez régulièrement la poussière sur le cordon d'alimentation avec un chiffon sec.
- !** Le produit doit être branché sur une source d'alimentation de tension standard (120 V CA ± 10 %, courant maximum de 15 A).
- !** Ne démontez pas ce produit pour essayer de le réparer ou de le modifier. Seul le personnel autorisé, tel qu'un électricien qualifié, doit réparer ou entretenir le produit.

CARRAWAY

ONE-PIECE SKIRTED TOILET WITH ALDRIDGE BIDET
INODORO DE UNA PIEZA CON FALDA CON BIDET ALDRIDGE
TOILETTE UNE PIÈCE AVEC JUPE AVEC BIDET ALDRIDGE

SKU: 467007

BEFORE INSTALLATION

The power rating should be within the required range (AC 120V \pm 10%, Max current 15A above) GFCI Outlet. The power outlet should be close enough to reach the power cord (59" long) but far from where water can hit it. Do not plug in the product before installation is complete to prevent malfunction.

The minimum dynamic water pressure required is 11.6 psi. The maximum static water pressure required is 116 psi. Water pressure below the min and max range above will affect the performance of the product.

Measure your toilet to make sure that there is enough space for the bidet (20.25" long).

1. The distance between the 2 mounting holes must be within 4.5-7".
2. The distance from the filter to the bidet inlet should be 21.5" or less.
3. The distance between the mounting holes and the edge of the toilet bowl must be within 18-19.75".

ANTES DE LA INSTALACIÓN

La potencia de salida debería estar dentro del espectro requerido (CA 120V \pm 10%, corriente máxima 15A) del tomacorriente GFCI. El tomacorriente debería estar lo suficientemente cerca para llegar con el cable de alimentación (longitud de 59 pulgadas), pero lejos de donde el agua pueda alcanzarlo. No enchufe el producto antes de que la instalación esté completa para evitar el mal funcionamiento.

La presión dinámica mínima requerida del agua es 11,6 psi. La presión estática máxima requerida del agua es 116 psi. Si la presión del agua es inferior al mínimo del espectro o supera el máximo, afectará el desempeño del producto.

Mida su inodoro para asegurarse de que tiene espacio suficiente para el bidé (20,25 pulgadas de longitud).

- 1. La distancia entre los 2 agujeros de montaje debe ser entre 4,5 y 7 pulgadas.*
- 2. La distancia desde el filtro hasta la entrada del bidé debería ser de 21,5 pulgadas o menos.*
- 3. La distancia entre los orificios de montaje y el borde de la tasa del inodoro debería estar entre las 18 y 19,75 pulgadas.*

CARRAWAY

ONE-PIECE SKIRTED TOILET WITH ALDRIDGE BIDET
INODORO DE UNA PIEZA CON FALDA CON BIDET ALDRIDGE
TOILETTE UNE PIÈCE AVEC JUPE AVEC BIDET ALDRIDGE

SKU: 467007

AVANT L'INSTALLATION

La puissance nominale doit se situer dans la fourchette requise (120 VCA \pm 10 %, courant maximal de 15 A) pour les prises avec disjoncteur de fuite de terre. La prise électrique doit être assez proche pour atteindre le cordon d'alimentation (150 cm/59 po de longueur), mais suffisamment éloignée des sources d'eau. Ne branchez pas le produit avant la fin de l'installation pour éviter tout dysfonctionnement.

La pression d'eau dynamique minimale requise est de 80 kPa (11,6 psi). La pression d'eau statique maximale requise est de 800 kPa (116 psi). Une pression d'eau inférieure aux plages min/max ci-dessus affectera les performances du produit.

Mesurez votre toilette pour vous assurer qu'il y a suffisamment d'espace pour le bidet (51,4 cm/20,25 po de longueur).

1. La distance entre les deux trous de montage doit être comprise entre 11,4 cm/4,5 po et 17,8 cm/7 po.
2. La distance entre le filtre et l'alimentation du bidet doit être de 54,6 cm/21,5 po ou moins.
3. La distance entre les trous de montage et le bord de la cuvette doit être comprise entre 45,72 cm/18 po et 50,2 cm/19,75 po.

INSTALLATION INSTALACIÓN INSTALLATION

1. Remove the toilet seat mounting bolts. Then remove the toilet seat from the toilet.

Note: Removal of existing toilet seats may differ from below.

1. Retire los pernos de instalación del asiento del inodoro. Luego, retire el asiento del inodoro.

Nota: el retiro de los asientos de inodoro existentes puede ser diferente del que se muestra a continuación.

1. Retirez les boulons de fixation du siège de toilette. Retirez ensuite le siège de la toilette.

Remarque : La procédure de retrait du siège de toilette existant peut différer de celle indiquée ci-dessous.

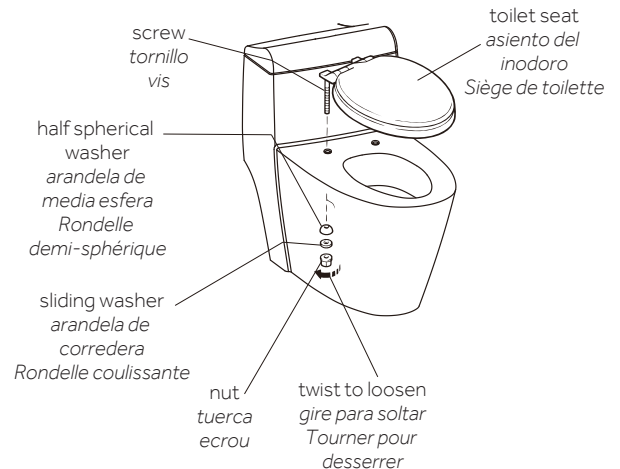

CARRAWAY

ONE-PIECE SKIRTED TOILET WITH ALDRIDGE BIDET INODORO DE UNA PIEZA CON FALDA CON BIDET ALDRIDGE TOILETTE UNE PIÈCE AVEC JUPE AVEC BIDET ALDRIDGE

SKU: 467007

2. Insert the expanding rubber screw top nuts into the mounting holes on the toilet bowl.

2. *Inserte las tuercas superiores de goma expandible en los orificios de montaje de la taza del inodoro.*

2. *Insérez les écrous supérieurs des vis en caoutchouc expansibles dans les trous de fixation de la cuvette.*

expanding rubber
screw top nuts
tuercas superiores de
goma expandible
Écrous supérieurs des vis en
caoutchouc expansibles

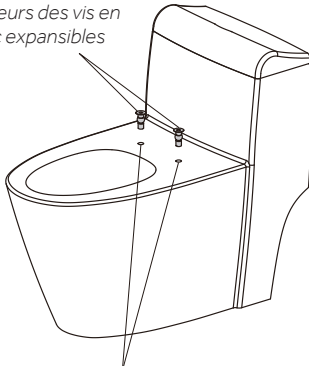

mounting holes
orificios de montaje
Trous de fixation

3. Place the fixed card on the toilet bowl where the mounting holes are. Make sure that the wash/dry gates are close to the rim and pointed down.

3. *Coloque la lámina fija en la taza del inodoro donde están los orificios de montaje. Asegúrese de que los accesos lavado/secado estén cerca del borde y apuntando hacia abajo.*

3. *Placez la carte fixe sur la cuvette à l'endroit où se trouvent les trous de fixation. Veillez à ce que les orifices de lavage/séchage soient proches du bord et orientés vers le bas.*

edge fold
pliegue de
a orilla
Pliage du bord

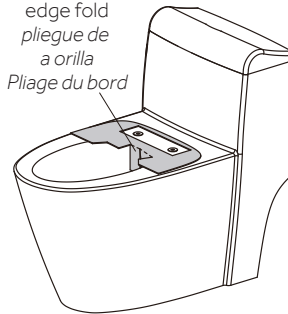

CARRAWAY

ONE-PIECE SKIRTED TOILET WITH ALDRIDGE BIDET INODORO DE UNA PIEZA CON FALDA CON BIDET ALDRIDGE TOILETTE UNE PIÈCE AVEC JUPE AVEC BIDET ALDRIDGE

SKU: 467007

4. Install the catch plate. Place the catch plate in the rectangular space of the fixed card. The arrow should point to the back of the toilet. Secure the catch plate using the adjustment plates and screws.

4. Instale la placa de fijación. Coloque la placa de fijación en el espacio rectangular de la lámina fija. La flecha debería apuntar hacia la parte posterior del inodoro. Asegure la placa de fijación usando los tornillos y placas de ajuste.

4. Installez la plaque d'arrêt. Placez la plaque d'arrêt dans l'espace rectangulaire de la carte fixe. La flèche doit pointer vers l'arrière de la toilette. Fixez la plaque d'arrêt à l'aide des plaques de réglage et des vis.

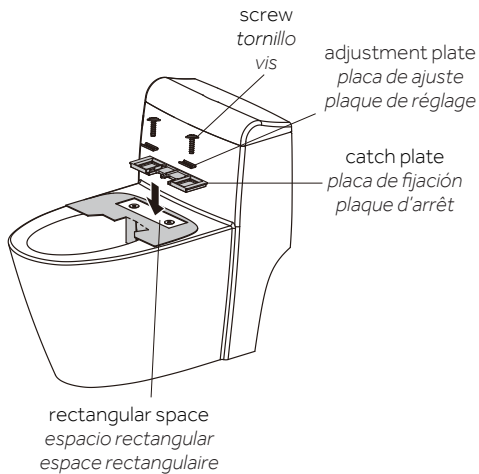

5. Install the electronic toilet seat. Remove the fixed card. Press the push rod button and slide the seat into the catch plate. Adjust the position of the seat and loosen the screws to adjust position, if necessary.

5. Instale el asiento eléctrico de inodoro. Retire la lámina fija. Presione el botón impulsor y deslice el asiento hacia la placa de fijación. Ajuste la posición del asiento; si fuese necesario, suelte los tornillos para ajustar la posición.

5. Installez le siège de toilette électronique. Retirez la carte fixe. Appuyez sur le bouton de déclenchement et faites glisser le siège dans la plaque d'arrêt. Réglez la position du siège et desserrez les vis pour ajuster la position au besoin.

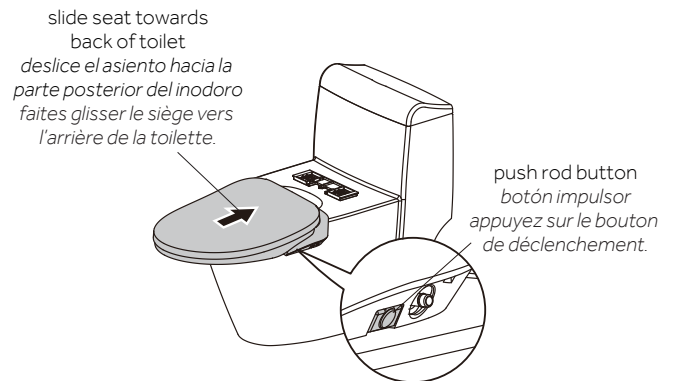

CARRAWAY

ONE-PIECE SKIRTED TOILET WITH ALDRIDGE BIDET INODORO DE UNA PIEZA CON FALDA CON BIDET ALDRIDGE TOILETTE UNE PIÈCE AVEC JUPE AVEC BIDET ALDRIDGE

SKU: 467007

6. Install the filter and hoses. Connect the T-valve to the tank. Then connect the T-valve to the existing water supply pipe.

6. *Instale el filtro y las mangueras. Conecte la válvula T al tanque. Luego, conecte la válvula T a la tubería de suministro de agua existente.*

6. *Installez le filtre et les tuyaux. Raccordez la vanne en té sur le réservoir. Raccordez ensuite la vanne en té au tuyau d'alimentation en eau existant.*

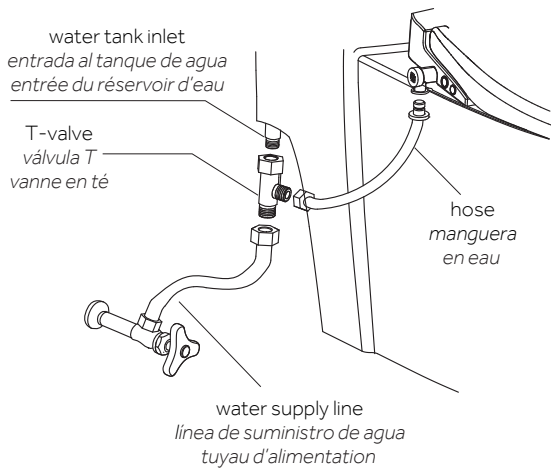

7. Connect the hose to the bidet and then connect the collar around the hose.

7. *Conecte la manguera al bidé y luego, conecte el collar de ajuste alrededor de la manguera.*

7. *Raccordez le tuyau au bidet, puis serrez le collier sur le tuyau.*

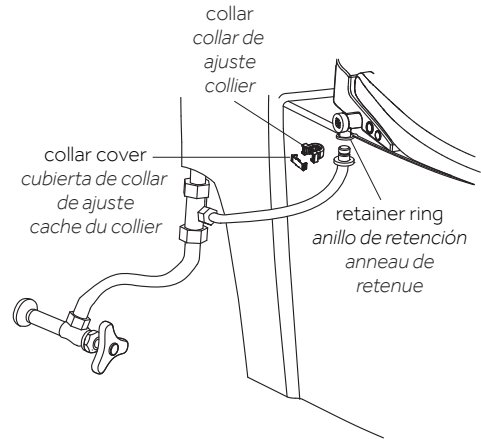

CARRAWAY

ONE-PIECE SKIRTED TOILET WITH ALDRIDGE BIDET
INODORO DE UNA PIEZA CON FALDA CON BIDET ALDRIDGE
TOILETTE UNE PIÈCE AVEC JUPE AVEC BIDET ALDRIDGE

SKU: 467007

8. Slowly turn on water supply. Check all connections carefully and make sure there are no water leaks. If there are any leaks, turn off water supply, check all connections, and slowly turn water supply on to re-check.

8. Lentamente, abra el suministro de agua. Revise cuidadosamente todas las conexiones y asegúrese de que no haya fugas de agua. Si hay alguna fuga, cierre el suministro de agua, revise las conexiones y, lentamente, abra el suministro de agua para volver a revisar.

8. Ouvrez progressivement l'alimentation en eau. Vérifiez soigneusement tous les raccords et assurez-vous qu'il n'y a pas de fuite d'eau. En cas de fuite, coupez l'alimentation en eau, vérifiez tous les raccords et rouvrez progressivement l'alimentation en eau pour revérifier.

9. To complete installation, plug bidet seat power cord into GCFI outlet (120V).

9. Para completar la instalación, enchufe el cable de alimentación al tomacorriente GFCI (120V).

9. Pour terminer l'installation, branchez le cordon d'alimentation du siège-bidet sur une prise avec disjoncteur de fuite de terre (120 V).

CARRAWAY

ONE-PIECE SKIRTED TOILET WITH ALDRIDGE BIDET
INODORO DE UNA PIEZA CON FALDA CON BIDET ALDRIDGE
TOILETTE UNE PIÈCE AVEC JUPE AVEC BIDET ALDRIDGE

SKU: 467007

BASIC FUNCTIONS FUNCIONES BÁSICAS BASIC FUNCTIONS

Feminine Wash sprays water. Press a second time for oscillating spray.
El Lavado femenino rocía agua. Presione una segunda vez para rociador oscilante. La fonction Feminine Wash pulvérise de l'eau. Appuyez une deuxième fois pour un jet oscillant.

Dryer function dries front and rear. Press the button once, the current temperature will be shown. Press the button again, the temp. level will be switched. Choose an appropriate temperature for you.
La función secador seca la parte anterior y posterior. Presione el botón una vez, se mostrará la temperatura actual. Presione el botón nuevamente, se cambiará el nivel de temperatura. Escoja una temperatura apropiada para usted. La fonction de séchage permet de sécher à l'avant et à l'arrière. Appuyez une fois sur le bouton pour afficher la température actuelle. Appuyez à nouveau sur le bouton pour changer la température. Choisissez une température qui vous convient.

+/- Strength of Cleaning adjusts water pressure during active wash function.
+/- La Potencia de limpieza ajusta la presión del agua durante la función de lavado activa. La fonction « +/- Strength of Cleaning » ajuste la pression de l'eau lorsque la fonction de lavage est active.

Automatic Clean initiates 90 seconds of posterior wash and then 4 minutes of dryer. Press a second time to skip to dryer.
El Limpiado automático se inicia 90 segundos después del lavado y luego se inicia el ciclo de secado de 4 minutos. Presione una segunda vez para saltar al secador.

La fonction « Automatic Clean » lance un lavage postérieur de 90 secondes, suivi d'un séchage de 4 minutes. Appuyez une seconde fois pour annuler le séchage.

Posterior Wash sprays water. Press a second time for oscillating spray.
El Lavado posterior rocía agua. Presione una segunda vez para rociador oscilante. Le lavage postérieur pulvérise de l'eau. Appuyez une deuxième fois pour un jet oscillant.

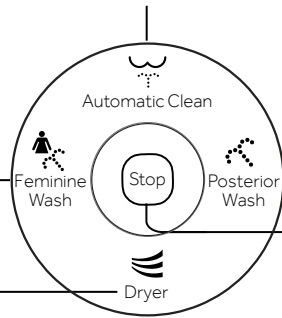

Stops active function. Dryer stops automatically after 4 minutes.
Detiene la función activa. El secador se detiene automáticamente después de 4 minutos. Arrête la fonction active. Le séchage s'arrête automatiquement après 4 minutes.



Nozzle Position adjusts nozzle during active wash function. Nozzle position can be adjusted forward/backward by 5 positions.
La Posición de la boquilla ajusta la boquilla durante la función de lavado activa. La Posición de la boquilla se puede ajustar hacia adelante/atrás en 5 posiciones. La fonction « Nozzle Position » permet de régler la position de la buse lorsque la fonction de lavage est active. La position de la buse peut être réglée sur 5 positions vers l'avant ou vers l'arrière.

CARRAWAY

ONE-PIECE SKIRTED TOILET WITH ALDRIDGE BIDET INODORO DE UNA PIEZA CON FALDA CON BIDET ALDRIDGE TOILETTE UNE PIÈCE AVEC JUPE AVEC BIDET ALDRIDGE

SKU: 467007

Wash functions will only work when user is seated on the bidet seat. When the water pressure is low, the spray strength is weak, and water may not come out of the nozzle. Adjusting the spray strength may be necessary. Please sit backward to reduce the amount of water splashing.

Las funciones de lavado solo funcionarán cuando el usuario esté sentado en el asiento del bidé. Cuando la presión del agua es baja, la potencia del atomizador es débil y podría no salir agua por la boquilla. Podría ser necesario ajustar la potencia del atomizado. Siéntese hacia atrás para reducir la cantidad de agua que salpica.

Les fonctions de lavage ne fonctionnent que lorsque l'utilisateur est assis sur le siège-bidet. Lorsque la pression de l'eau est faible, la force du jet est faible et l'eau risque de ne pas sortir de la buse. Il peut être nécessaire de régler la puissance du jet. Veuillez vous asseoir vers l'arrière pour réduire les éclaboussures d'eau.

Press to adjust dryer air temperature. Light will indicate active temperature. When light is off, no heat is active.
Presione para ajustar la temperatura del aire del secador. Una luz indicará que la temperatura está activa. Cuando la luz está apagada, el calor no está activo. Appuyez pour régler la température de l'air de séchage. Un voyant indiquera la température active. Lorsque le voyant est éteint, le chauffage est désactivé.

Press to spray cold and warm water during the wash function.
Presione para rociar agua fría o caliente durante la función de lavado. Appuyez pour pulvériser de l'eau chaude ou froide lorsque la fonction de lavage est active.

Press to extend the wand for manual cleaning. Nozzle cleanse function does not require user to be seated on bidet.
Presione para extender la vara para limpieza manual. La función de limpieza de boquilla no requiere que el usuario esté sentado en el bidé. Appuyez pour déployer le tube pour un nettoyage manuel. L'utilisateur ne doit pas être assis sur le bidet pour pouvoir utiliser la fonction de nettoyage de la buse.



Water Temp.
Temperatura del Agua
Température de l'eau



Dryer Temp.
Temperatura del Secador
Température de séchage



Seat Temp.
Temperatura del asiento
Température du siège

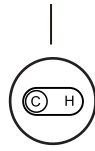

H/C Massage
Masaje H
(caliente)/C (frío)
Massage chaud/froid



Night Light
Luz de Noche
Veilleuse



Nozzle Clean
Limpieza de Boquilla
Nettoyage de la buse

Press to adjust bidet water temperature. Light will indicate active temperature. When light is off, no heat is active.
Presione para ajustar la temperatura del agua del bidé. Una luz indicará que la temperatura está activa. Cuando la luz está apagada, el calor no está activo. Appuyez pour régler la température de l'eau du bidet. Un voyant indiquera la température active. Lorsque le voyant est éteint, le chauffage est désactivé.

Press to adjust seat warmer temperature. Light will indicate active temperature. When light is off, no heat is active.
Presione para aumentar la temperatura del asiento. Una luz indicará que la temperatura está activa. Cuando la luz está apagada, el calor no está activo. Appuyez pour régler la température de chauffage du siège. Un voyant indiquera la température active. Lorsque le voyant est éteint, le chauffage est désactivé.

Press to turn on the light. Press a second time to turn off the light.
Presione para encender la luz. Presione una segunda vez para apagar la luz. Appuyez pour activer le voyant. Appuyez une deuxième fois pour éteindre le voyant.

CARRAWAY

ONE-PIECE SKIRTED TOILET WITH ALDRIDGE BIDET
INODORO DE UNA PIEZA CON FALDA CON BIDET ALDRIDGE
TOILETTE UNE PIÈCE AVEC JUPE AVEC BIDET ALDRIDGE

SKU: 467007

CLEANING AND MAINTENANCE **LIMPIEZA Y MANTENIMIENTO** **NETTOYAGE ET ENTRETIEN**

Clean by wiping the lid, seat, and plastic parts with a wet soft cloth (water). For a deeper clean, the bidet can be removed from the toilet to access the surface beneath. Unplug the bidet, and then press the catch plate button located on the right side of the bidet, then lift the bidet slightly to remove. Make sure to not remove the bidet forcefully.

If the water pressure becomes weak, the filter may need to be cleaned. Be sure to unplug the bidet and turn off the water supply completely before removing the filter. Filter can be removed at bidet water inlet. Remove the filter and use a brush to clean. Replace filter and ensure all connections are tight before turning water supply on.

While cleaning the plastic parts, do not use harsh or acidic chemical cleaners. Use only neutral cleaners. If cleanser is in question, please contact Customer Relations 1-800-221-3379.

Limpie pasando un paño suave húmedo (con agua) por la tapa, el asiento y las partes plásticas. Para una limpieza más profunda, se puede quitar el bidé del inodoro para acceder a la superficie de abajo. Desenchufe el bidé y, luego, presione el botón de la placa de fijación ubicado en el lado derecho del bidé, luego levante el bidé ligeramente para quitarlo. Asegúrese de no quitar el bidé a la fuerza.

Si la presión del agua se vuelve débil, el filtro podría necesitar limpieza. Asegúrese de desenchufar el bidé y de cortar el suministro de agua completamente antes de quitar el filtro. El filtro se puede quitar en la entrada de agua del bidé. Quite el filtro y use un cepillo para limpiarlo. Reemplace el filtro y asegúrese de que todas las conexiones estén firmes antes de dar el suministro de agua.

Cuando limpie las partes plásticas, no use limpiadores químicos ácidos o fuertes. Solo use limpiadores neutros. Si duda respecto del limpiador, contacte a Servicio al cliente al 1-800-221-3379.

Nettoyez le couvercle, le siège et les pièces en plastique avec un chiffon doux humide (eau). Pour un nettoyage en profondeur, le bidet peut être retiré de la toilette pour accéder à la surface inférieure. Débranchez le bidet et appuyez sur le bouton de la plaque d'arrêt situé sur le côté droit du bidet, puis soulevez légèrement le bidet pour le retirer. Veillez à ne pas retirer le bidet avec force.

Si la pression de l'eau est faible, il est possible que le filtre doive être nettoyé. Assurez-vous de débrancher le bidet et de couper complètement l'alimentation en eau avant de retirer le filtre. Le filtre peut être retiré au niveau de l'arrivée d'eau du bidet. Retirez le filtre et utilisez une brosse pour le nettoyer. Remettez le filtre en place et assurez-vous que tous les raccords sont bien serrés avant de rouvrir l'alimentation en eau.

Pour nettoyer les pièces en plastique, n'utilisez pas de nettoyeurs chimiques agressifs ou acides. Utilisez uniquement des nettoyeurs neutres. Si vous avez des questions, veuillez communiquer avec l'équipe des relations avec la clientèle au 1-800-221-3379.

CARRAWAY

ONE-PIECE SKIRTED TOILET WITH ALDRIDGE BIDET
 INODORO DE UNA PIEZA CON FALDA CON BIDET ALDRIDGE
 TOILETTE UNE PIÈCE AVEC JUPE AVEC BIDET ALDRIDGE

SKU: 467007

TROUBLESHOOTING

PROBLEM	CAUSES	SOLUTION
Water does not spray	<ul style="list-style-type: none"> - No water in the supply - Water supply is turned off - Filter is stuck - Water hose is twisted 	<ul style="list-style-type: none"> - Wait for the water to restore to its normal levels - Turn water supply valve to turn on water - Clean or replace filter - Stretch hose until it becomes untwisted
Bidet is not working	<ul style="list-style-type: none"> - Blackout or loose socket - Power off - Electric leakage 	<ul style="list-style-type: none"> - Check that power cord is plugged in - Press power button until indication light turns on - Unplug power cord, re-connect, then power on if it is still not working, please unplug again and contact Customer Relations
Water pressure is weak	<ul style="list-style-type: none"> - Water level is set to LOW - Filter is stuck 	<ul style="list-style-type: none"> - Turn up water level to higher setting - Clean or replace filter
Wash function does not activate	<ul style="list-style-type: none"> - Check if the seat is lifted or sitting uneven - Body sensor is broken 	<ul style="list-style-type: none"> - Fix seat so it is flush on the bowl and remove any objects underneath - Contact Customer Relations
Spray is off-center	<ul style="list-style-type: none"> - Operational failure 	<ul style="list-style-type: none"> - Unplug device and re-plug in after 1 min
Water is not warm	<ul style="list-style-type: none"> - Water temp. is set to LOW 	<ul style="list-style-type: none"> - Turn up water temp. level to higher setting
Water is leaking	<ul style="list-style-type: none"> - Parts are loose or damaged 	<ul style="list-style-type: none"> - Contact Customer Relations
Dryer is not warm	<ul style="list-style-type: none"> - Dryer temp. is set to OFF - Dryer is broken 	<ul style="list-style-type: none"> - Check all connections - Contact Customer Relations
Dryer stops during use	<ul style="list-style-type: none"> - Dryer will stop every 4 mins 	<ul style="list-style-type: none"> - Enable dryer again
Seat temp. not warm	<ul style="list-style-type: none"> - Seat temp. is set to OFF - Power-saving mode on 	<ul style="list-style-type: none"> - Turn up seat temperature to higher setting - Turn off power-saving mode
Lid or seat closes fast	<ul style="list-style-type: none"> - Soft close hinge components are broken 	<ul style="list-style-type: none"> - Contact Customer Relations
Functions work in turns nonstop	<ul style="list-style-type: none"> - QA testing model activated 	<ul style="list-style-type: none"> - Unplug device and re-plug in after 1 min

CARRAWAY

ONE-PIECE SKIRTED TOILET WITH ALDRIDGE BIDET
INODORO DE UNA PIEZA CON FALDA CON BIDET ALDRIDGE
TOILETTE UNE PIÈCE AVEC JUPE AVEC BIDET ALDRIDGE

SKU: 467007

RESOLUCIÓN DE PROBLEMAS

PROBLEMA	CAUSAS	SOLUCIÓN
El agua no rocía	<ul style="list-style-type: none">- No hay agua en el suministro- Está cortado el suministro de agua- El filtro está atascado- La manguera del agua está torcida	<ul style="list-style-type: none">- Espere que el agua se restablezca a sus niveles normales- Gire la válvula de suministro de agua para dar el agua- Limpie o reemplace el filtro- Estire la manguera hasta que se desenrolle
El bidé no funciona	<ul style="list-style-type: none">- No hay energía o el enchufe está suelto- Está apagado- Pérdida de electricidad	<ul style="list-style-type: none">- Revise que el cable de alimentación esté enchufado- Presione el botón de encendido hasta que la luz indicadora esté encendida- Desenchufe el cable de alimentación, vuelva a conectarlo y, luego, encienda; si todavía no funciona, desenchufe nuevamente y contacte a Servicio al cliente
La presión del agua es débil	<ul style="list-style-type: none">- El nivel del agua está establecido en LOW (bajo)- El filtro está atascado	<ul style="list-style-type: none">- Ajuste el nivel del agua a uno más alto- Limpie o reemplace el filtro
La función de lavado no se activa	<ul style="list-style-type: none">- Revise si el asiento está elevado o desnivelado- El sensor de cuerpo se rompió	<ul style="list-style-type: none">- Fije el asiento para que descargue en la taza y retire los objetos que se encuentren debajo- Contacte a Servicio al cliente
El rociador está descentrado	<ul style="list-style-type: none">- Falla operativa	<ul style="list-style-type: none">- Desenchufe el aparato y vuelva a enchufar después de 1 minuto
El agua no está caliente	<ul style="list-style-type: none">- La temperatura del agua está establecida en LOW (bajo)	<ul style="list-style-type: none">- Ajuste el nivel de temperatura del agua a uno más alto
El agua está filtrando	<ul style="list-style-type: none">- Hay partes sueltas o dañadas	<ul style="list-style-type: none">- Contacte a Servicio al cliente
El secador no calienta	<ul style="list-style-type: none">- La temperatura del secador está en la posición OFF (apagado)- El secador está dañado	<ul style="list-style-type: none">- Revise todas las conexiones- Contacte a Servicio al cliente
El secador se detiene durante el uso	<ul style="list-style-type: none">- El secador se detendrá cada 4 minutos	<ul style="list-style-type: none">- Active el secador nuevamente
La temperatura del asiento es muy baja	<ul style="list-style-type: none">- La temperatura del asiento está en la posición OFF (apagado)- Está activado el modo ahorro de energía	<ul style="list-style-type: none">- Ajuste la temperatura del asiento a un nivel más alto- Apague el modo ahorro de energía
La tapa o el asiento se cierran rápido	<ul style="list-style-type: none">- Los componentes de las bisagras para cierre suave están dañados	<ul style="list-style-type: none">- Contacte a Servicio al cliente
Las funciones se activan por turnos sin parar	<ul style="list-style-type: none">- Modelo de prueba de Asegurador de calidad activado	<ul style="list-style-type: none">- Desenchufe el aparato y vuelva a enchufar después de 1 minuto

CARRAWAY

ONE-PIECE SKIRTED TOILET WITH ALDRIDGE BIDET
INODORO DE UNA PIEZA CON FALDA CON BIDET ALDRIDGE
TOILETTE UNE PIÈCE AVEC JUPE AVEC BIDET ALDRIDGE

SKU: 467007

DÉPANNAGE

PROBLÈME	CAUSES	SOLUTION
Pas de pulvérisation d'eau	<ul style="list-style-type: none">- Il n'y a pas d'eau dans la réserve- L'alimentation en eau est coupée- Le filtre est bouché- Un tuyau d'eau est entortillé	<ul style="list-style-type: none">- Attendez que l'eau revienne à son niveau normal- Tournez la vanne d'alimentation en eau pour l'ouvrir- Nettoyez ou remplacez le filtre- Étirez le tuyau pour le désentortiller
Le bidet ne fonctionne pas	<ul style="list-style-type: none">- Panne de courant ou connecteur desserré- L'alimentation électrique est coupée- Fuite de courant	<ul style="list-style-type: none">- Vérifiez que le cordon d'alimentation est correctement branché- Appuyez sur le bouton d'alimentation jusqu'à ce que le voyant s'allume- Débranchez le cordon d'alimentation, rebranchez-le, puis mettez le bidet sous tension. S'il ne fonctionne toujours pas, débranchez-le à nouveau et contactez l'équipe des relations avec la clientèle.
La pression de l'eau est faible	<ul style="list-style-type: none">- Le niveau d'eau est réglé sur BAS- Le filtre est bouché	<ul style="list-style-type: none">- Réglez le niveau d'eau à un niveau plus élevé- Nettoyez ou remplacez le filtre
La fonction de lavage ne s'active pas	<ul style="list-style-type: none">- Vérifiez si le siège est soulevé ou de travers- Le détecteur de personne est cassé	<ul style="list-style-type: none">- Attachez le siège de manière à ce qu'il soit bien aligné avec la cuvette et retirez tout objet qui pourrait se trouver en dessous- Communiquez avec l'équipe des relations avec la clientèle
Le jet est décentré	<ul style="list-style-type: none">- Défaillance opérationnelle	<ul style="list-style-type: none">- Débranchez l'appareil et rebranchez-le après 1 minute
L'eau n'est pas chaude	<ul style="list-style-type: none">- La température de l'eau est réglée sur BASSE	<ul style="list-style-type: none">- Réglez la température de l'eau à un niveau plus élevé
Fuite d'eau	<ul style="list-style-type: none">- Des pièces sont desserrées endommagées	<ul style="list-style-type: none">- Communiquez avec l'équipe des relations avec la clientèle
Le séchage n'est pas chaud	<ul style="list-style-type: none">- La température de séchage réglée sur BASSE- La fonction de séchage est cassée	<ul style="list-style-type: none">- Vérifiez toutes les connexions- Communiquez avec l'équipe des relations avec la clientèle
La fonction de séchage s'arrête durant son fonctionnement	<ul style="list-style-type: none">- La fonction de séchage s'arrête après 4 minutes	<ul style="list-style-type: none">- Réactivez la fonction de séchage
La température du siège n'est pas chaude	<ul style="list-style-type: none">- La température du siège est réglée sur DÉSACTIVÉE- Le mode d'économie d'énergie est activé	<ul style="list-style-type: none">- Réglez la température du siège à un niveau plus élevé- Désactivez le mode d'économie d'énergie
Le couvercle ou le siège se ferme rapidement	<ul style="list-style-type: none">- Les composants de la charnière de fermeture lente sont cassés	<ul style="list-style-type: none">- Communiquez avec l'équipe des relations avec la clientèle
Les fonctions s'activent en permanence à tour de rôle	<ul style="list-style-type: none">- Le test d'assurance qualité est activé	<ul style="list-style-type: none">- Débranchez l'appareil et rebranchez-le après 1 minute