

PUSH BUTTON SHOWER VALVE  
VÁLVULA DE DUCHA DE PULSADOR  
VALVE DE DOUCHE À BOUTON-POUSSOIR  
SKU: 942309, 940984, 940964

## BEFORE YOU BEGIN

We recommend consulting a professional if you are unfamiliar with installing plumbing fixtures. Signature Hardware accepts no liability for any damage to the faucet, plumbing, sink, counter top, or for personal injury during installation.

Observe all local plumbing and building codes. Unpack and inspect the product for shipping damage. If any damage is found, contact our Customer Relations team via live chat at [www.signaturehardware.com](http://www.signaturehardware.com) or by emailing [support@signaturehardware.com](mailto:support@signaturehardware.com).

## ANTES DE COMENZAR

*Le recomendamos que consulte a un profesional si no sabe cómo instalar accesorios de plomería. Signature Hardware no asume ninguna responsabilidad con respecto a los daños causados al inodoro, sistema de plomería, suelo o daños personales durante la instalación.*

*Cumpla con todas las normas locales de plomería y construcción.*

*Desempaque e inspeccione el producto para determinar si tiene daños por el envío. Si tiene daños, comuníquese con nuestro equipo de Relaciones con el Cliente por chat en directo en [www.signaturehardware.com](http://www.signaturehardware.com) o por correo electrónico a [support@signaturehardware.com](mailto:support@signaturehardware.com).*

## AVANT DE COMMENCER

*Nous vous recommandons de consulter un professionnel si vous n'avez pas d'expérience dans l'installation d'appareils de plomberie. Signature Hardware décline toute responsabilité en cas de dommage au robinet, à la plomberie, à l'évier, au comptoir ou de blessure corporelle lors de l'installation.*

*Respectez tous les codes locaux de plomberie et de construction.*

*Déballiez et inspectez le produit pour vérifier qu'il n'a pas été endommagé pendant le transport. Si un dommage est constaté, communiquez avec notre équipe des relations avec la clientèle au [www.signaturehardware.com](http://www.signaturehardware.com) ou par mail [support@signaturehardware.com](mailto:support@signaturehardware.com).*

## GETTING STARTED

Ensure that you have gathered all the required materials that are needed for the installation.

## CÓMO COMENZAR

*Asegúrese de haber reunido todos los materiales necesarios para la instalación.*

## PREMIERS PAS

*Assurez-vous d'avoir réuni tout le matériel nécessaire à l'installation.*

## ADDITIONAL QUESTIONS?

Still need help? Check out our Help Center at [www.signaturehardware.com](http://www.signaturehardware.com) for product and warranty information, or contact us through live chat or by emailing [support@signaturehardware.com](mailto:support@signaturehardware.com).

## ¿MÁS PREGUNTAS?

*Todavía necesita ayuda. Consulte nuestro Centro de Ayuda en [www.signaturehardware.com](http://www.signaturehardware.com) para obtener información de productos y garantías o comuníquese con nosotros por chat directo o enviando un correo electrónico a [support@signaturehardware.com](mailto:support@signaturehardware.com).*

## D'AUTRES QUESTIONS?

*Si vous avez encore besoin de l'aide. Veuillez consultez notre centre d'aide à l'adresse [www.signaturehardware.com](http://www.signaturehardware.com) pour obtenir des informations sur les produits et la garantie ou veuillez nous contacter par clavardage en direct ou par courriel à l'adresse [support@signaturehardware.com](mailto:support@signaturehardware.com).*

REVISED 08/17/2023

# COOPER

## PUSH BUTTON SHOWER VALVE VÁLVULA DE DUCHA DE PULSADOR VALVE DE DOUCHE À BOUTON-POUSSOIR

SKU: 942309, 940984, 940964

### TOOLS AND MATERIALS: HERRAMIENTAS Y MATERIALES: OUTILS ET MATÉRIEL:



Plumbers Tape  
Cinta de Fontanería  
Ruban de Plomberie



Thread Sealant  
Sellador de Roscas  
Produit d'étanchéité  
pour joints filetés



Adjustable Wrench  
Llave ajustable  
Clé ajustable



1/2" Test Plug  
1/2" Enchufe de prueba  
1/2" Prise d'essai



Phillips Screwdriver  
Destornillador Phillips  
Tournevis cruciforme

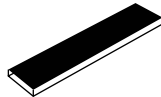

Wood Blocking  
Entramado de madera  
Pièce d'arrêt en bois



Tape Measure  
Cinta métrica  
Ruban à mesurer



Drill  
Taladro  
Perceuse



Hex Wrench  
Llave hexagonal  
Clé hexagonale

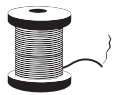

Soldering Kit  
(for copper pipe)  
Juego de soldadura  
(para tubería de cobre)  
Nécessaire à souder  
(pour les tuyaux en cuivre)



Hacksaw  
Sierra para  
metales  
Scie à métaux



Level  
Nivelador  
Niveau



Pencil  
Lápiz  
Crayon

### INSTALLATION INSTALACIÓN INSTALLATION

1. To prepare for installation, wood blocking should be installed between the two studs where the valve will mount. Be careful not to set the valve too far back into the wall. Use the sticker on the side of the valve for guidance.

**Important:** Take into consideration the thickness of the finished wall materials, such as tile, when calculating measurements.

1. Para prepararse para la instalación, se deben instalar bloques de madera entre los dos montantes donde se montará la válvula. Tenga cuidado de no colocar la válvula demasiado adentro de la pared. Use la etiqueta en el costado de la válvula como guía.

**Importante:** Tenga en cuenta el grosor de los materiales de la pared acabada, como las baldosas, al calcular las medidas.

1. Pour préparer l'installation, des blocs de bois doivent être installés entre les deux goujons où la vanne sera montée. Veillez à ne pas placer la vanne trop loin dans le mur. Utilisez l'autocollant sur le côté de la valve pour vous guider.

**Important:** Tenez compte de l'épaisseur des matériaux muraux finis, tels que les carreaux, lors du calcul des mesures.

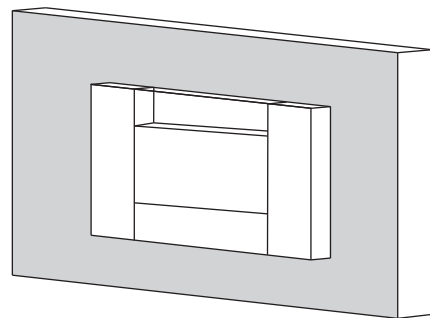

# COOPER

## PUSH BUTTON SHOWER VALVE VÁLVULA DE DUCHA DE PULSADOR VALVE DE DOUCHE À BOUTON-POUSSOIR

SKU: 942309, 940984, 940964

2. Apply plumber's tape or thread sealant to the threads of the pipe couplings. Screw the pipe couplings into the valve body, as shown.

2. Aplique cinta de plomero o sellador de roscas a las roscas de los acoplamientos de tubería. Atornille los acoplamientos de tubería en el cuerpo de la válvula, como se muestra.

2. Appliquez du ruban de plombier ou du mastic pour filetage sur les filetages des raccords de tuyaux. Vissez les raccords de tuyaux dans le corps de vanne, comme illustré.

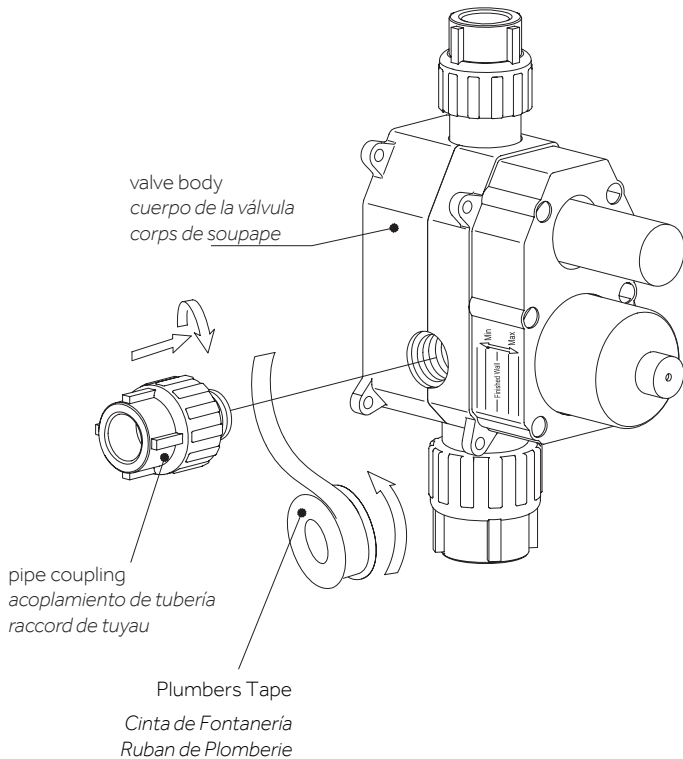

3. Hold the valve at its installation location, and mark the location of the mounting holes with a pencil. Use a level to ensure that the valve is straight before marking.

3. Sostenga la válvula en su ubicación de instalación y marque la ubicación de los orificios de montaje con un lápiz. Use un nivel para asegurarse de que la válvula esté derecha antes de marcar.

3. Tenez la vanne à son emplacement d'installation et marquez l'emplacement des trous de montage avec un crayon. Utilisez un niveau pour vous assurer que la vanne est droite avant de marquer.

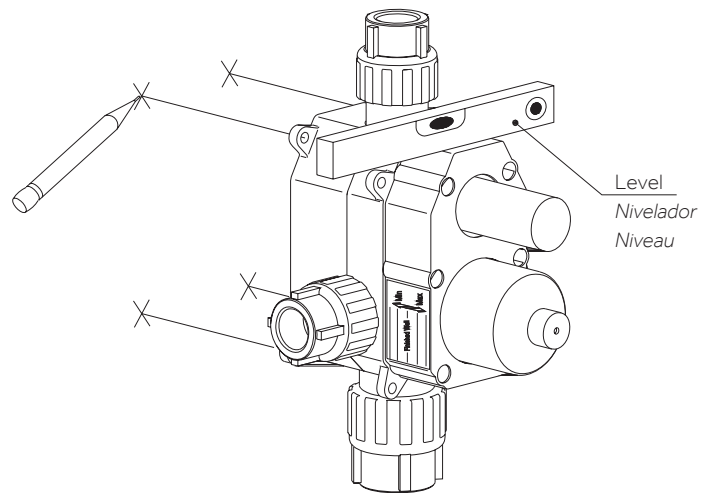

# COOPER

## PUSH BUTTON SHOWER VALVE VÁLVULA DE DUCHA DE PULSADOR VALVE DE DOUCHE À BOUTON-POUSSOIR

SKU: 942309, 940984, 940964

4. Drill pilot holes at the marked mounting hole locations.

4. Taladre orificios piloto en las ubicaciones marcadas para los orificios de montaje.

4. Percez des avant-trous aux emplacements marqués des trous de montage.

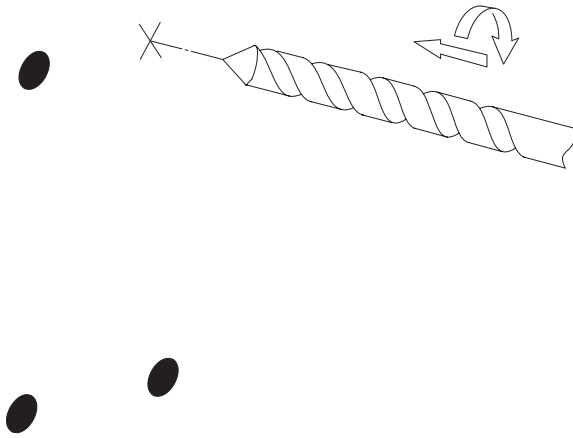

5. Secure the valve to the prepared wood blocking using the provided hardware. Ensure that the hot outlet is pointing to the left, and the cold outlet is pointing to the right.

**Tip:** Leave the protective sleeves on the valve stems until your finished wall is complete, and you are ready to install the trim pieces.

5. Asegure la válvula al bloque de madera preparado usando los accesorios proporcionados. Asegúrese de que la salida caliente esté apuntando hacia la izquierda y la salida fría esté apuntando hacia la derecha.

**Consejo:** Deje las fundas protectoras en los vástagos de las válvulas hasta que termine la pared terminada y esté listo para instalar las molduras.

5. Fixez la vanne au bloc de bois préparé à l'aide du matériel fourni. Assurez-vous que la sortie chaude pointe vers la gauche et que la sortie froide pointe vers la droite.

**Conseil:** Laissez les manchons de protection sur les tiges de valve jusqu'à ce que votre mur fini soit terminé et que vous soyez prêt à installer les pièces de garniture.

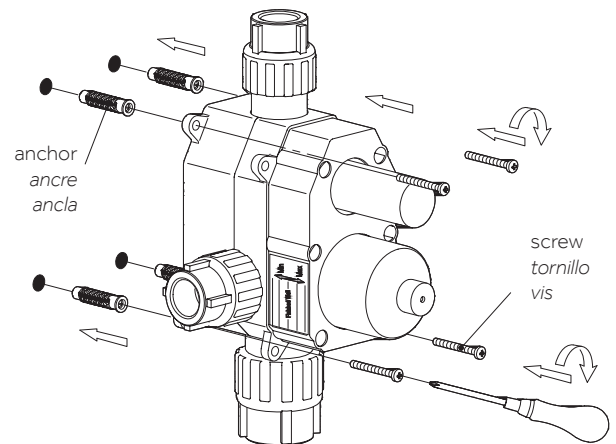

# COOPER

## PUSH BUTTON SHOWER VALVE VÁLVULA DE DUCHA DE PULSADOR VALVE DE DOUCHE À BOUTON-POUSSOIR

SKU: 942309, 940984, 940964

6. Route, assemble, and connect all in-wall piping to and from the shower valve. Make connections appropriately depending upon the type of pipe that is being used. For copper pipe, soldering will be required and should be completed by a licensed plumber. Apply plumber's tape to any threaded connections if applicable. Install any wood blocking that is necessary to support the piping and valve.

6. Dirija, ensamble y conecte todas las tuberías en la pared hacia y desde la válvula de la ducha. Realice las conexiones de manera adecuada según el tipo de tubería que se utilice. Para la tubería de cobre, se requerirá soldadura y debe ser completada por un plomero autorizado. Aplique cinta de plomero a cualquier conexión roscada, si corresponde. Instale cualquier bloque de madera que sea necesario para soportar la tubería y la válvula.

6. Acheminez, assemblez et raccordez tous les tuyaux muraux vers et depuis la valve de douche. Effectuez les raccordements de manière appropriée en fonction du type de tuyau utilisé. Pour les tuyaux en cuivre, une soudure sera nécessaire et devra être effectuée par un plombier agréé. Appliquez du ruban de plombier sur toutes les connexions filetées, le cas échéant. Installez tout calage en bois nécessaire pour supporter la tuyauterie et la vanne.

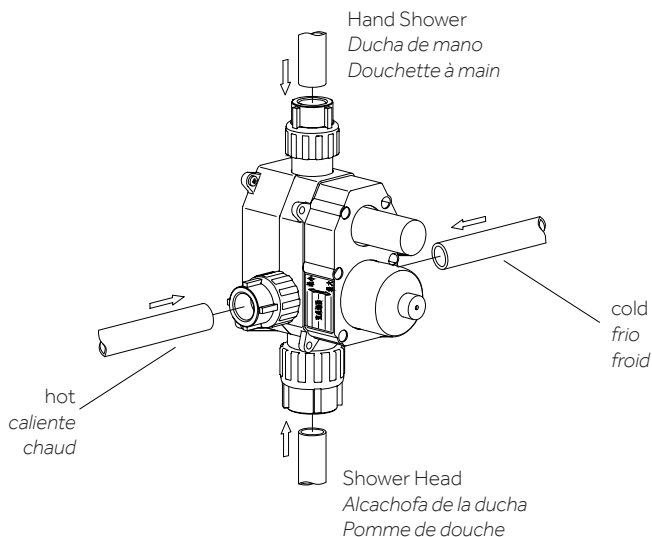

7. Once all piping is routed and connections have been made, use a 1/2" test plug to perform a water pressure test. Turn on the main water supply to your home and water test the installed plumbing. Ensure that there are no leaks, then shut the water off. Remove the test plug, and slide the protective sleeves back onto the valve.

**Note:** Water pressure testing should be performed by a licensed plumber if you are not familiar with this procedure.

7. Una vez que se hayan enrutado todas las tuberías y se hayan realizado las conexiones, use un tapón de prueba de 1/2" para realizar una prueba de presión de agua. Abra el suministro de agua principal de su hogar y pruebe el agua de la plomería instalada. Asegúrese de que no haya fugas, luego cierre el agua. Retire el tapón de prueba y deslice las fundas protectoras nuevamente sobre la válvula.

**Nota:** La prueba de presión de agua debe ser realizada por un plomero autorizado si no está familiarizado con este procedimiento.

7. Une fois que toute la tuyauterie est acheminée et que les raccordements ont été effectués, utilisez un bouchon de test de 1/2" pour effectuer un test de pression d'eau. Allumez l'alimentation en eau principale de votre maison et testez l'eau de la plomberie installée. Assurez-vous qu'il n'y a pas de fuites, puis fermez l'eau. Retirez le bouchon de test et faites glisser les manchons de protection sur la vanne.

**Note:** Le test de pression d'eau doit être effectué par un plombier agréé si vous n'êtes pas familier avec cette procédure.

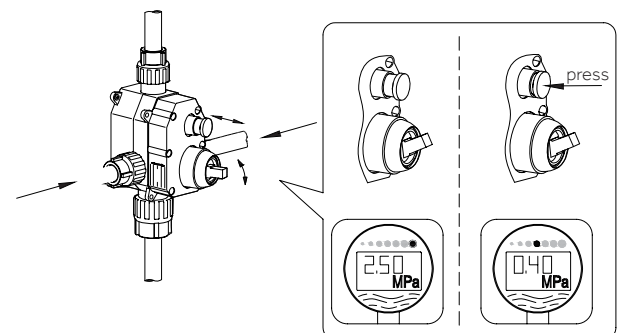

# COOPER

PUSH BUTTON SHOWER VALVE  
VÁLVULA DE DUCHA DE PULSADOR  
VALVE DE DOUCHE À BOUTON-POUSSOIR

SKU: 942309, 940984, 940964

**IMPORTANT: COMPLETE THE CONSTRUCTION OF YOUR WALL, INCLUDING ANY FINISHED WALL MATERIALS SUCH AS TILE, BEFORE PROCEEDING WITH THE REMAINDER OF THE INSTALLATION.**

**IMPORTANTE: COMPLETE LA CONSTRUCCIÓN DE SU PARED, INCLUYENDO CUALQUIER MATERIAL DE PARED TERMINADO COMO BALDOSAS, ANTES DE CONTINUAR CON EL RESTO DE LA INSTALACIÓN.**

**IMPORTANT: TERMINEZ LA CONSTRUCTION DE VOTRE MUR, Y COMPRIS TOUT MATÉRIAU DE MUR FINI COMME LE CARRELAGE, AVANT DE PROCÉDER AU RESTE DE L'INSTALLATION.**

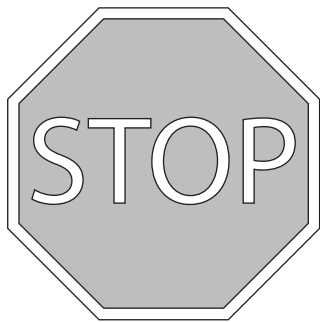

8. Once the finished wall is complete, use a hacksaw to cut the protective plastic cover from the valve, as shown. Do not cut through the protective sleeves covering the stems.

8. Una vez que la pared terminada esté completa, use una sierra para metales para cortar la cubierta protectora de plástico de la válvula, como se muestra. No corte las fundas protectoras que cubren los tallos.

8. Une fois le mur fini terminé, utilisez une scie à métaux pour couper le couvercle de protection en plastique de la valve, comme illustré. Ne coupez pas les manchons de protection recouvrant les tiges.

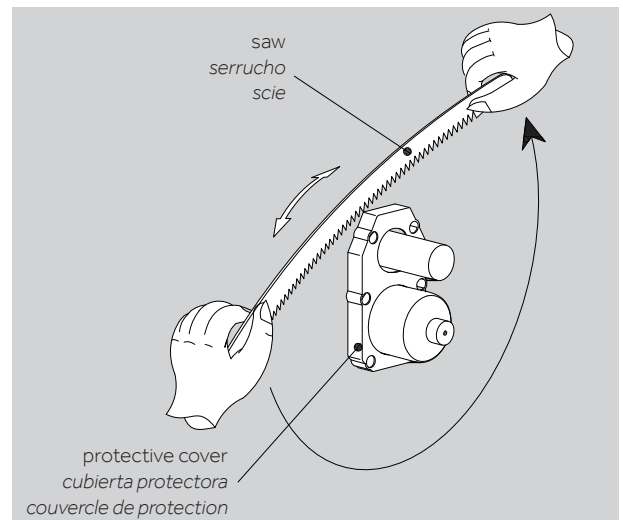

# COOPER

PUSH BUTTON SHOWER VALVE  
VÁLVULA DE DUCHA DE PULSADOR  
VALVE DE DOUCHE À BOUTON-POUSSOIR

SKU: 942309, 940984, 940964

9. Proceed to the installation of the trim pieces, as shown.

9. Proceda a la instalación de las piezas de moldura, como se muestra.

9. Procéder à l'installation des pièces de garniture, tel qu'illustré.

