

TUB SPOUT

GRIFO DE BAÑERA

BEC DE BAIGNOIRE

SKU: 926618

BEFORE YOU BEGIN

We recommend consulting a professional if you are unfamiliar with installing plumbing fixtures. Signature Hardware accepts no liability for any damage to the faucet, plumbing, sink, counter top, or for personal injury during installation.

Observe all local plumbing and building codes. Unpack and inspect the product for shipping damage. If any damage is found, contact our Customer Relations team via live chat at www.signaturehardware.com or by emailing support@signaturehardware.com.

ANTES DE COMENZAR

Le recomendamos que consulte a un profesional si no sabe cómo instalar accesorios de plomería. Signature Hardware no asume ninguna responsabilidad con respecto a los daños causados al inodoro, sistema de plomería, suelo o daños personales durante la instalación.

Cumpla con todas las normas locales de plomería y construcción.

Desempaque e inspeccione el producto para determinar si tiene daños por el envío. Si tiene daños, comuníquese con nuestro equipo de Relaciones con el Cliente por chat en directo en www.signaturehardware.com o por correo electrónico a support@signaturehardware.com.

AVANT DE COMMENCER

Nous vous recommandons de consulter un professionnel si vous n'avez pas d'expérience dans l'installation d'appareils de plomberie. Signature Hardware décline toute responsabilité en cas de dommage au robinet, à la plomberie, à l'évier, au comptoir ou de blessure corporelle lors de l'installation.

Respectez tous les codes locaux de plomberie et de construction.

Déballiez et inspectez le produit pour vérifier qu'il n'a pas été endommagé pendant le transport. Si un dommage est constaté, communiquez avec notre équipe des relations avec la clientèle au www.signaturehardware.com ou par mail support@signaturehardware.com.

GETTING STARTED

Ensure that you have gathered all the required materials that are needed for the installation.

CÓMO COMENZAR

Asegúrese de haber reunido todos los materiales necesarios para la instalación.

PREMIERS PAS

Assurez-vous d'avoir réuni tout le matériel nécessaire à l'installation.

ADDITIONAL QUESTIONS?

Still need help? Check out our Help Center at www.signaturehardware.com for product and warranty information, or contact us through live chat or by emailing support@signaturehardware.com.

¿MÁS PREGUNTAS?

Todavía necesita ayuda. Consulte nuestro Centro de Ayuda en www.signaturehardware.com para obtener información de productos y garantías o comuníquese con nosotros por chat directo o enviando un correo electrónico a support@signaturehardware.com.

D'AUTRES QUESTIONS?

Si vous avez encore besoin de l'aide. Veuillez consultez notre centre d'aide à l'adresse www.signaturehardware.com pour obtenir des informations sur les produits et la garantie ou veuillez nous contacter par clavardage en direct ou par courriel à l'adresse support@signaturehardware.com.

TUB SPOUT

GRIFO DE BAÑERA

BEC DE BAIGNOIRE

SKU: 926618

TOOLS AND MATERIALS: HERRAMIENTAS Y MATERIALES: OUTILS ET MATÉRIEL:



Plumbers Tape
Cinta de Fontanería
Ruban de Plomberie



Phillips Screwdriver
Destornillador Phillips
Tournevis cruciforme



Adjustable Wrench
Llave ajustable
Clé ajustable

INSTALLATION INSTALACIÓN INSTALLATION

1. The stub out 5/8" pipe should extend a minimum of 2 1/4" from the wall, but not to exceed 3 1/4" from wall. Remove all burrs and sharp edges from the stub out 5/8" pipe.

1. La tubería de extremo del conducto de 16 mm se debe extender a un mínimo de 57 mm de la pared, pero no pasar de 82 mm de la pared. Quite todas las rebabas y bordes afilados de la tubería de extremo del conducto de 16 mm.

1. Le tuyau de sortie de 5/8" po doit dépasser au minimum de 2 1/4" du mur, mais ne doit pas dépasser de plus de 3 1/4" du mur. Retirez toutes les bavures et tous les bords tranchants du tuyau de 5/8".

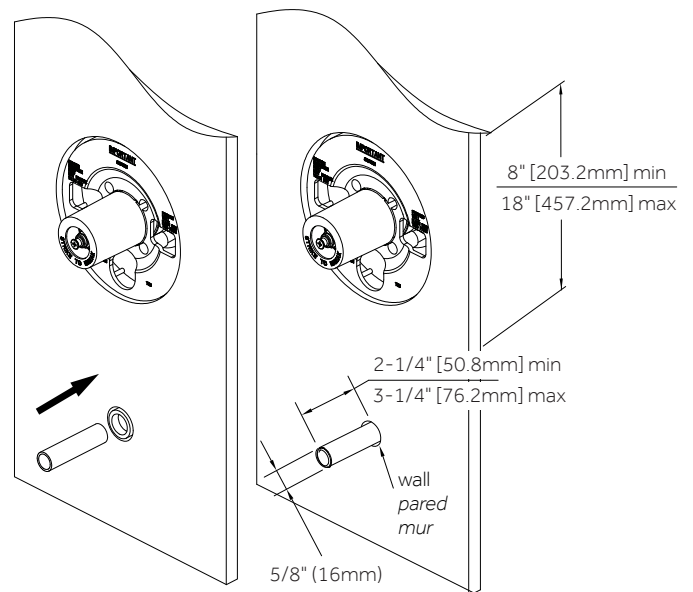

GLENLEY

TUB SPOUT

GRIFO DE BAÑERA

BEC DE BAIGNOIRE

SKU: 926618

2. Place spout onto quick connection until the spout becomes flush with the finished wall and tighten screw (1) with Phillips Head Screwdriver. Be sure to remove any burrs from the end of the pipe stub out. Sharp edges or burrs can cut or damage the o-rings inside of the tub spout.

2. Coloque el caño en la conexión rápida hasta que el caño quede a ras de la pared terminada y apriete el tornillo (1) con un destornillador de cabeza Phillips. Asegúrese de quitar las rebabas del extremo del conducto. Las rebabas o bordes afilados pueden cortar o dañar las juntas tóricas dentro de la boquilla de la bañera.

2. Placez le bec sur le raccord rapide jusqu'à ce qu'il soit affleure du mur fini et serrez la vis (1) avec la clé hexagonale. Veuillez retirer toute bavure de l'extrémité du tuyau. Les bavures ou les bords tranchants peuvent couper ou endommager les joints toriques dans le tube de l'inverseur.

