

HALYARD

CONSOLE SINK WITH MODERN TOP
FREGADERO DE CONSOLA CON TAPA MODERNA
FREGADERO CONSOLA CON ENCIMERA MODERNA
SKU: 953616

BEFORE YOU BEGIN

We recommend consulting a professional if you are unfamiliar with installing plumbing fixtures. Signature Hardware accepts no liability for any damage to the faucet, plumbing, sink, counter top, or for personal injury during installation.

Observe all local plumbing and building codes. Unpack and inspect the product for shipping damage. If any damage is found, contact our Customer Relations team via live chat at www.signaturehardware.com or by emailing support@signaturehardware.com.

ANTES DE COMENZAR

Le recomendamos que consulte a un profesional si no sabe cómo instalar accesorios de plomería. Signature Hardware no asume ninguna responsabilidad con respecto a los daños causados al inodoro, sistema de plomería, suelo o daños personales durante la instalación.

Cumpla con todas las normas locales de plomería y construcción.

Desempaque e inspeccione el producto para determinar si tiene daños por el envío. Si tiene daños, comuníquese con nuestro equipo de Relaciones con el Cliente por chat en directo en www.signaturehardware.com o por correo electrónico a support@signaturehardware.com.

AVANT DE COMMENCER

Nous vous recommandons de consulter un professionnel si vous n'avez pas d'expérience dans l'installation d'appareils de plomberie. Signature Hardware décline toute responsabilité en cas de dommage au robinet, à la plomberie, à l'évier, au comptoir ou de blessure corporelle lors de l'installation.

Respectez tous les codes locaux de plomberie et de construction.

Déballiez et inspectez le produit pour vérifier qu'il n'a pas été endommagé pendant le transport. Si un dommage est constaté, communiquez avec notre équipe des relations avec la clientèle au www.signaturehardware.com ou par mail support@signaturehardware.com.

GETTING STARTED

Ensure that you have gathered all the required materials that are needed for the installation.

CÓMO COMENZAR

Asegúrese de haber reunido todos los materiales necesarios para la instalación.

PREMIERS PAS

Assurez-vous d'avoir réuni tout le matériel nécessaire à l'installation.

ADDITIONAL QUESTIONS?

Still need help? Check out our Help Center at www.signaturehardware.com for product and warranty information, or contact us through live chat or by emailing support@signaturehardware.com.

¿MÁS PREGUNTAS?

Todavía necesita ayuda. Consulte nuestro Centro de Ayuda en www.signaturehardware.com para obtener información de productos y garantías o comuníquese con nosotros por chat directo o enviando un correo electrónico a support@signaturehardware.com.

D'AUTRES QUESTIONS?

Si vous avez encore besoin de l'aide. Veuillez consultez notre centre d'aide à l'adresse www.signaturehardware.com pour obtenir des informations sur les produits et la garantie ou veuillez nous contacter par clavardage en direct ou par courriel à l'adresse support@signaturehardware.com.

REVISED 05/29/2024
CODES: SHCTM24208, SHCL100, SHCTM24201

HALYARD

CONSOLE SINK WITH MODERN TOP
FREGADERO DE CONSOLA CON TAPA MODERNA
FREGADERO CONSOLA CON ENCIMERA MODERNA

SKU: 953616

TOOLS AND MATERIALS: HERRAMIENTAS Y MATERIALES: OUTILS ET MATÉRIEL:



Drill
Taladro
Perceuse



1/4" Drill Bit
Broca de 1/4
de pulgada
Foret 1/4 po



Level
Nivelador
Niveau



Tape Measure
Cinta métrica
Ruban à mesurer



Marker
Marcador
Marqueur



Socket Wrench
Llave de dados
Clé à douille



Silicone Sealant
(100% Neutral Cure)
Sellador de silicona
(100% curado neutro)
Produit d'étanchéité en silicone
(à polymérisation neutre à 100 %)

INCLUDED HARDWARE MATERIAL INCLUIDO MATÉRIEL INCLUS



M6 x 8 Bolt = 24 pcs
Perno M6 x 8 = 24 piezas
Boulon M6 x 8 = 24 pièces



Allen Wrench
Llave Allen
Clé Allen

HALYARD

CONSOLE SINK WITH MODERN TOP
FREGADERO DE CONSOLA CON TAPA MODERNA
FREGADERO CONSOLA CON ENCIMERA MODERNA

SKU: 953616

INCLUDED HARDWARE MATERIAL INCLUIDO MATÉRIEL INCLUS

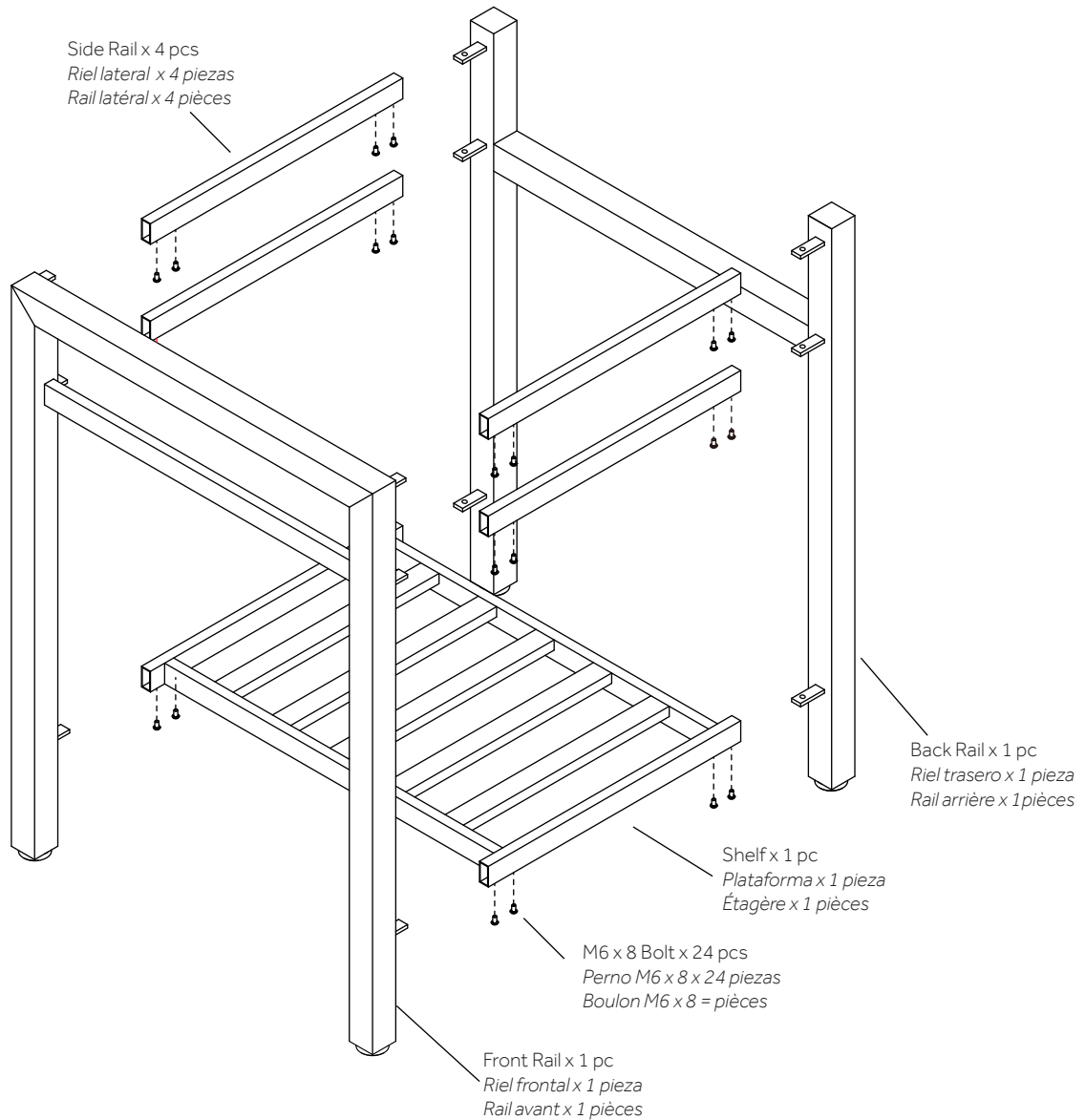

HALYARD

CONSOLE SINK WITH MODERN TOP
FREGADERO DE CONSOLA CON TAPA MODERNA
FREGADERO CONSOLA CON ENCIMERA MODERNA

SKU: 953616

INSTALLATION INSTALACIÓN INSTALLATION

1. Place back rail assembly on floor as shown.

1. Coloque el montaje del riel trasero en el piso como se muestra.

1. Placez l'ensemble de rail arrière sur le sol comme illustré.

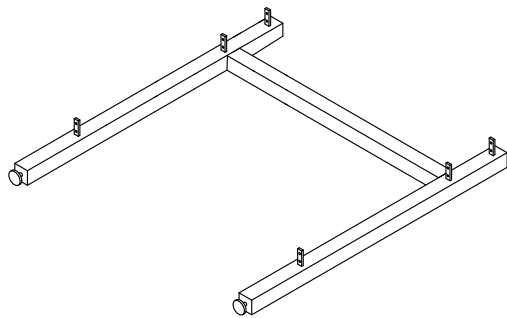

2. Attach shelf and slide rails into mounting points on back rail. Using allen wrench, secure with provided hardware.

2. Fije la plataforma y los rieles de deslizamiento en los puntos de montaje del riel trasero. Con ayuda de la llave Allen, fije con el material provisto

2. Fixez l'étagère et les rails coulissants aux points de montage du rail arrière. À l'aide d'une clé Allen, fixez avec le matériel fourni.

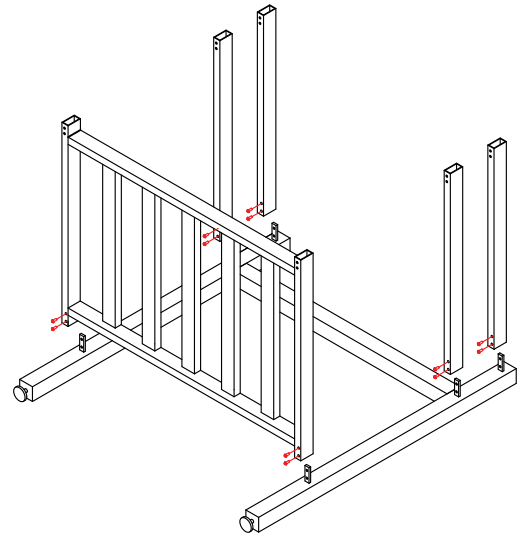

3. Attach front rail to assembly by inserting mounting points into shelf and slide rails. Using allen wrench, secure with provided hardware.

3. Fije el riel frontal al montaje insertando los puntos de montaje en la plataforma y los rieles de deslizamiento. Con ayuda de la llave Allen, fije con el material provisto.

3. Fixez le rail avant à l'assemblage en insérant les points de montage dans l'étagère et les rails coulissants. À l'aide d'une clé Allen, fixez avec le matériel fourni.

HALYARD

CONSOLE SINK WITH MODERN TOP
FREGADERO DE CONSOLA CON TAPA MODERNA
FREGADERO CONSOLA CON ENCIMERA MODERNA

SKU: 953616

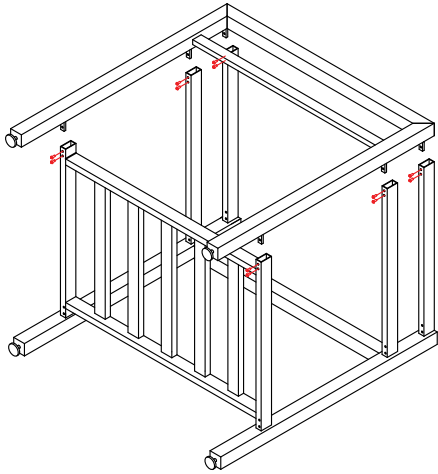

4. Turn console stand to upright vertical position.

4. Gire el soporte de la consola hacia arriba en posición vertical.

4. Tournez le support de la console en position verticale.

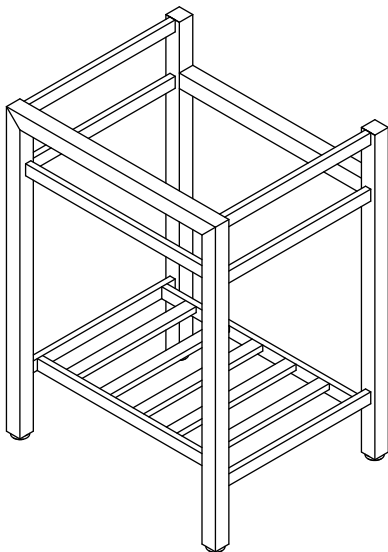

5. Place a level across the lavatory and use cushion bumpers and shims to level the lavatory.

5. Coloque un nivelador a través del lavamanos y use topes amortiguadores y cuñas para nivelar.

5. Placez un niveau sur la vasque et utilisez les coussins pare-chocs et les cales pour niveler la vasque.

6. Make sure the console and lavatory are in contact with the wall and are set in the proper location. With a pencil, mark the install location through the center of the two mounting holes (E.) found on the back of the lavatory.

Note: If securing the console to the wall, as recommended by the console manufacture, now will be the time to mark the mounting locations for the console.

6. Asegúrese de que la consola y el lavamanos estén en contacto con la pared y en la ubicación correcta. Con un lápiz, marque el lugar de instalación a través del centro de los dos orificios de montaje (E.); ubicados en la parte trasera del lavamanos.

Nota: si el fabricante de la consola recomienda fijar la consola a la pared, marque las ubicaciones de montaje para la base de la consola como corresponde.

6. Assurez-vous que la console et la vasque sont en contact avec le mur et qu'elles sont placées au bon endroit. A l'aide d'un crayon, marquez l'emplacement de l'installation au centre des deux trous de fixation (E.) situés à l'arrière de la vasque.

Remarque: Si vous fixez la console au mur, comme le recommande le fabricant de la console, c'est le moment de marquer les emplacements de montage de la console.

HALYARD

CONSOLE SINK WITH MODERN TOP
FREGADERO DE CONSOLA CON TAPA MODERNA
FREGADERO CONSOLA CON ENCIMERA MODERNA

SKU: 953616

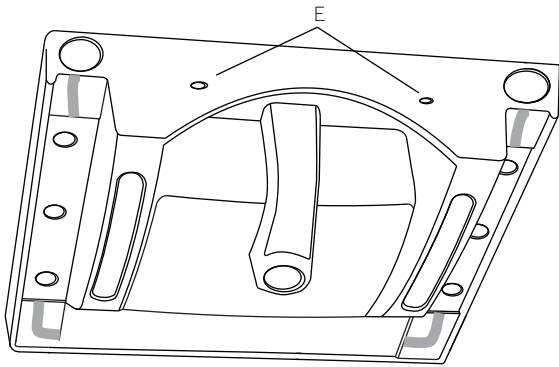

7. Remove the lavatory top from the console. Drill two pilot holes in the marked location of the lavatory mounting points (E) using a 1/4" drill bit. Thread the two 5/16" anchors (included) into the pilot holes and leave the 1-3/4" threaded end of the anchor exposed as shown.

Note: If securing the console to the wall, follow manufacturer's instructions for mounting console base.

7. Retire la parte superior del lavamanos de la consola. Perfore dos orificios piloto en la ubicación marcada de los puntos de montaje (E) con una broca de 1/4". Ajuste los dos anclajes de 5/16" (incluidos) en los orificios piloto y deje 1-3/4" del extremo roscado del anclaje expuesto como se muestra.

Nota: Si tiene que asegurar la consola a pared, siga las instrucciones del fabricante para montar la base.

7. Retirez la partie supérieure de la vasque de la console. Percez deux avant-trous à l'emplacement marqué des points de fixation de la vasque (E) à l'aide d'une mèche de 1/4". Vissez les deux chevilles de 5/16" (incluses) dans les avant-trous et laissez l'extrémité filetée de 1-3/4" de la cheville exposée, comme illustré.

Remarque: Si vous fixez la console au mur, suivez les instructions du fabricant pour le montage de la base de la console.

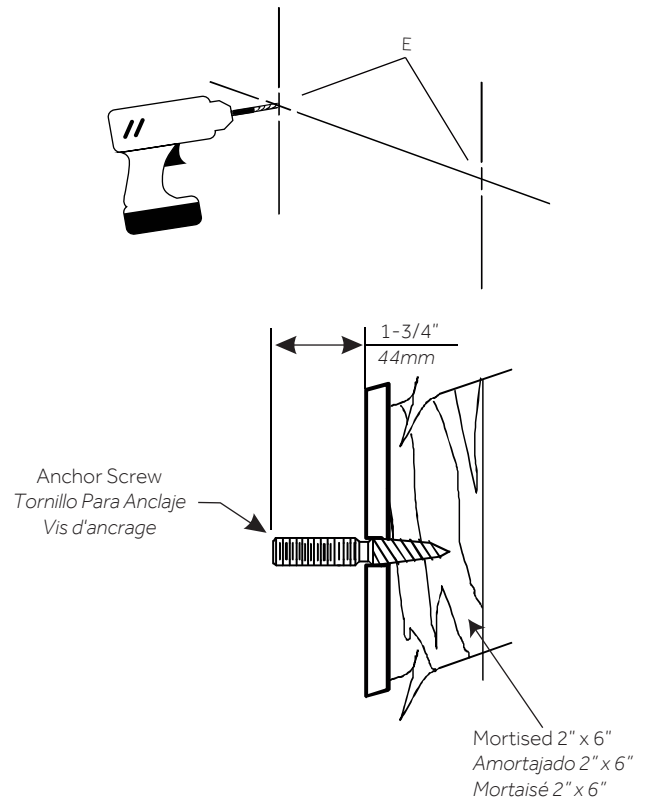

8. Carefully turn lavatory upside down on a soft cloth or rug. Place a generous portion of silicone sealant on all four corners of the underside of the lavatory.

8. Coloque el lavamanos cuidadosamente boca abajo sobre un paño suave o tapete. Coloque una porción generosa de sellador de silicona en las cuatro esquinas de la parte inferior del lavamanos.

8. Retournez soigneusement la vasque sur un chiffon doux ou un tapis. Déposez une généreuse portion de mastic silicone sur les quatre coins de la face inférieure de la vasque.

HALYARD

CONSOLE SINK WITH MODERN TOP
FREGADERO DE CONSOLA CON TAPA MODERNA
FREGADERO CONSOLA CON ENCIMERA MODERNA

SKU: 953616

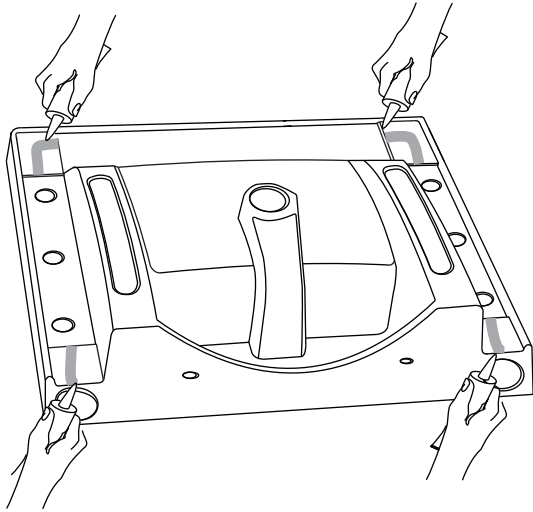

9. Set sink on console base. Secure the lavatory to the wall, install the washers and nuts onto the anchor screws. Tighten the anchor screw nuts to secure.

Caution: Do not overtighten the nuts or the ceramic lavatory may crack or break.

9. Coloque el lavamanos sobre la base de la consola. Fije el lavamanos a la pared, coloque las arandelas y tuercas en los tornillos para anclaje. Ajuste las tuercas de los tornillos de anclaje para asegurarlos.

Precaución: no ajuste en exceso las tuercas o la cerámica del lavamanos podría romperse o agrietarse.

9. Placer la vasque sur la base de la console. Fixez la vasque au mur en installant les rondelles et les écrous sur les vis d'ancrage. Serrez les écrous des vis d'ancrage pour les fixer.

Attention: Ne pas trop serrer les écrous, sinon la vasque en céramique risque de se fissurer ou de se casser.

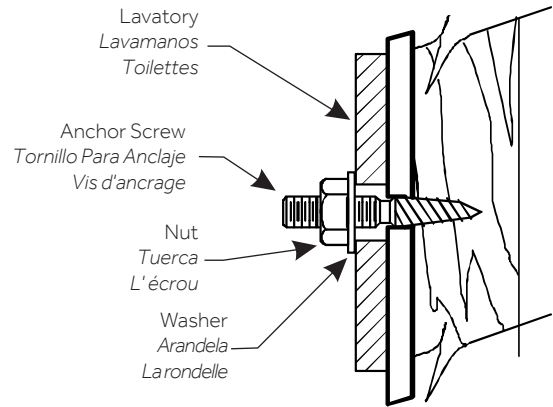

10. Complete the installation by applying a thin bead of silicone around the back of the sink, where it meets the wall. This will prevent water from getting behind the sink, which could damage drywall.

10. Complete la instalación con un delgado cordón de silicona alrededor de la parte trasera de el lavamanos, donde se une a la pared. Esto evitará que el agua entre por detrás, lo que podría dañar el panel de yeso.

10. Terminez l'installation en appliquant un mince cordon de silicone à l'arrière de la vasque, à la jonction avec le mur. Cela empêchera l'eau de s'infiltrer derrière la vasque, ce qui risquerait d'endommager les cloisons sèches.

