

# JESSAMY

## WALL MOUNT UTILITY SINK FREGADERO DE MONTAJE EN PARED ÉVIER UTILITAIRE À MONTAGE MURAL

SKU: 497599

### BEFORE YOU BEGIN

We recommend consulting a professional if you are unfamiliar with installing plumbing fixtures. Signature Hardware accepts no liability for any damage to the faucet, plumbing, sink, counter top, or for personal injury during installation.

Observe all local plumbing and building codes. Unpack and inspect the product for shipping damage. If any damage is found, contact our Customer Relations team via live chat at [www.signaturehardware.com](http://www.signaturehardware.com) or by emailing [support@signaturehardware.com](mailto:support@signaturehardware.com).

### ANTES DE COMENZAR

*Le recomendamos que consulte a un profesional si no sabe cómo instalar accesorios de plomería. Signature Hardware no asume ninguna responsabilidad con respecto a los daños causados al inodoro, sistema de plomería, suelo o daños personales durante la instalación.*

*Cumpla con todas las normas locales de plomería y construcción.*

*Desempaque e inspeccione el producto para determinar si tiene daños por el envío. Si tiene daños, comuníquese con nuestro equipo de Relaciones con el Cliente por chat en directo en [www.signaturehardware.com](http://www.signaturehardware.com) o por correo electrónico a [support@signaturehardware.com](mailto:support@signaturehardware.com).*

### AVANT DE COMMENCER

*Nous vous recommandons de consulter un professionnel si vous n'avez pas d'expérience dans l'installation d'appareils de plomberie. Signature Hardware décline toute responsabilité en cas de dommage au robinet, à la plomberie, à l'évier, au comptoir ou de blessure corporelle lors de l'installation.*

*Respectez tous les codes locaux de plomberie et de construction.*

*Déballiez et inspectez le produit pour vérifier qu'il n'a pas été endommagé pendant le transport. Si un dommage est constaté, communiquez avec notre équipe des relations avec la clientèle au [www.signaturehardware.com](http://www.signaturehardware.com) ou par mail [support@signaturehardware.com](mailto:support@signaturehardware.com).*

### GETTING STARTED

- Ensure that you have gathered all the required materials that are needed for the installation.
- Due to the manufacturing process, each sink will vary slightly dimensionally. Farmhouse sinks may require custom cabinetry. We recommend consulting an experienced cabinet maker for assistance. Providing the cabinet maker with the actual sink to be installed will ensure a custom fit.
- Please use assistance when lifting the sink in order to avoid personal injury.
- We recommend undermount sink installation. Flush-mount and built-up installation are not recommended.
- Ensure there is adequate room for the faucet and backsplash installations.
- Locate where water supplies need to be roughed in to complete faucet installation.

### CÓMO COMENZAR

- *Asegúrese de haber reunido todos los materiales necesarios para la instalación.*
- *Debido al proceso de manufactura, las dimensiones de cada fregadero varían levemente. Los fregaderos estilo rural necesitan armarios hechos a medida. Le recomendamos que consulte con un fabricante de armarios con experiencia para recibir asistencia. Indicar el tamaño real del fregadero al fabricante de armarios garantiza un ajuste a medida.*
- *Pida ayuda cuando levante el fregadero para evitar lesiones personales.*
- *Le recomendamos que el fregadero se instale empotrado. No recomendamos las instalaciones de montaje al ras o incorporadas.*
- *Asegúrese de que haya suficiente espacio para instalar el grifo y los paneles contra salpicaduras.*
- *Localizar dónde es necesario desbaratar los suministros de agua para completar la instalación del grifo.*

REVISED 03/07/2024  
Codes: SH229012

# JESSAMY

## WALL MOUNT UTILITY SINK FREGADERO DE MONTAJE EN PARED ÉVIER UTILITAIRE À MONTAGE MURAL

SKU: 497599

### PREMIERS PAS

- Assurez-vous d'avoir réuni tout le matériel nécessaire à l'installation.
- En raison du processus de fabrication, les dimensions de chaque évier peuvent légèrement varier. Les éviers style fermette peuvent nécessiter la fabrication d'un meuble sur mesure. Nous vous recommandons donc de faire appel à un ébéniste expérimenté. Pensez à fournir l'évier à l'ébéniste afin que le meuble personnalisé s'adapte parfaitement à l'évier.
- Veuillez demander de l'aide pour soulever l'évier afin d'éviter de vous blesser.
- Nous recommandons une installation encastrée de l'évier. Une installation à fleur ou posée n'est pas recommandée.
- Assurez-vous de laisser suffisamment d'espace pour l'installation du robinet et du dossier.
- Localiser les endroits où l'approvisionnement en eau doit être installé pour terminer l'installation du robinet.

### ADDITIONAL QUESTIONS?

Still need help? Check out our Help Center at [www.signaturehardware.com](http://www.signaturehardware.com) for product and warranty information, or contact us through live chat or by emailing [support@signaturehardware.com](mailto:support@signaturehardware.com).

### MÁS PREGUNTAS?

Todavía necesita ayuda. Consulte nuestro Centro de Ayuda en [www.signaturehardware.com](http://www.signaturehardware.com) para obtener información de productos y garantías o comuníquese con nosotros por chat directo o enviando un correo electrónico a [support@signaturehardware.com](mailto:support@signaturehardware.com).

### D'AUTRES QUESTIONS?

Si vous avez encore besoin de l'aide. Veuillez consultez notre centre d'aide à l'adresse [www.signaturehardware.com](http://www.signaturehardware.com) pour obtenir des informations sur les produits et la garantie ou veuillez nous contacter par clavardage en direct ou par courriel à l'adresse [support@signaturehardware.com](mailto:support@signaturehardware.com).

### TOOLS AND MATERIALS: HERRAMIENTAS Y MATERIALES: OUTILS ET MATÉRIEL:



Safety Glasses  
Gafas de seguridad  
Lunettes de protection



Framing Square  
Armazón cuadrado  
Équerre de charpentier



Pencil  
Lápiz  
Crayon

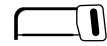

Metal Blade  
Hacksaw  
Sierra para metales  
Scie à métaux à lame métallique



Level  
Nivelador  
Niveau



Tape Measure  
Cinta métrica  
Ruban à mesurer



Thread Sealant  
Sellador de rosca  
Produit d'étanchéité pour joints filetés

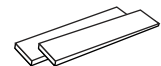

Wood Shims  
Cuñas de madera  
Cales en bois



Basin Wrench  
Llave de grifo  
Clé à robinet de montée



Drill  
Taladro  
Perceuse

# JESSAMY

## WALL MOUNT UTILITY SINK FREGADERO DE MONTAJE EN PARED ÉVIER UTILITAIRE À MONTAGE MURAL

SKU: 497599

### INSTALLATION

### INSTALACIÓN

### INSTALLATION

#### CABINET MOUNT

#### MONTAJE EN GABINETE

#### MONTAGE SUR ARMOIRE

#### 1. MEASURE ACTUAL SINK

Measure the actual size of the sink below the rim flange. The cabinet opening should equal the sink dimensions to ensure a minimum gap between the sink apron and the cabinet. If the sink is not available at the time of cabinet and support frame construction, make allowances to add wood filler strips or spacers to the cabinet opening after you install the cabinet, and before you install the sink.

#### 1. MEDIR EL FREGADERO REAL

Mida el tamaño real del fregadero debajo del reborde del borde. La abertura del gabinete debe ser igual a las dimensiones del fregadero para asegurarse de que haya un espacio mínimo entre el faldón del fregadero y el gabinete. Si el fregadero no está disponible en el momento del gabinete y la construcción del marco de soporte, haga concesiones para agregar tiras de relleno de madera o espaciadores a la abertura del gabinete después instala el gabinete y antes de instalar el fregadero.

#### 1. MESURER L'ÉVIER RÉEL

Mesurez la taille réelle de l'évier sous le rebord du rebord. L'ouverture de l'armoire doit être égale aux dimensions de l'évier pour assurer un écart minimum entre le tablier de l'évier et le meuble. Si l'évier n'est pas disponible au moment du meuble et la construction du cadre de support, tenir compte de l'ajout des bandes de remplissage en bois ou des entretoises à l'ouverture de l'armoire après vous installez le meuble et avant d'installer l'évier.

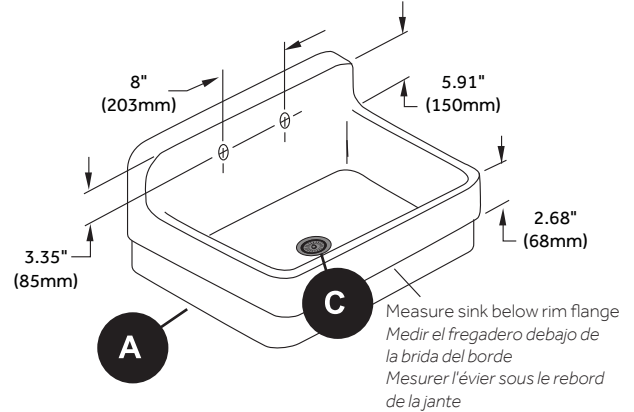

#### 2. CABINET AND SUPPORT FRAME

Carefully measure and sketch the cut-out area according to the measurements taken from the actual sink. Cut out the countertop. Construct a wood support frame (not included) inside the cabinet opening. Use 2 x 4 lumber and 1/2" plywood. Provide adequate clearance for water supplies between the support and the finished wall. Locate and cut a hole for the drain. Route the water supply lines and drain piping (not included). Clean the countertop around the cutout.

#### 2. ARMARIO Y MARCO DE SOPORTE

Mida y dibuje con cuidado el área recortada según las medidas tomadas del fregadero real. Corta el encimera. Construya un marco de soporte de madera (no incluido) dentro de la abertura del gabinete. Utilice madera de 2 x 4 y madera contrachapada de 1/2". Deje espacio suficiente para el suministro de agua entre el soporte y la pared terminada. Localice y corte un agujero para el drenar. Tienda las líneas de suministro de agua y las tuberías de drenaje (no incluido). Limpie la encimera alrededor del recorte.

#### 2. ARMOIRE ET CADRE DE SUPPORT

Mesurez soigneusement et dessinez la zone découpée en fonction les mesures prises à partir de l'évier réel. Découpez le comptoir. Construire un cadre de support en bois (non inclus) à l'intérieur de l'ouverture de l'armoire. Utilisez du bois 2 x 4 et du contreplaqué 1/2". Prévoyez un espace suffisant pour l'approvisionnement en eau entre le support et le mur fini. Localisez et découpez un trou pour le vidange. Acheminez les conduites d'alimentation en eau et les tuyaux de vidange (pas inclus). Nettoyez le comptoir autour de la découpe.

# JESSAMY

## WALL MOUNT UTILITY SINK

## FREGADERO DE MONTAJE EN PARED

## ÉVIER UTILITAIRE À MONTAGE MURAL

SKU: 497599

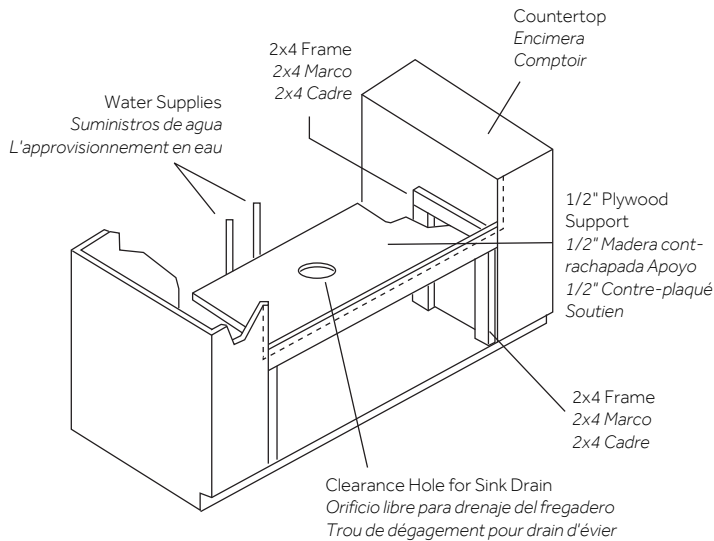

### 3. TEMPORARILY INSTALL SINK

Check for alignment and clearance, then trace around the outside edge of the sink as a guide for installation location and application of sealant. Remove sink.

### 3. INSTALAR TEMPORALMENTE EL FREGADERO

Verifique la alineación y el espacio libre, luego trace alrededor del borde exterior del fregadero como guía para la ubicación de instalación y la aplicación del sellador. Retire el fregadero.

### 3. INSTALLER TEMPORAIREMENT L'ÉVIER

Vérifiez l'alignement et le dégagement, puis tracez le contour du bord extérieur de l'évier comme guide pour l'emplacement d'installation et l'application du scellant. Retirez l'évier.

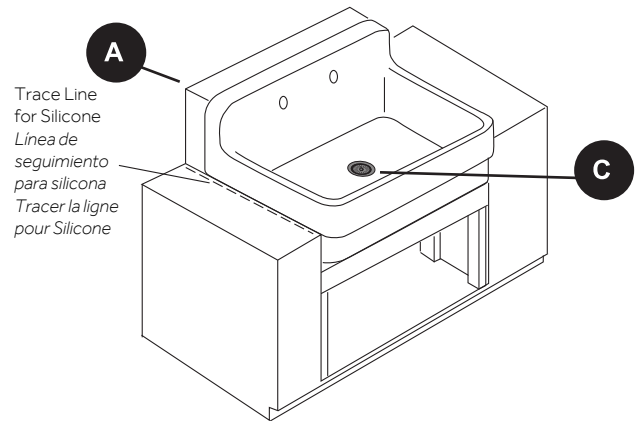

#### CAUTION

Risk of personal injury or property damage. Large vitreous china sinks are very heavy. Get help lifting the sink.



#### PRECAUCIÓN

Riesgo de lesiones personales o daños a la propiedad. Los fregaderos grandes de porcelana son muy pesados. Obtenga ayuda para levantar el fregadero.



#### PRUDENCE

Risque de blessures ou de dommages matériels. Les grands éviers en porcelaine vitrifiée sont très lourds. Obtenez de l'aide pour soulever l'évier.

# JESSAMY

## WALL MOUNT UTILITY SINK FREGADERO DE MONTAJE EN PARED ÉVIER UTILITAIRE À MONTAGE MURAL

SKU: 497599

### 4. MASK COUNTERTOP

Apply a masking tape outline 1/8" outside trace sink outline as a guide for application of silicone.

### 4. ENCIMERA DE MASCARILLA

Aplique un contorno de cinta adhesiva de 1/8" fuera del contorno del fregadero trazado como guía para la aplicación de silicona.

### 4. COMPTOIR DE MASQUE

Appliquez un contour de ruban de masquage à 1/8" du contour extérieur de l'évier comme guide pour l'application du silicone.

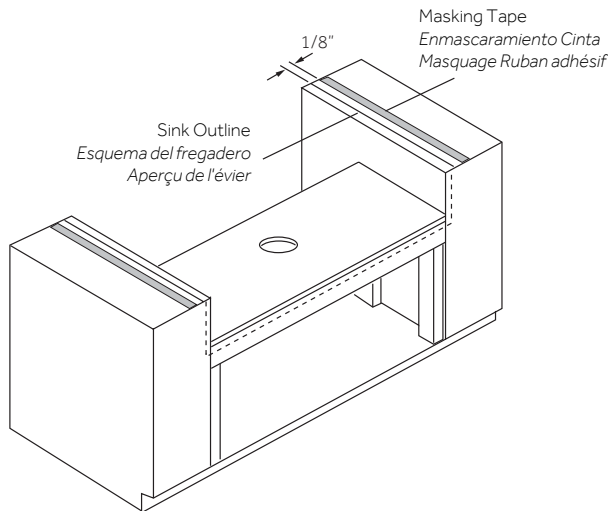

### 5. INSTALL SINK

Apply a generous portion of silicone sealant inside line traced on countertop. Carefully lower sink into place and press down firmly. Use guidelines for proper positioning. Using water to dampen your finger, remove excess sealant for a smooth even line. Apply additional sealant if necessary to provide a uniform bead from the rim of sink to the masking tape line as shown. Carefully remove tape. Dampen finger and run it slightly over the sealant to remove any high spots.

### 5. INSTALAR EL FREGADERO

Aplique una porción generosa de sellador de silicona dentro de la línea trazada en la encimera. Baje con cuidado el fregadero a su lugar y presione firmemente. Consulte las pautas para una colocación adecuada. Usando agua para humedecer su dedo, retire el exceso de sellador para obtener una línea suave y uniforme. Aplique sellador adicional si es necesario para proporcionar un cordón uniforme desde el borde del fregadero hasta la línea de cinta adhesiva como se muestra. Retire con cuidado la cinta. Humedezca el dedo y páselo ligeramente sobre el sellador para eliminar los puntos altos.

### 5. INSTALLER L'ÉVIER

Appliquez une généreuse portion de scellant silicone à l'intérieur de la ligne tracée sur le comptoir. Abaissez soigneusement l'évier en place et appuyez fermement. Utilisez des lignes directrices pour un positionnement correct. En utilisant de l'eau pour humidifier votre doigt, retirez l'excédent de mastic pour obtenir une ligne lisse et uniforme. Appliquez du scellant supplémentaire si nécessaire pour fournir un cordon uniforme depuis le bord de l'évier jusqu'à la ligne du ruban-cache, comme illustré. Retirez délicatement le ruban adhésif. Humidifiez le doigt et passez-le légèrement sur le scellant pour éliminer les points saillants.

# JESSAMY

## WALL MOUNT UTILITY SINK FREGADERO DE MONTAJE EN PARED ÉVIER UTILITAIRE À MONTAGE MURAL

SKU: 497599

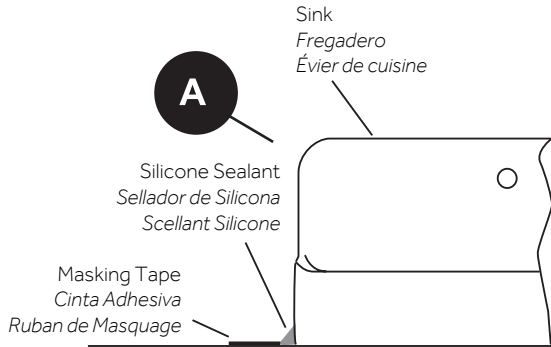

### 6. MOUNT FITTINGS

Install drain or strainer per manufacturer's instructions

### 6. ACCESORIOS DE MONTAJE

Instale el drenaje o el colador según las instrucciones del fabricante.

### 6. RACCORDS DE MONTAGE

Installer un drain ou une crépine selon les instructions du fabricant

### Cleaning and Maintenance

We recommend cleaning enameled products with soap and water after each use and wiping dry with a soft cloth. Porcelain is generally moisture resistant, but keeping it dry whenever possible is recommended. Do not use any abrasive scrubs or sponges to clean your porcelain sink, which can scratch or dull the surface.

### Limpieza y mantenimiento

Recomendamos limpiar los productos esmaltados con agua y jabón después de cada uso, y secarlos con un paño suave. En general, la porcelana es resistente a la humedad, pero se recomienda mantenerla seca siempre que sea posible. No utilice esponjas o exfoliantes abrasivos para limpiar su lavamanos de porcelana, ya que pueden rayar u opacar la superficie.

### Nettoyage et entretien

Il est recommandé de nettoyer les produits émaillés avec de l'eau et du savon après chaque utilisation et de les assécher avec un chiffon doux. La porcelaine est généralement résistante à l'humidité, mais il est recommandé de la sécher autant que possible. Éviter d'utiliser des tampons à récurer ou des éponges abrasives pour nettoyer la porcelaine du lavabo pour ne pas égratigner ou ternir la surface.

# JESSAMY

## WALL MOUNT UTILITY SINK FREGADERO DE MONTAJE EN PARED ÉVIER UTILITAIRE À MONTAGE MURAL

SKU: 497599

### INSTALLATION INSTALACIÓN INSTALLATION

#### WALL-MOUNT MONTAJE EN PARED MONTAGE MURAL

##### 1. INSTALL HANGER BRACKETS

Determine the desired height. Sink should be installed between 31 in. and 34 in. from the top of the sinks lip to the floor. The center of the slots on the steel hangers should be 11.4-in to 11.8-in apart, and should sit on the back of the sinks base. Mark these measurements with a pencil, using a level to draw a plumb line for the screws. Hold the steel hangers level and mark the locations of the holes on the walls. Check to be sure the marks are level. Mount the steel hangers to the wall with two short screws (not included). Check to see that it is level before fully tightening into position.

With help from another person, place sink onto the steel hanger. Place a level across sink and check that it is plumb. Adjust as necessary.

##### 1. INSTALE LOS SOPORTES PARA COLGAR

Determine la altura deseada. Se debe instalar fregadero entre 31 y 34 pulgadas desde la parte superior del borde del fregadero al piso. El centro de las ranuras del colgante de acero Los usuarios deben estar separados entre 11,4 y 11,8 pulgadas y deben sentarse en la parte posterior de la base del fregadero. Marque estas medidas con un lápiz, usando un nivel para dibujar una plomada para los tornillos. Mantenga nivelados los ganchos de acero y marque el Ubicación de los agujeros en las paredes. Verifique para estar seguro las marcas están niveladas. Monte las perchas de acero en el pared con dos tornillos cortos (no incluidos). Checa para ver que esté nivelado antes de apretarlo completamente en su posición.

Con la ayuda de otra persona, coloque el fregadero sobre la percha de acero. Coloque un nivel sobre el fregadero y verifique que está a plomo. Ajuste según sea necesario.

##### 1. INSTALLER LES SUPPORTS DE CINTRE

Déterminez la hauteur souhaitée. L'évier doit être installé entre 31 po et 34 po du haut du rebord de l'évier au sol. Le centre des fentes sur la suspension en acier Les utilisateurs doivent être espacés de 11,4 à 11,8 pouces et doivent être assis à l'arrière de la base de l'évier. Marquez ces mesures avec un crayon, en utilisant un niveau pour tracer un fil à plomb pour les vis. Tenez les cintres en acier à niveau et marquez les emplacements des trous sur les murs. Vérifiez pour être sûr les notes sont de niveau. Montez les supports en acier sur le mur avec deux vis courtes (non incluses). Vérifier qu'il est de niveau avant de le serrer complètement en position.

Avec l'aide d'une autre personne, placez l'évier sur le cintre en acier. Placez un niveau au-dessus de l'évier et vérifiez que c'est d'aplomb. Ajustez si nécessaire.

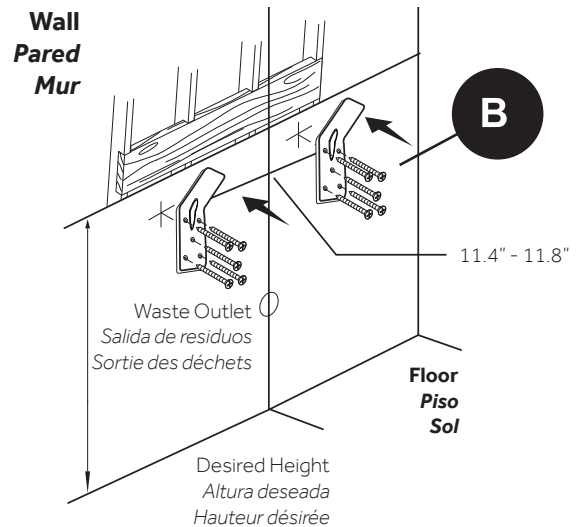

# JESSAMY

WALL MOUNT UTILITY SINK  
FREGADERO DE MONTAJE EN PARED  
ÉVIER UTILITAIRE À MONTAGE MURAL

SKU: 497599

## 2. MOUNT FITTINGS

Install drain or strainer per manufacturer's instructions

## 2. ACCESORIOS DE MONTAJE

Instale el drenaje o el colador según las instrucciones del fabricante.

## 2. RACCORDS DE MONTAGE

Installer un drain ou une crépine selon les instructions du fabricant

## Cleaning and Maintenance

We recommend cleaning enameled products with soap and water after each use and wiping dry with a soft cloth. Porcelain is generally moisture resistant, but keeping it dry whenever possible is recommended. Do not use any abrasive scrubs or sponges to clean your porcelain sink, which can scratch or dull the surface.

## Limpieza y mantenimiento

Recomendamos limpiar los productos esmaltados con agua y jabón después de cada uso, y secarlos con un paño suave. En general, la porcelana es resistente a la humedad, pero se recomienda mantenerla seca siempre que sea posible. No utilice esponjas o exfoliantes abrasivos para limpiar su lavamanos de porcelana, ya que pueden rayar u opacar la superficie.

## Nettoyage et entretien

Il est recommandé de nettoyer les produits émaillés avec de l'eau et du savon après chaque utilisation et de les assécher avec un chiffon doux. La porcelaine est généralement résistante à l'humidité, mais il est recommandé de la sécher autant que possible. Éviter d'utiliser des tampons à récurer ou des éponges abrasives pour nettoyer la porcelaine du lavabo pour ne pas égratigner ou ternir la surface.