

## SINGLE-HOLE WATERFALL BATHROOM FAUCET

GRIFO DE CASCADA DE UN SOLO ORIFICIO PARA BAÑO

ROBINET MONOTROU POUR SALLE DE BAINS EFFET CHUTE D'EAU

SKU: 927743

### BEFORE YOU BEGIN

We recommend consulting a professional if you are unfamiliar with installing plumbing fixtures. Signature Hardware accepts no liability for any damage to the faucet, plumbing, sink, counter top, or for personal injury during installation.

Observe all local plumbing and building codes. Unpack and inspect the product for shipping damage. If any damage is found, contact our Customer Relations team via live chat at [www.signaturehardware.com](http://www.signaturehardware.com) or by emailing [support@signaturehardware.com](mailto:support@signaturehardware.com).

### ANTES DE COMENZAR

*Le recomendamos que consulte a un profesional si no sabe cómo instalar accesorios de plomería. Signature Hardware no asume ninguna responsabilidad con respecto a los daños causados al inodoro, sistema de plomería, suelo o daños personales durante la instalación.*

*Cumpla con todas las normas locales de plomería y construcción.*

*Desempaque e inspeccione el producto para determinar si tiene daños por el envío. Si tiene daños, comuníquese con nuestro equipo de Relaciones con el Cliente por chat en directo en [www.signaturehardware.com](http://www.signaturehardware.com) o por correo electrónico a [support@signaturehardware.com](mailto:support@signaturehardware.com).*

### AVANT DE COMMENCER

*Nous vous recommandons de consulter un professionnel si vous n'avez pas d'expérience dans l'installation d'appareils de plomberie. Signature Hardware décline toute responsabilité en cas de dommage au robinet, à la plomberie, à l'évier, au comptoir ou de blessure corporelle lors de l'installation.*

*Respectez tous les codes locaux de plomberie et de construction.*

*Déballiez et inspectez le produit pour vérifier qu'il n'a pas été endommagé pendant le transport. Si un dommage est constaté, communiquez avec notre équipe des relations avec la clientèle au [www.signaturehardware.com](http://www.signaturehardware.com) ou par mail [support@signaturehardware.com](mailto:support@signaturehardware.com).*

### GETTING STARTED

Ensure that you have gathered all the required materials that are needed for the installation.

### CÓMO COMENZAR

*Asegúrese de haber reunido todos los materiales necesarios para la instalación.*

### PREMIERS PAS

*Assurez-vous d'avoir réuni tout le matériel nécessaire à l'installation.*

### ADDITIONAL QUESTIONS?

Still need help? Check out our Help Center at [www.signaturehardware.com](http://www.signaturehardware.com) for product and warranty information, or contact us through live chat or by emailing [support@signaturehardware.com](mailto:support@signaturehardware.com).

### ¿MÁS PREGUNTAS?

*Todavía necesita ayuda. Consulte nuestro Centro de Ayuda en [www.signaturehardware.com](http://www.signaturehardware.com) para obtener información de productos y garantías o comuníquese con nosotros por chat directo o enviando un correo electrónico a [support@signaturehardware.com](mailto:support@signaturehardware.com).*

### D'AUTRES QUESTIONS?

*Si vous avez encore besoin de l'aide. Veuillez consultez notre centre d'aide à l'adresse [www.signaturehardware.com](http://www.signaturehardware.com) pour obtenir des informations sur les produits et la garantie ou veuillez nous contacter par clavardage en direct ou par courriel à l'adresse [support@signaturehardware.com](mailto:support@signaturehardware.com).*

## SINGLE-HOLE WATERFALL BATHROOM FAUCET

GRIFO DE CASCADA DE UN SOLO ORIFICIO PARA BAÑO

ROBINET MONOTROU POUR SALLE DE BAINS EFFET CHUTE D'EAU

SKU: 927743

### TOOLS AND MATERIALS: HERRAMIENTAS Y MATERIALES: OUTILS ET MATÉRIEL:



Adjustable Wrench  
Llave ajustable  
Clé ajustable

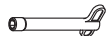

Box Wrench  
Llave de Tubo  
Clé à Douille



Silicone Sealant  
(100% Neutral Cure)  
Sellador de silicona  
(100% curado neutro)  
Produit d'étanchéité en silicone  
(à polymérisation neutre à 100 %)

### INSTALLATION INSTALACIÓN INSTALLATION

1. Remove locking nuts, locking washer and rubber washer from faucet body in turn.

1. Quite las contratuercas, la arandela de seguridad y la arandela de caucho del cuerpo del grifo, una a la vez.

1. Retirer successivement les contre-écrous, la rondelle de blocage et la rondelle en caoutchouc du corps du robinet.

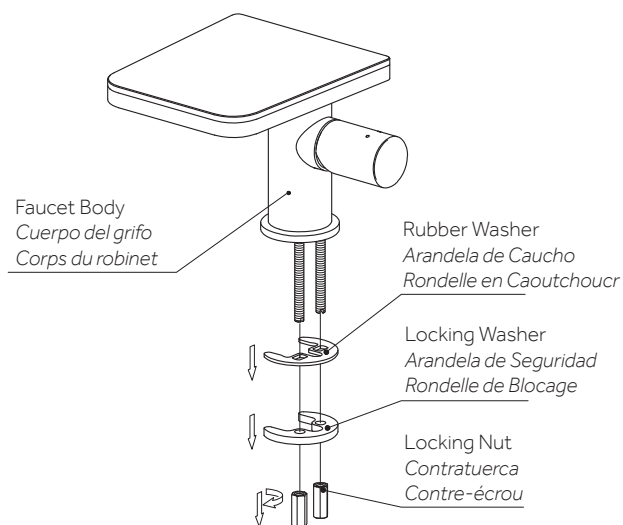

## SINGLE-HOLE WATERFALL BATHROOM FAUCET

GRIFO DE CASCADA DE UN SOLO ORIFICIO PARA BAÑO

ROBINET MONOTROU POUR SALLE DE BAINS EFFET CHUTE D'EAU

SKU: 927743

2. Attach the braided hoses paying attention to the red and blue marks on the joint. It is a one-to-one correspondence between braided hoses and marks.

2. Conecte las mangueras trenzadas prestando atención a las marcas rojas y azules de las uniones. Las mangueras trenzadas y las marcas deben coincidir una con otra.

2. Fixer les tuyaux tressés en alignant soigneusement les marques rouges et bleues sur le joint. S'assurer que chaque tuyau tressé correspond à une marque spécifique.

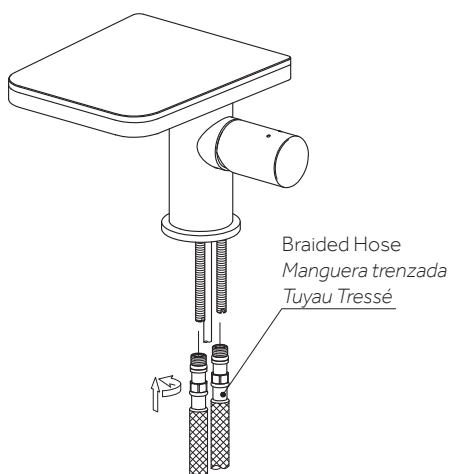

3. Place faucet body through the hole of the countertop. Place the rubber washer and locking washer in order, then tighten with locking nuts.

3. Ponga el cuerpo del grifo a través del orificio de la encimera. Ponga la arandela de caucho y la arandela de seguridad en orden, luego apriete con las contratuercas.

3. Insérer le corps du robinet dans le trou du comptoir. Ensuite, disposer la rondelle en caoutchouc et la rondelle de blocage dans l'ordre indiqué, puis serrer avec les contre-écrous.

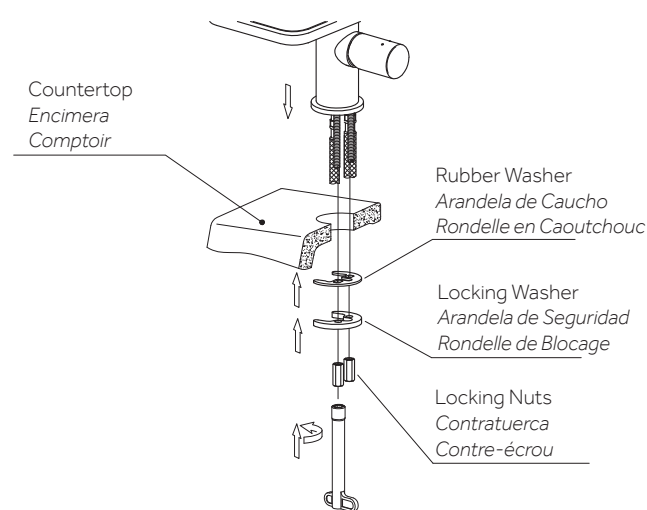

## SINGLE-HOLE WATERFALL BATHROOM FAUCET

GRIFO DE CASCADA DE UN SOLO ORIFICIO PARA BAÑO

ROBINET MONOTROU POUR SALLE DE BAINS EFFET CHUTE D'EAU

SKU: 927743

4. Connect the braided supply lines to the hot and cold water supplies. The red hose corresponds to hot water and blue hose corresponds to cold water. (red on the left and blue on the right.)

4. Conecte las líneas de suministro trenzadas a los suministros de agua fría y caliente. La manguera roja corresponde al agua caliente y la manguera azul corresponde al agua fría. (roja a la izquierda y azul a la derecha).

4. Raccorder les conduites d'alimentation tressées aux sources d'eau chaude et froide. Le tuyau rouge est destiné à l'eau chaude et le tuyau bleu à l'eau froide. (Tuyau rouge à gauche et tuyau bleu à droite.)

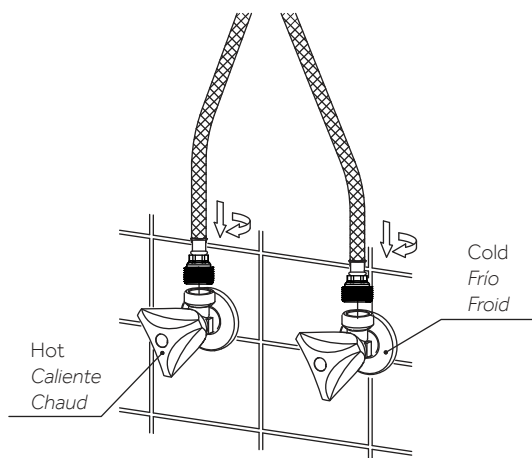

5. After installation is complete, run water for 60 seconds to clear any debris from the faucet and supply lines.

5. Después de completar la instalación, deje correr el agua por 60 segundos para eliminar cualquier residuo del grifo y de las líneas de suministro.

5. Une fois l'installation achevée, faire couler l'eau pendant 60 secondes pour éliminer les résidus du robinet et des conduites d'alimentation.

