

BATHROOM SINK

WALL-MOUNT, CONSOLE AND VESSEL

LAVAMANOS CON MONTAJE DE PARED, CONSOLA Y DEPÓSITO

LAVABO DE SALLE DE BAINS ÉVIER MURAL, CONSOLE ET VASQUE

SKU: 953620

BEFORE YOU BEGIN

We recommend consulting a professional if you are unfamiliar with installing plumbing fixtures. Signature Hardware accepts no liability for any damage to the faucet, plumbing, sink, counter top, or for personal injury during installation.

Observe all local plumbing and building codes.

Unpack and inspect the product for shipping damage.

If any damage is found, contact our Customer Relations team via live chat at www.signaturehardware.com or by emailing support@signaturehardware.com.

ANTES DE COMENZAR

Le recomendamos que consulte a un profesional si no sabe cómo instalar accesorios de plomería. Signature Hardware no asume ninguna responsabilidad con respecto a los daños causados al inodoro, sistema de plomería, suelo o daños personales durante la instalación.

Cumpla con todas las normas locales de plomería y construcción.

Desempaque e inspeccione el producto para determinar si tiene daños por el envío. Si tiene daños, comuníquese con nuestro equipo de Relaciones con el Cliente por chat en directo en www.signaturehardware.com o por correo electrónico a support@signaturehardware.com.

AVANT DE COMMENCER

Nous vous recommandons de consulter un professionnel si vous n'avez pas d'expérience dans l'installation d'appareils de plomberie. Signature Hardware décline toute responsabilité en cas de dommage au robinet, à la plomberie, à l'évier, au comptoir ou de blessure corporelle lors de l'installation.

Respectez tous les codes locaux de plomberie et de construction.

Déballiez et inspectez le produit pour vérifier qu'il n'a pas été endommagé pendant le transport. Si un dommage est constaté, communiquez avec notre équipe des relations avec la clientèle au www.signaturehardware.com ou par mail support@signaturehardware.com.

GETTING STARTED

Ensure that you have gathered all the required materials that are needed for the installation.

CÓMO COMENZAR

Asegúrese de haber reunido todos los materiales necesarios para la instalación.

PREMIERS PAS

Assurez-vous d'avoir réuni tout le matériel nécessaire à l'installation.

ADDITIONAL QUESTIONS?

Still need help? Check out our Help Center at www.signaturehardware.com for product and warranty information, or contact us through live chat or by emailing support@signaturehardware.com.

¿MÁS PREGUNTAS?

Todavía necesita ayuda. Consulte nuestro Centro de Ayuda en www.signaturehardware.com para obtener información de productos y garantías o comuníquese con nosotros por chat directo o enviando un correo electrónico a support@signaturehardware.com.

D'AUTRES QUESTIONS?

Si vous avez encore besoin de l'aide. Veuillez consultez notre centre d'aide à l'adresse www.signaturehardware.com pour obtenir des informations sur les produits et la garantie ou veuillez nous contacter par clavardage en direct ou par courriel à l'adresse support@signaturehardware.com.

REVISED 05/29/2024
CODES: SHCTM24201. SHCTM24208

BATHROOM SINK

WALL-MOUNT, CONSOLE AND VESSEL

LAVAMANOS CON MONTAJE DE PARED, CONSOLA Y DEPÓSITO

LAVABO DE SALLE DE BAINS ÉVIER MURAL, CONSOLE ET VASQUE

SKU: 953620

TOOLS AND MATERIALS: HERRAMIENTAS Y MATERIALES: OUTILS ET MATÉRIEL:



Socket Wrench
Llave de dados
Clé à douille



Drill
Taladro
Perceuse



Level
Nivelador
Niveau



Cushion Bumper*
Tope Amortiguador*
Coussin Pare-chocs*



Silicone Sealant
(100% Neutral Cure)
Sellador de silicona
(100% curado neutro)
Produit d'étanchéité en silicone
(à polymérisation neutre à 100%)



1/4" Drill Bit
Broca de 1/4
de pulgada
Foret 1/4 po

BEFORE CONSOLE INSTALLATION ANTES DE LA CONSOLA INSTALACIÓN AVANT L'INSTALLATION DE LA CONSOLE

Sink to be paired with below consoles
-SHCL100

Assemble the console per the manufacturers assembly and installation instructions.

Provide suitable reinforcement behind the finished wall for the lavatory anchor screws. If this is a new installation and there is no support, remove any drywall and mortise 2" x 6" boards for suitable reinforcement behind the finished wall. Refinish the drywall and paint as desired.

*El lavamanos debe ser compatible con las siguientes consolas
-SHCL100*

Arme la consola de acuerdo con las instrucciones de ensamblaje e instalación del fabricante.

Coloque el refuerzo apropiado detrás de la pared terminada para los tornillos de anclaje del lavamanos. Si esta es una instalación nueva y no hay soporte, retire todo el panel de yeso y ensamble caja y espiga con maderas de 2" x 6" para obtener un refuerzo apropiado detrás de la pared terminada. Aplique acabado nuevamente sobre el panel de yeso y pinte como desee.

BATHROOM SINK

WALL-MOUNT, CONSOLE AND VESSEL

LAVAMANOS CON MONTAJE DE PARED, CONSOLA Y DEPÓSITO

LAVABO DE SALLE DE BAINS ÉVIER MURAL, CONSOLE ET VASQUE

SKU: 953620

*Vasque à associer aux consoles en dessous
-SHCL100*

*Monter la console en suivant les instructions de montage
et d'installation du fabricant.*

*Prévoir un renfort approprié derrière le mur fini pour les
vis d'ancrage du lavabo. S'il s'agit d'une nouvelle
installation et qu'il n'y a pas de support, enlever les
cloisons sèches et mortaiser des planches de 2" x 6"
pour un renforcement adéquat derrière le mur fini.
Remettez les cloisons sèches en état et peignez-les
comme vous le souhaitez.*

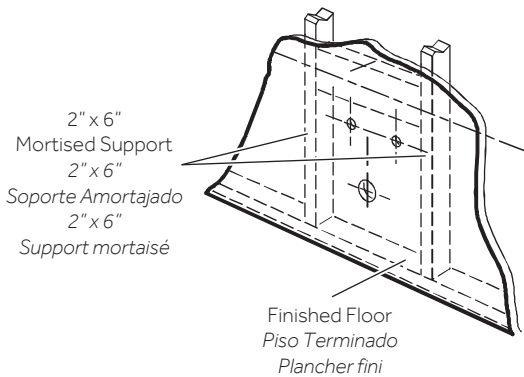

BATHROOM SINK

WALL-MOUNT, CONSOLE AND VESSEL

LAVAMANOS CON MONTAJE DE PARED, CONSOLA Y DEPÓSITO

LAVABO DE SALLE DE BAINS ÉVIER MURAL, CONSOLE ET VASQUE

SKU: 953620

INCLUDED HARDWARE

MATERIAL INCLUIDO

MATÉRIEL INCLUS

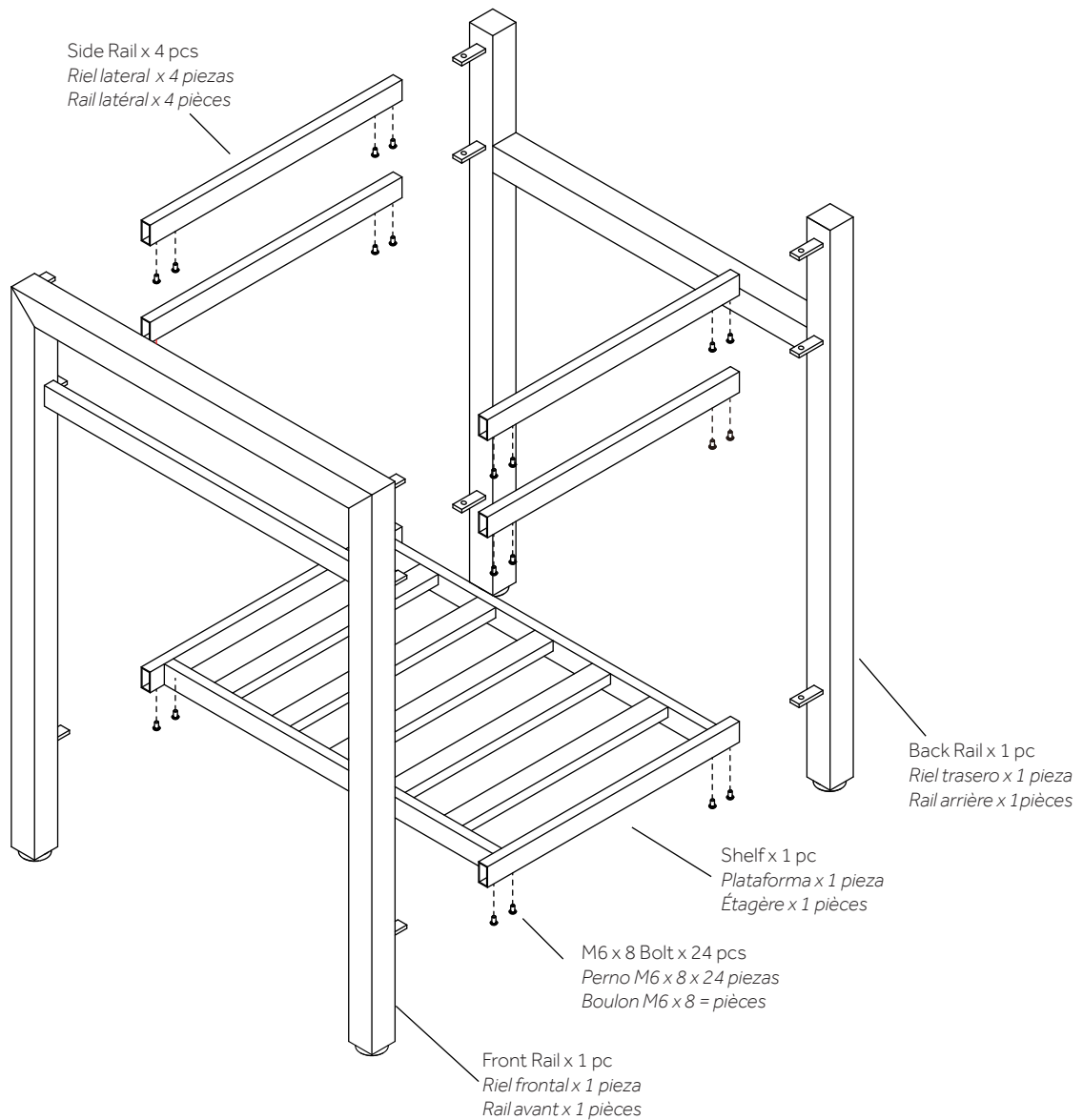

BATHROOM SINK

WALL-MOUNT, CONSOLE AND VESSEL

LAVAMANOS CON MONTAJE DE PARED, CONSOLA Y DEPÓSITO

LAVABO DE SALLE DE BAINS ÉVIER MURAL, CONSOLE ET VASQUE

SKU: 953620

CONSOLE INSTALLATION CONSOLA INSTALACIÓN INSTALLATION DE LA CONSOLE

1. Place back rail assembly on floor as shown.

1. Coloque el montaje del riel trasero en el piso como se muestra.

1. Placez l'ensemble de rail arrière sur le sol comme illustré.

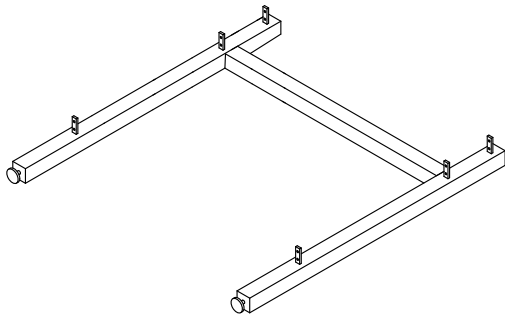

2. Attach shelf and slide rails into mounting points on back rail. Using allen wrench, secure with provided hardware.

2. Fije la plataforma y los rieles de deslizamiento en los puntos de montaje del riel trasero. Con ayuda de la llave Allen, fije con el material provisto

2. Fixez l'étagère et les rails coulissants aux points de montage du rail arrière. À l'aide d'une clé Allen, fixez avec le matériel fourni.

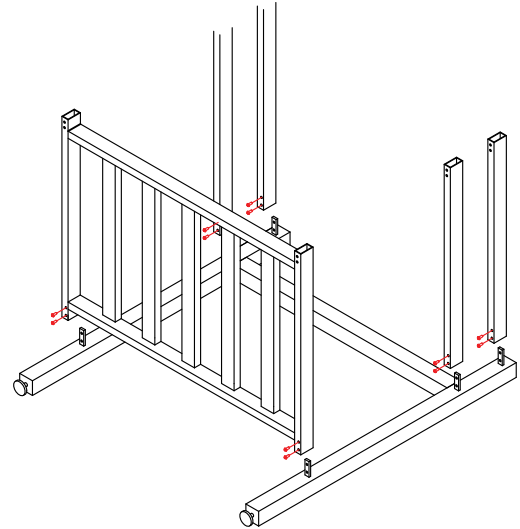

3. Attach front rail to assembly by inserting mounting points into shelf and slide rails. Using allen wrench, secure with provided hardware.

3. Fije el riel frontal al montaje insertando los puntos de montaje en la plataforma y los rieles de deslizamiento. Con ayuda de la llave Allen, fije con el material provisto.

3. Fixez le rail avant à l'assemblage en insérant les points de montage dans l'étagère et les rails coulissants. À l'aide d'une clé Allen, fixez avec le matériel fourni.

BATHROOM SINK

WALL-MOUNT, CONSOLE AND VESSEL

LAVAMANOS CON MONTAJE DE PARED, CONSOLA Y DEPÓSITO

LAVABO DE SALLE DE BAINS ÉVIER MURAL, CONSOLE ET VASQUE

SKU: 953620

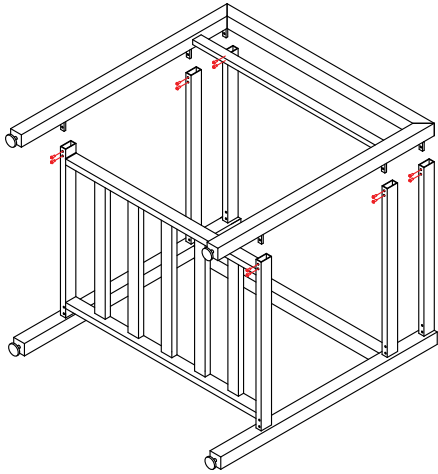

4. Turn console stand to upright vertical position.

4. Gire el soporte de la consola hacia arriba en posición vertical.

4. Tournez le support de la console en position verticale.

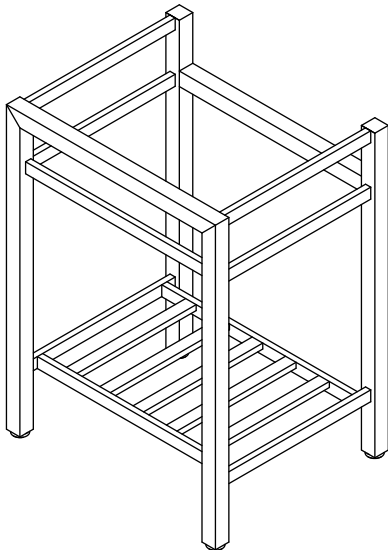

5. Set the assembled console in the installation position and level in place. Do not secure the console at this time. Place the lavatory on the console, align the lavatory on the underside to the respective contact points (X) of the console.

5. Coloque y nivele la consola ensamblada en el lugar de instalación. No fije la consola en este momento. Coloque el lavamanos sobre la consola, alinee la parte inferior del lavamanos con los respectivos puntos de contacto (X).

5. Placez la console montée dans la position d'installation et nivelez-la en place. Ne pas fixer la console à ce stade. Placez la vasque sur la console, en alignant le dessous de la vasque sur les points de contact respectifs (X) de la console.

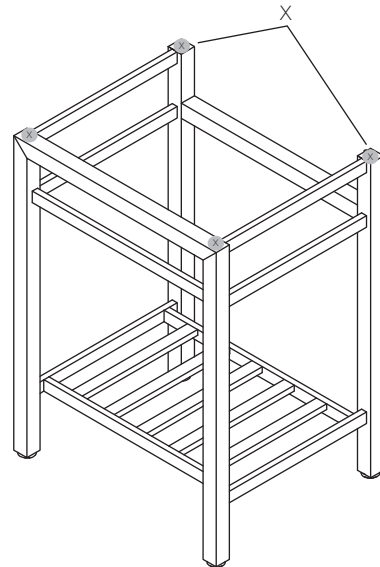

BATHROOM SINK

WALL-MOUNT, CONSOLE AND VESSEL

LAVAMANOS CON MONTAJE DE PARED, CONSOLA Y DEPÓSITO

LAVABO DE SALLE DE BAINS ÉVIER MURAL, CONSOLE ET VASQUE

SKU: 953620

6. Place a level across the lavatory and use cushion bumpers and shims to level the lavatory.

6. Coloque un nivelador a través del lavamanos y use topos amortiguadores y cuñas para nivelar.

6. Placez un niveau sur la vasque et utilisez les coussins pare-chocs et les cales pour niveler la vasque.

7. Make sure the console and lavatory are in contact with the wall and are set in the proper location. With a pencil, mark the install location through the center of the two mounting holes (E.) found on the back of the lavatory.

Note: If securing the console to the wall, as recommended by the console manufacture, now will be the time to mark the mounting locations for the console.

7. Asegúrese de que la consola y el lavamanos estén en contacto con la pared y en la ubicación correcta. Con un lápiz, marque el lugar de instalación a través del centro de los dos orificios de montaje (E.); ubicados en la parte trasera del lavamanos.

Nota: si el fabricante de la consola recomienda fijar la consola a la pared, marque las ubicaciones de montaje para la base de la consola como corresponde.

7. Assurez-vous que la console et la vasque sont en contact avec le mur et qu'elles sont placées au bon endroit. À l'aide d'un crayon, marquez l'emplacement de l'installation au centre des deux trous de fixation (E.) situés à l'arrière de la vasque.

Remarque: Si vous fixez la console au mur, comme le recommande le fabricant de la console, c'est le moment de marquer les emplacements de montage de la console.

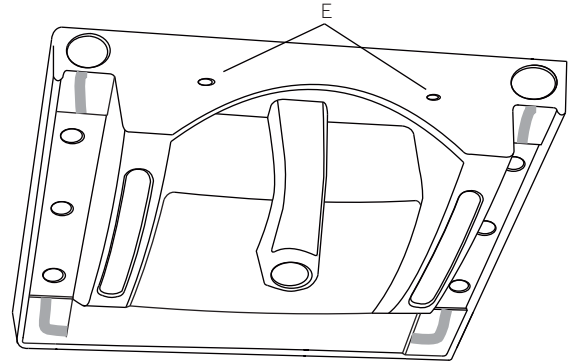

8. Remove the lavatory top from the console. Drill two pilot holes in the marked location of the lavatory mounting points (E) using a 1/4" drill bit. Thread the two 5/16" anchors (included) into the pilot holes and leave the 1-3/4" threaded end of the anchor exposed as shown.

Note: If securing the console to the wall, follow manufacturer's instructions for mounting console base.

8. Retire la parte superior del lavamanos de la consola. Perfore dos orificios piloto en la ubicación marcada de los puntos de montaje (E) con una broca de 1/4". Ajuste los dos anclajes de 5/16" (incluidos) en los orificios piloto y deje 1-3/4" del extremo roscado del anclaje expuesto como se muestra.

Nota: Si tiene que asegurar la consola a pared, siga las instrucciones del fabricante para montar la base.

8. Retirez la partie supérieure de la vasque de la console. Percez deux avant-trous à l'emplacement marqué des points de fixation de la vasque (E) à l'aide d'une mèche de 1/4". Vissez les deux chevilles de 5/16" (incluses) dans les avant-trous et laissez l'extrémité filetée de 1-3/4" de la cheville exposée, comme illustré.

Remarque: Si vous fixez la console au mur, suivez les instructions du fabricant pour le montage de la base de la console.

BATHROOM SINK

WALL-MOUNT, CONSOLE AND VESSEL

LAVAMANOS CON MONTAJE DE PARED, CONSOLA Y DEPÓSITO

LAVABO DE SALLE DE BAINS ÉVIER MURAL, CONSOLE ET VASQUE

SKU: 953620

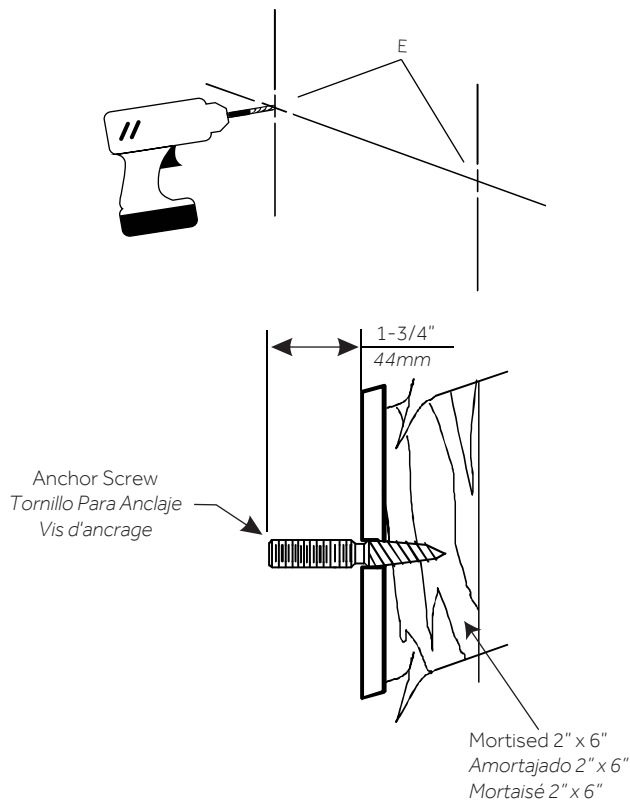

9. Carefully turn lavatory upside down on a soft cloth or rug. Place a generous portion of silicone sealant on all four corners of the underside of the lavatory.

9. Coloque el lavamanos cuidadosamente boca abajo sobre un paño suave o tapete. Coloque una porción generosa de sellador de silicona en las cuatro esquinas de la parte inferior del lavamanos.

9. Retournez soigneusement la vasque sur un chiffon doux ou un tapis. Déposez une généreuse portion de mastic silicone sur les quatre coins de la face inférieure de la vasque.

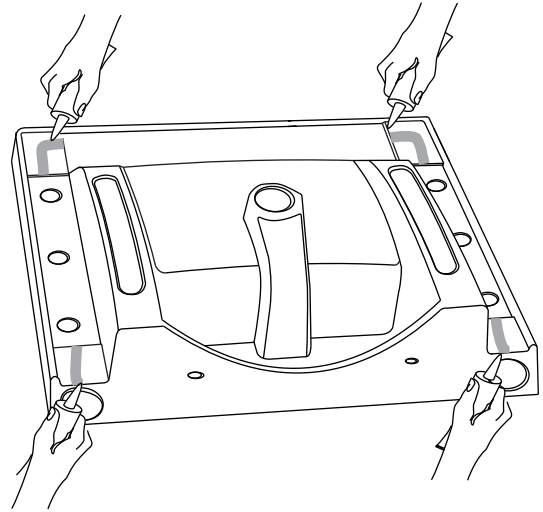

10. Set sink on console base. Secure the lavatory to the wall, install the washers and nuts onto the anchor screws. Tighten the anchor screw nuts to secure.

Caution: Do not overtighten the nuts or the ceramic lavatory may crack or break.

10. Coloque el lavamanos sobre la base de la consola. Fije el lavamanos a la pared, coloque las arandelas y tuercas en los tornillos para anclaje. Ajuste las tuercas de los tornillos de anclaje para asegurarlos.

Precaución: no ajuste en exceso las tuercas o la cerámica del lavamanos podría romperse o agrietarse.

10. Placer la vasque sur la base de la console. Fixez la vasque au mur en installant les rondelles et les écrous sur les vis d'ancrage. Serrez les écrous des vis d'ancrage pour les fixer.

Attention: Ne pas trop serrer les écrous, sinon la vasque en céramique risque de se fissurer ou de se casser.

BATHROOM SINK

WALL-MOUNT, CONSOLE AND VESSEL

LAVAMANOS CON MONTAJE DE PARED, CONSOLA Y DEPÓSITO

LAVABO DE SALLE DE BAINS ÉVIER MURAL, CONSOLE ET VASQUE

SKU: 953620

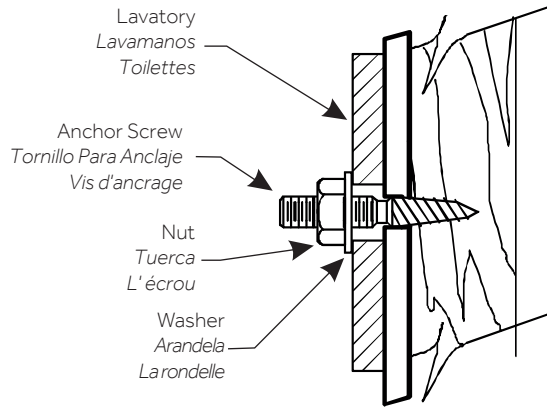

11. Complete the installation by applying a thin bead of silicone around the back of the sink, where it meets the wall. This will prevent water from getting behind the sink, which could damage drywall.

11. Complete la instalación con un delgado cordón de silicona alrededor de la parte trasera de el lavamanos, donde se une a la pared. Esto evitará que el agua entre por detrás, lo que podría dañar el panel de yeso.

11. Terminez l'installation en appliquant un mince cordon de silicone à l'arrière de la vasque, à la jonction avec le mur. Cela empêchera l'eau de s'infiltrer derrière la vasque, ce qui risquerait d'endommager les cloisons sèches.

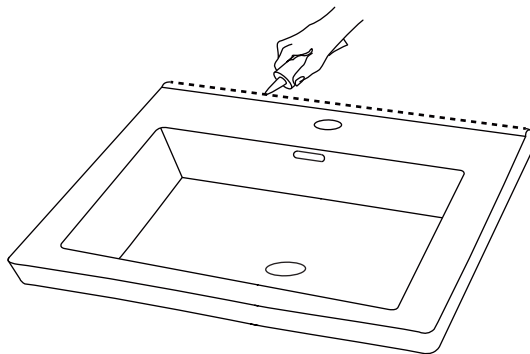

WALL MOUNT INSTALLATION MONTAJE DE PARED INSTALACIÓN INSTALLATION MURALE

Note: If installing using hanger or carrier system, follow instructions provided by the hanger or carrier's manufacturer.

Nota: Si al instalar está utilizando un gancho o sistema de soporte, siga las instrucciones proporcionadas por el fabricante del gancho o soporte.

Remarque: En cas d'installation à l'aide d'un système de suspension ou de support, veuillez suivre les instructions fournies par le fabricant du système de suspension ou de support.

1. Hold the sink up at the desired installation location. Ensure that the sink is level, then mark the location of the mounting holes on the back of the sink

Important: The sink should be anchored to solid wood blocking installed behind the finished wall. We recommend consulting a professional if you are unfamiliar with this type of installation.

1. Sostenga el lavamanos en la ubicación deseada para su instalación. Asegúrese de que el lavamanos esté nivelado, después marque la ubicación de los orificios de montaje sobre la parte trasera del lavamanos.

Importante: El lavamanos debe estar anclada a un bloque sólido de madera instalado detrás de la pared terminada. Le recomendamos que consulte a un profesional si no sabe cómo realizar este tipo de instalación.

BATHROOM SINK

WALL-MOUNT, CONSOLE AND VESSEL

LAVAMANOS CON MONTAJE DE PARED, CONSOLA Y DEPÓSITO

LAVABO DE SALLE DE BAINS ÉVIER MURAL, CONSOLE ET VASQUE

SKU: 953620

1. Tenez la vasque vers le haut à l'endroit où vous souhaitez l'installer. Assurez-vous que la vasque est de niveau, puis marquez l'emplacement des trous de fixation à l'arrière de la vasque

Important: La vasque doit être ancrée dans un bloc de bois massif installé derrière le mur fini. Nous vous recommandons de consulter un professionnel si vous n'êtes pas familier avec ce type d'installation.

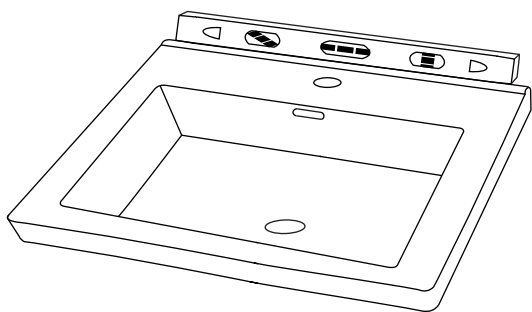

2. Move sink away from installation location. Drill pilot holes at the marked locations of the sink's mounting holes (E). If using anchors, insert the anchors into the drilled holes.

Important: Attaching the sink to a hollow wall where studs or wood blocking are not present could result in future injury or extensive damage to your home if an accident were to occur. Consult a professional if you are unsure, or unfamiliar with this type of installation

2. Retire el lavamanos de la ubicación de instalación. Perfore los orificios guía en las ubicaciones marcadas de los orificios de montaje de el lavamanos (E). Si está utilizando anclajes, insértelos en los orificios perforados.

Importante: Si fija el lavamanos a una pared hueca que no tenga vigas o bloques de madera podría causar lesiones futuras o un gran daño a su casa si ocurriera un accidente. Consulte a un profesional si no sabe cómo realizar este tipo de instalación.

2. Éloignez la vasque de l'endroit où elle doit être installée. Percez des avant-trous aux emplacements marqués des trous de fixation de la vasque (E). Si vous utilisez des chevilles, insérez-les dans les trous percés.

Important: Si vous fixez la vasque sur un mur creux dépourvu de poteaux ou de cales en bois, vous risquez de vous blesser ou d'endommager gravement votre maison en cas d'accident. Consultez un professionnel si vous n'êtes pas sûr de vous ou si vous n'êtes pas familier avec ce type d'installation

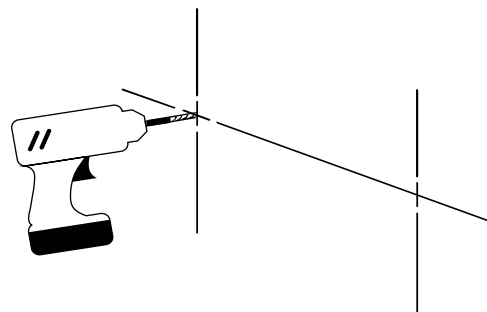
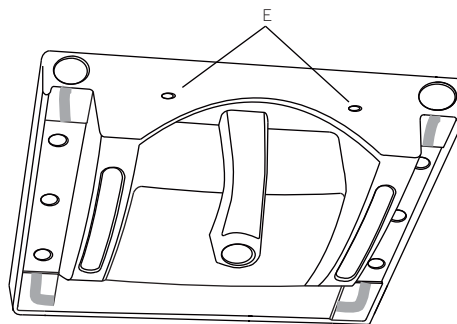

BATHROOM SINK

WALL-MOUNT, CONSOLE AND VESSEL

LAVAMANOS CON MONTAJE DE PARED, CONSOLA Y DEPÓSITO

LAVABO DE SALLE DE BAINS ÉVIER MURAL, CONSOLE ET VASQUE

SKU: 953620

3. Move the sink into position at the installation location. Secure the lavatory to the wall, install the washers and nuts onto the anchor screws. Tighten the anchor screw nuts to secure.

Caution: Do not overtighten the nuts or the ceramic lavatory may crack or break.

3. Mueva el lavamanos al lugar de la instalación. Fije el lavamanos a la pared, coloque las arandelas y tuercas en los tornillos para anclaje. Ajuste las tuercas de los tornillos de anclaje para asegurarlos.

Precaución: No ajuste en exceso las tuercas o la cerámica del lavamanos podría romperse o agrietarse.

3. Mettez la vasque en place à l'endroit prévu pour l'installation. Fixez la vasque au mur en installant les rondelles et les écrous sur les vis d'ancrage. Serrez les écrous des vis d'ancrage pour les fixer.

Attention: Ne pas trop serrer les écrous, sinon la vasque en céramique risque de se fissurer ou de se casser.

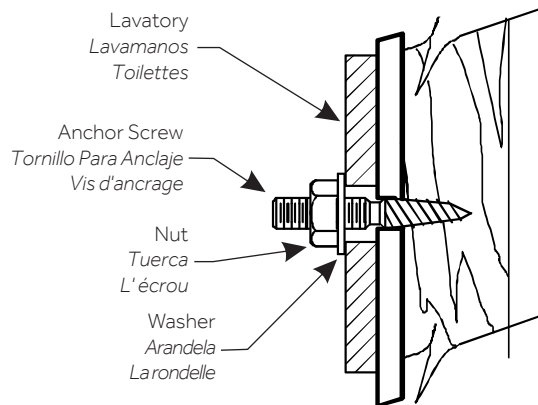

4. Use a level to ensure that the sink remains aligned while securing.

4. Utilice un nivelador para asegurarse de que el lavabo permanezca alineado mientras lo asegura.

4. Utiliser un niveau pour s'assurer que la vasque reste alignée lors de la fixation.

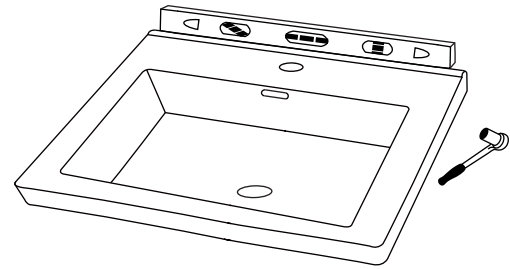

5. Complete the installation by applying a thin bead of silicone around the back of the sink, where it meets the wall. This will prevent water from getting behind the sink, which could damage drywall.

5. Complete la instalación con un delgado cordón de silicona alrededor de la parte trasera de el lavamanos, donde se une a la pared. Esto evitará que el agua entre por detrás, lo que podría dañar el panel de yeso.

5. Terminez l'installation en appliquant un mince cordon de silicone à l'arrière de la vasque, à la jonction avec le mur. Cela empêchera l'eau de s'infiltrer derrière la vasque, ce qui risquerait d'endommager les cloisons sèches.

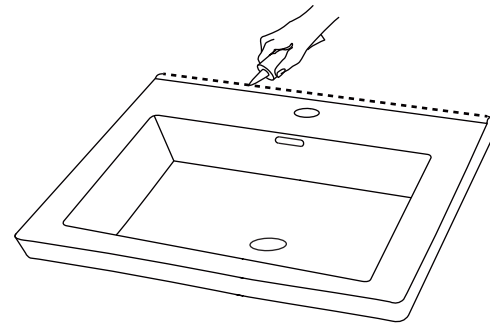

BATHROOM SINK

WALL-MOUNT, CONSOLE AND VESSEL

LAVAMANOS CON MONTAJE DE PARED, CONSOLA Y DEPÓSITO

LAVABO DE SALLE DE BAINS ÉVIER MURAL, CONSOLE ET VASQUE

SKU: 953620

VESSEL INSTALLATION DEPÓSITO INSTALACIÓN INSTALLATION D'UNE VASQUE

1. Locate the position of the sink on the countertop, ensuring that the sink is placed up against the wall or counter backsplash. Provide proper clearance under the countertop for the faucet supply lines, drain assembly and the structural parts of the cabinet. Mark a tracing line around the outside of the sink so the install location is identified.

1. Ubique el lavamanos sobre la encimera y asegúrese que el lavamanos esté colocado contra la pared o sobre una encimera con pared posterior. Asegúrese de que haya suficiente espacio debajo de la encimera para las líneas de suministro del grifo, el montaje del desagüe y las partes estructurales del gabinete. Trace una línea alrededor del parte exterior de el lavamanos para definir la ubicación de la instalación.

1. Déterminez la position de la vasque sur le comptoir, en veillant à ce que la vasque soit placée contre le mur ou le dossier du comptoir. Prévoyez un espace suffisant sous le comptoir pour les conduites d'alimentation du robinet, le drain et les parties structurelles de l'armoire. Tracez une ligne de repérage autour de l'extérieur de la vasque afin d'identifier l'emplacement de l'installation.

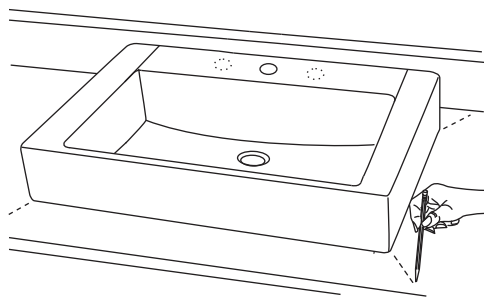

2. Remove the sink after the tracing line is marked. Mark a cutting line, 2" inside the tracing line and remove this section all the way to the wall or counter backsplash.

2. Después de trazar la línea retire el lavamanos. Marque una línea de corte 2" por dentro de la línea de trazado y retire esta sección hasta llegar a la pared al mostrador con pared posterior.

2. Retirez la vasque après avoir tracé la ligne de repérage. Tracez une ligne de coupe, 2" à l'intérieur de la ligne de traçage et retirez cette section jusqu'au mur ou au dossier du comptoir.

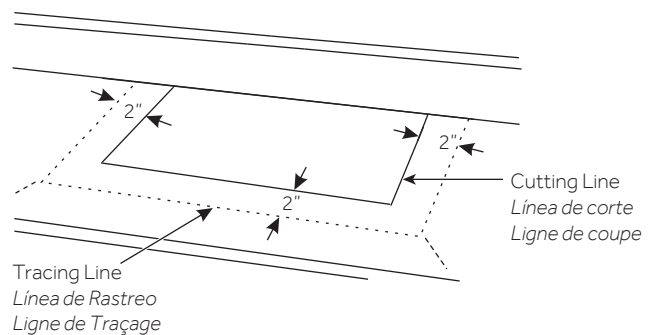

BATHROOM SINK

WALL-MOUNT, CONSOLE AND VESSEL

LAVAMANOS CON MONTAJE DE PARED, CONSOLA Y DEPÓSITO

LAVABO DE SALLE DE BAINS ÉVIER MURAL, CONSOLE ET VASQUE

SKU: 953620

3. Drill pilot holes in the four corners of the cut line.

Note: Cutting of granite, marble, quartz or stone countertops will require a professional. Consult with a contractor for this step.

3. *Perfore orificios piloto en las cuatro esquinas de la línea de corte.*

Nota: *el corte de granito, mármol, cuarzo o encimeras de piedra requerirá de un profesional. Consulte a un contratista para este paso.*

3. *Percez des avant-trous aux quatre coins de la ligne de coupe.*

Remarque: *La découpe d'un comptoir en granit, en marbre, en quartz ou en pierre nécessite l'intervention d'un professionnel. Consultez un professionnel pour cette étape.*

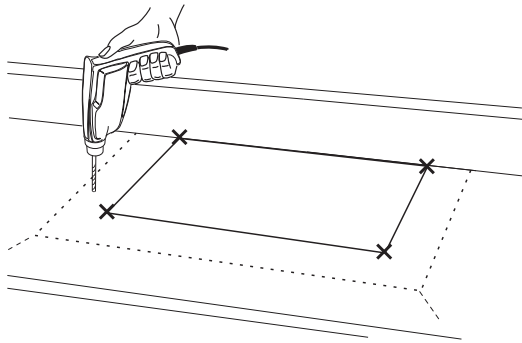

4. Reset the sink into the opening and check for all clearances.

4. *Coloque nuevamente el lavamanos en la abertura y revise todos los espacios libres.*

4. *Remettez la vasque en place dans l'ouverture et vérifiez qu'il n'y a pas d'espace vide.*

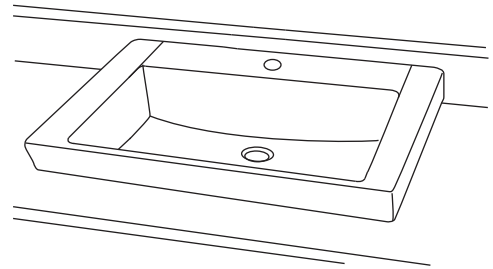

5. With sink set in place, mark the wall mounting location as shown below (E).

5. *Con el lavamanos en su lugar, marque la ubicación de montaje de la pared como se muestra a continuación (E).*

5. *Une fois la vasque en place, marquez l'emplacement de la fixation murale comme indiqué ci-dessous (E).*

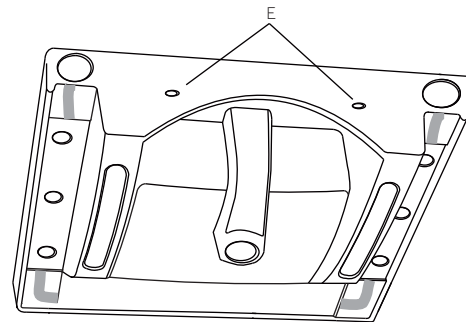

BATHROOM SINK

WALL-MOUNT, CONSOLE AND VESSEL

LAVAMANOS CON MONTAJE DE PARED, CONSOLA Y DEPÓSITO

LAVABO DE SALLE DE BAINS ÉVIER MURAL, CONSULE ET VASQUE

SKU: 953620

6. Remove the sink from the opening. Drill two pilot holes in the marked location of the lavatory mounting points (E) using a 1/4" drill bit. Thread the two anchors (included) into the pilot holes and leave 1-3/4" threaded end of the anchor exposed as shown.

6. Retire el lavamanos de la abertura. Perfore dos orificios piloto en la ubicación marcada de los puntos de montaje (E) con una broca de 1/4". Ajuste los dos anclajes (incluidos) en los orificios piloto y deje 1-3/4" del extremo roscado del anclaje expuesto como se muestra.

6. Retirez la vasque de l'ouverture. Percez deux avant-trous à l'emplacement marqué des points de fixation de la vasque (E) à l'aide d'une mèche de 1/4". Visser les deux ancras (incluses) dans les avant-trous et laisser une extrémité filetée de 1-3/4" de l'ancre exposée comme illustré.

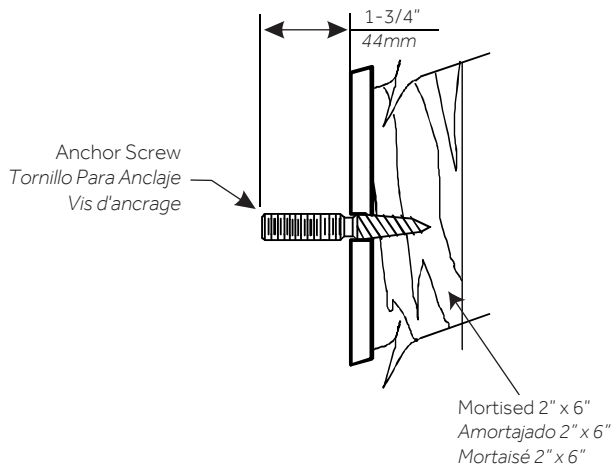
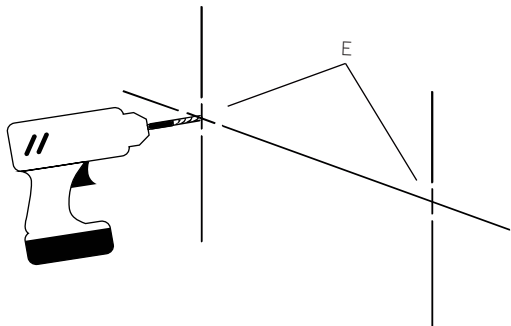

7. Using care, reset the sink back into the front side of the opening and slide back into location and through the two mounting anchors. Attached the washers and 2 nuts included with the sink and tighten the sink into location.

Caution: Do not overtighten the nuts or the ceramic lavatory may crack or break.

7. Cuidadosamente, coloque nuevamente el lavamanos en la parte frontal de la abertura y deslice en la ubicación a través de los dos anclajes de montaje. Fije las arandelas y las 2 tuercas incluidas y ajuste el lavamanos en su ubicación.

Precaución: no ajuste en exceso las tuercas o la cerámica del lavamanos podría romperse o agrietarse.

7. En faisant attention, remettre la vasque en place dans la partie avant de l'ouverture et la faire glisser dans l'emplacement et à travers les deux ancrages de montage. Fixez les rondelles et les deux écrous fournis avec la vasque et serrez la vasque dans l'emplacement.

Attention: Ne pas trop serrer les écrous, sinon la vasque en céramique risque de se fissurer et de se briser.

BATHROOM SINK

WALL-MOUNT, CONSOLE AND VESSEL

LAVAMANOS CON MONTAJE DE PARED, CONSOLA Y DEPÓSITO

LAVABO DE SALLE DE BAINS ÉVIER MURAL, CONSOLE ET VASQUE

SKU: 953620

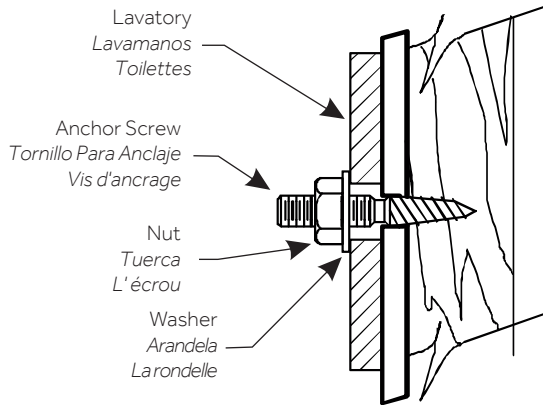
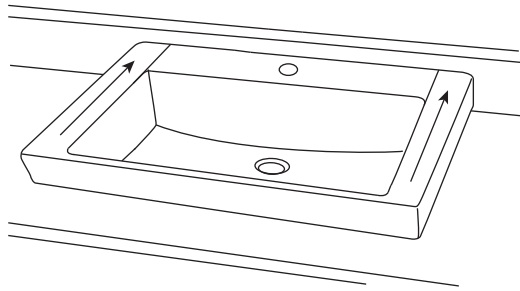

8. Complete the installation by applying a thin bead of silicone around the back of the sink, where it meets the wall. This will prevent water from getting behind the sink, which could damage drywall.

8. Complete la instalación con un delgado cordón de silicona alrededor de la parte trasera de el lavamanos, donde se une a la pared. Esto evitará que el agua entre por detrás, lo que podría dañar el panel de yeso.

8. Terminez l'installation en appliquant un petit cordon de silicone à l'arrière de la vasque, à la jonction avec le mur. Cela empêchera l'eau de s'infiltrer derrière la vasque, ce qui risquerait d'endommager les cloisons sèches.

