

# NARELLE

## TANKLESS BATTERY OPERATED TOILET INODORO SIN TANQUE CON BATERÍA TOILETTE SANS RÉSERVOIR FONCTIONNANT SUR PILES

SKU: 477058

### **BEFORE YOU BEGIN**

We recommend consulting a professional if you are unfamiliar with installing plumbing fixtures. Signature Hardware accepts no liability for any damage to the faucet, plumbing, sink, counter top, or for personal injury during installation.

Observe all local plumbing and building codes.

Unpack and inspect the product for shipping damage. If any damage is found, contact our Customer Relations team at 1-855-715-1800.

### **ANTES DE COMENZAR**

*Le recomendamos que consulte a un profesional si no sabe cómo instalar accesorios de plomería. Signature Hardware no asume ninguna responsabilidad con respecto a los daños causados al inodoro, sistema de plomería, suelo o daños personales durante la instalación.*

*Cumpla con todas las normas locales de plomería y construcción.*

*Retire el inodoro del empaque y verifique si se produjeron daños durante el envío. Si encuentra algún daño, comuníquese con nuestro equipo de Servicio al cliente al 1-855-715-1800.*

### **AVANT DE COMMENCER**

*Nous vous recommandons de consulter un professionnel si vous n'avez pas d'expérience dans l'installation d'appareils de plomberie. Signature Hardware décline toute responsabilité en cas de dommage au robinet, à la plomberie, à l'évier, au comptoir ou de blessure corporelle lors de l'installation.*

*Respectez tous les codes locaux de plomberie et de construction.*

*Déballiez et inspectez le produit pour vérifier qu'il n'a pas été endommagé pendant le transport. Si un dommage est constaté, communiquez avec notre équipe des relations avec la clientèle au 1 855 715-1800.*

### **GETTING STARTED**

Ensure that you have gathered all the required materials that are needed for the installation.

### **CÓMO COMENZAR**

*Asegúrese de haber reunido todos los materiales necesarios para la instalación.*

### **PREMIERS PAS**

*Assurez-vous d'avoir réuni tout le matériel nécessaire à l'installation.*

REVISED 08/31/2023  
CODES: SHNR540S

# NARELLE

TANKLESS BATTERY OPERATED TOILET  
INODORO SIN TANQUE CON BATERÍA  
TOILETTE SANS RÉSERVOIR FONCTIONNANT SUR PILES



SKU: 477058

## Safety instructions



Please read the instructions carefully before installation and keep it available for future maintenance or reference.





Failure to follow these instructions can cause body injury and property damage.

## Symbol Illustration

 Warning	Indicates that failure to follow the instruction may cause serious injury or fatality.
 Caution	Indicates that failure to follow the instruction may cause body injury or property damage.

## Symbol Illustration

Symbol	Indication
	Prohibited activities
	Mandatory activities

 Warning	
	Do not throw cigarettes and other burning stuff into toilet, otherwise it might cause malfunction.
	<p>Do NOT disassemble, repair or modify this product by yourself, otherwise it may cause fire or malfunction.</p> <p>Do NOT pour water or detergent on the main unit or battery box plug, otherwise it may cause fire or electric shock.</p> <p>Do NOT handle the battery box plug with wet hands, otherwise it may cause malfunction.</p> <p>This product is factory equipped with a specific battery device. Do NOT use any battery device other than the factory equipped battery device, otherwise it may cause fire or malfunction.</p> <p>If the electric cord of battery box is damaged, it must be replaced by the manufacturer, its service center or equivalent specialist to avoid malfunction.</p> <p>This product is an electric appliance, avoid direct contact with water or other liquids.</p> <p>Do not position the product on its side or upside down while making electrical connections with the battery box, otherwise it may cause fire or burning.</p>
 Mandatory activities	Do not install or use the product in wet or damp locations such as a steam room.

# NARELLE

TANKLESS BATTERY OPERATED TOILET  
INODORO SIN TANQUE CON BATERÍA  
TOILETTE SANS RÉSERVOIR FONCTIONNANT SUR PILES



SKU: 477058

## Instrucciones de seguridad



Lea atentamente las instrucciones antes de la instalación y guárdelas para tareas futuras de mantenimiento o referencia.





Si no observa estas instrucciones puede ocasionar lesiones corporales y daños a la propiedad.

## Ilustración de Símbolo

 Advertencia	Indica que no seguir las instrucciones puede ocasionar lesiones graves o la muerte.
 Precaución	Indica que no seguir las instrucciones puede ocasionar lesiones corporales o daños a la propiedad.

## Ilustración de Símbolo

Símbolo	Indicación
	Actividades prohibidas
	Actividades obligatorias

 Advertencia	
	No tire cigarrillos ni otras cosas inflamables en el inodoro, podría ocasionar mal funcionamiento.
	<p>NO desarme, repare ni modifique este producto usted mismo, de lo contrario podría provocar incendios o mal funcionamiento.</p> <p>NO vierta agua ni detergente en la unidad principal ni en el enchufe del compartimiento de las baterías, de lo contrario podría ocasionar incendio o descarga eléctrica.</p> <p>NO manipule el enchufe del compartimiento de las baterías con las manos mojadas, de lo contrario podría provocar mal funcionamiento.</p> <p>Este producto viene equipado de fábrica con un dispositivo de batería específico. NO use ningún dispositivo de batería que no sea el dispositivo de batería equipado de fábrica, de lo contrario podría provocar incendio o mal funcionamiento.</p> <p>Si el cable eléctrico del compartimiento de las baterías está dañado, el fabricante, su centro de servicio o un especialista deben cambiarlo para evitar mal funcionamiento.</p> <p>Este producto es un aparato eléctrico, evite el contacto directo con el agua u otros líquidos.</p> <p>No coloque el producto de lado ni boca abajo mientras hace las conexiones eléctricas con el compartimiento de las baterías, de lo contrario podría provocar incendio o quemaduras.</p>
 Actividades Obligatorias	No instale ni use el producto en lugares húmedos como una sala de vapor.

# NARELLE

## TANKLESS BATTERY OPERATED TOILET INODORO SIN TANQUE CON BATERÍA TOILETTE SANS RÉSERVOIR FONCTIONNANT SUR PILES



SKU: 477058

### Instructions de sécurité



*Veillez lire attentivement les instructions avant l'installation et les garder à disposition pour tout entretien ou toute référence ultérieure(e).*





*Le non-respect de ces instructions peut entraîner des blessures corporelles ou des dommages matériels.*

### Illustration du Symbole

 Avertissement	<i>Indique que le non-respect des instructions peut entraîner des blessures corporelles graves ou mortelles.</i>
 Attention	<i>Indique que le non-respect des instructions peut entraîner des blessures corporelles ou des dommages matériels.</i>

### Illustration du Symbole



Symbole	Indication
	Activités interdites
	Activités obligatoires

 Warning	
	<i>Ne jetez pas de cigarettes et autres objets brûlants dans la toilette, car cela pourrait causer un dysfonctionnement.</i>
	<i>Ne démontez PAS, ne réparez PAS et ne modifiez PAS ce produit vous-même, sous peine de provoquer un incendie ou un dysfonctionnement.</i> <i>Ne versez PAS d'eau ou de détergent sur la prise de l'unité principale ou du boîtier des piles, sous peine de provoquer un incendie ou une décharge électrique.</i> <i>Ne manipulez PAS la prise du boîtier des piles avec des mains mouillées, sous peine de provoquer un dysfonctionnement.</i> <i>Ce produit est équipé en usine d'un dispositif à piles spécifique. N'utilisez PAS de dispositif à piles autre que le dispositif à piles équipé en usine, sous peine de provoquer un incendie ou un dysfonctionnement.</i> <i>Si le cordon électrique du boîtier des piles est endommagé, il doit être remplacé par le fabricant, son centre de service ou un spécialiste équivalent pour éviter tout dysfonctionnement.</i> <i>Ce produit est un appareil électrique. Évitez tout contact direct avec l'eau ou d'autres liquides.</i> <i>Ne placez pas l'appareil sur le côté ou à l'envers lorsque vous effectuez les connexions électriques avec le boîtier des piles, sous peine de provoquer un incendie ou des brûlures.</i>
 Activités obligatoires	<i>N'installez pas et n'utilisez pas le produit dans des lieux humides tels que les bains de vapeur.</i>

# NARELLE

TANKLESS BATTERY OPERATED TOILET  
*INODORO SIN TANQUE CON BATERÍA*  
*TOILETTE SANS RÉSERVOIR FONCTIONNANT SUR PILES*



SKU: 477058

 <b>Caution</b>	
	<p>Do not place or store product where it can fall or be pulled into a tub or sink.</p> <p>Do not place in or drop into water or other liquid.</p> <p>Do NOT reach for a product that has fallen into water. Unplug the battery box immediately</p> <p>Do not stand on the ceramic toilet. Do not hit the ceramic. A heavy impact on ceramic leads to damage and water leakage.</p> <p>Never embed ceramic toilet base in cementitious material (such as cement mortar). It may lead to expansion crack.</p> <p>Do not stand on ceramic toilet bowl, seat and cover.</p> <p>Do not use varnish thinners, gasoline, liquid chemicals, detergents, insecticides, toilet cleaners and scrubbing brush to clean the product.</p> <p>Only use tap water or potable water; otherwise it may cause chaffing</p> <p>Exposure to direct sunlight is prohibited.</p> <p>This product is equipped with soft-closing seal cover. Heavy pressing or pushing may damage the soft-closing damper.</p> <p>Do not connect water supply to heater outlet. Make sure inlet water temperature at 3-35 C, exceeding the specified range will result in the built-in heating module not working.</p> <p>Do not lean against the seat cover when using the product to avoid damage.</p> <p>Do not try flushing the newsprint,diapers, sanitary napkins and other items down the toilet, which may result in toilet clogging.</p> <p>If this product is malfunctioning, stop using immediately, unplug the battery box, turn off water supply, and contact the service provider.</p>
 Mandatory activities	<p>Before installation, disassembly, repair and maintenance of the product, the power plug must be unplugged and the water supply valve must be closed.</p> <p>Do not use in an environment below 0 °C.</p> <p>If this product will not be used for an extended period of time (over 3 days), it is recommended to unplug the battery box, remove batteries, turn off water supply, and drain any water in the product.</p> <p>When using electrical products, especially when children are present, basic safety precautions should always be followed, including the following:</p> <ol style="list-style-type: none"><li>1. This product is not intended for children (without proper adult supervision).</li><li>2. This product is not intended for individuals with reduced physical, sensory, or mental capabilities.</li></ol> <p>To prevent damage caused by freezing, please implement warmth measures to increase the temperature of the toilet.</p>

# NARELLE

## TANKLESS BATTERY OPERATED TOILET INODORO SIN TANQUE CON BATERÍA TOILETTE SANS RÉSERVOIR FONCTIONNANT SUR PILES



SKU: 477058

 Precaución	
	<p>No coloque ni guarde el producto donde pueda caer dentro de la tina o el lavabo.</p> <p>No lo coloque ni deje caer en agua u otro líquido.</p> <p>NO trate de alcanzar un producto que ha caído al agua. Desconecte el compartimiento de las baterías de inmediato.</p> <p>No se pare sobre el inodoro de cerámica. No golpee la cerámica. Un impacto fuerte sobre la cerámica provoca daños y fugas de agua.</p> <p>Nunca incruste la base del inodoro de cerámica en material cementoso (como argamasa). Puede provocar grietas de expansión.</p> <p>No se pare sobre la taza, el asiento y la tapa del inodoro de cerámica.</p> <p>No use diluyentes de barniz, gasolina, productos químicos líquidos, detergentes, insecticidas, limpiadores de inodoros ni cepillos para fregar para limpiar el producto.</p> <p>Use solo agua del grifo o agua potable; de lo contrario, podría causar rozaduras.</p> <p>Se prohíbe la exposición a la luz solar directa.</p> <p>Este producto está equipado con una tapa de sello de cierre suave. Presionar o empujar muy fuerte puede dañar el amortiguador de cierre suave.</p> <p>No conecte el suministro de agua a la salida del calentador. Asegúrese de que la temperatura del agua de entrada sea de 37.4~95 °F (3~35 °C), si se excede el rango especificado, el módulo de calefacción incorporado no funcionará.</p> <p>Cuando use el producto, no se apoye sobre la tapa del asiento para evitar dañarlo.</p> <p>No tire el papel periódico, los pañales, las toallas sanitarias ni otros artículos en el inodoro, ya que puede provocar la obstrucción del inodoro.</p> <p>Si este producto funciona mal, deje de usarlo inmediatamente, desenchufe el compartimiento de las baterías, cierre el suministro de agua y comuníquese con el proveedor de servicio técnico.</p>
 Actividades Obligatorias	<p>Antes de instalar, desmontar, reparar y dar mantenimiento al producto debe desconectarlo del enchufe y cerrar la válvula de suministro de agua.</p> <p>No use el producto en un entorno por debajo de 32 °F (0 °C).</p> <p>Si este producto no se va a utilizar durante un período prolongado (más de 3 días), se recomienda desconectar el compartimiento de las baterías, quitar las baterías, cerrar el suministro de agua y vaciar el agua que hay en el producto.</p> <p>Siempre que use aparatos eléctricos, especialmente si hay niños, debe seguir las precauciones básicas de seguridad incluyendo las siguientes:</p> <ol style="list-style-type: none"><li>1. Los niños no deben usar este producto (sin la debida supervisión de un adulto).</li><li>2. Este producto no se diseñó para personas con capacidades físicas, sensoriales o mentales reducidas.</li></ol> <p>Para evitar daños ocasionados por congelación, aplique medidas de calentamiento para aumentar la temperatura del inodoro.</p>

# NARELLE

## TANKLESS BATTERY OPERATED TOILET INODORO SIN TANQUE CON BATERÍA TOILETTE SANS RÉSERVOIR FONCTIONNANT SUR PILES

SKU: 477058

 Attention	
	<p>Ne placez pas et ne stockez pas le produit dans un endroit où il peut tomber ou être tiré dans une baignoire ou un lavabo.</p> <p>Ne placez pas ou ne laissez pas tomber le produit dans l'eau ou dans tout autre liquide.</p> <p>N'essayez PAS de ramasser un produit tombé dans l'eau. Débranchez immédiatement le boîtier des piles.</p> <p>Ne vous tenez pas debout sur une toilette en céramique. Ne heurtez pas la céramique. Un choc important sur la céramique peut provoquer des dommages et des fuites d'eau.</p> <p>Ne jamais encastrer la base de toilette en céramique dans un matériau cimentaire (tel que du mortier). Cela peut mener à une fissure due à l'expansion.</p> <p>Ne vous tenez pas debout sur une cuvette, un siège et un couvercle de toilette en céramique.</p> <p>N'utilisez pas de diluants à laque, de pétrole, de produits chimiques liquides, de détergents, d'insecticides, de nettoyeurs pour toilette ou de brosse à récurer pour nettoyer le produit.</p> <p>N'utilisez que de l'eau du robinet ou de l'eau potable, sous peine de provoquer des irritations.</p> <p>Le produit ne doit pas être exposé à la lumière directe du soleil.</p> <p>Ce produit est équipé d'un couvercle à fermeture en douceur. Une forte pression risque d'endommager l'amortisseur permettant la fermeture en douceur.</p> <p>Ne raccordez pas l'alimentation en eau à la sortie du module de chauffage. Assurez-vous que la température de l'eau d'entrée est de 3 à 35 °C Si vous dépassez la plage spécifiée, le module de chauffage intégré ne fonctionnera pas..</p> <p>Ne vous appuyez pas contre le couvercle du siège lorsque vous utilisez le produit afin d'éviter les dommages.</p> <p>N'essayez pas de jeter du papier journal, des couches, des serviettes hygiéniques ou d'autres objets dans la toilette, car cela pourrait la boucher.</p> <p>Si ce produit présente un dysfonctionnement, cessez immédiatement de l'utiliser, débranchez le boîtier des piles, coupez l'alimentation en eau et contactez le prestataire de services.</p>
 Activités obligatoires	<p>Avant l'installation, le démontage, la réparation et l'entretien du produit, la prise d'alimentation doit être débranchée et la vanne d'alimentation en eau doit être fermée.</p> <p>Ne pas utiliser dans un environnement où la température est inférieure à 0 °C.</p> <p>Si ce produit n'est pas utilisé pendant une période prolongée (plus de trois jours), il est recommandé de débrancher le boîtier des piles, de retirer les piles, de couper l'alimentation en eau et de vidanger l'eau contenue dans le produit.</p> <p>Lors de l'utilisation d'appareils électriques, surtout en présence d'enfants, il faut toujours prendre des précautions de base, notamment :</p> <ol style="list-style-type: none"><li>1. Ce produit n'est pas destiné aux enfants (sans la surveillance d'un adulte).</li><li>2. Ce produit n'est pas destiné aux personnes dont les capacités physiques, sensorielles ou mentales sont réduites.</li></ol> <p>Pour éviter les dommages causés par le gel, veuillez prendre les mesures nécessaires pour augmenter la température de la toilette.</p>

# NARELLE

TANKLESS BATTERY OPERATED TOILET  
INODORO SIN TANQUE CON BATERÍA  
TOILETTE SANS RÉSERVOIR FONCTIONNANT SUR PILES

SKU: 477058

## Warning



Mandatory  
activities

Only use the factory equipped battery box and 1.5V "AA" alkaline battery.  
When moving the product from a cold or humid environment to normal room temperature, please wait for 2 hours until the condensed water is completely volatilized to prevent electrical short-circuiting of the product.

## Advertencia



Actividades  
Obligatorias

*Solo use el compartimiento de baterías y la batería alcalina "AA" de 1.5 V equipados de fábrica.  
Cuando traslade el producto de un ambiente frío o húmedo a una temperatura ambiente normal, espere 2 horas hasta que el agua condensada se volatilice completamente para evitar un cortocircuito en el producto.*

## Avertissement



Activités  
obligatoires

*Utilisez uniquement le boîtier de piles équipé en usine et des piles alcalines AA de 1,5 V.  
Si vous déplacez le produit d'un environnement froid ou humide à une température ambiante normale, veuillez attendre deux heures jusqu'à ce que l'eau condensée soit complètement volatilisée pour éviter tout court-circuit électrique.*



# NARELLE

TANKLESS BATTERY OPERATED TOILET  
*INODORO SIN TANQUE CON BATERÍA*  
*TOILETTE SANS RÉSERVOIR FONCTIONNANT SUR PILES*

SKU: 477058

## List of Materials *Lista de Materiales* *Liste des Matériaux*

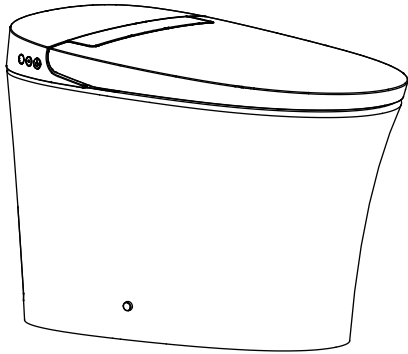

Main Unit  
*Unidad Principal*  
*Unité Principale*

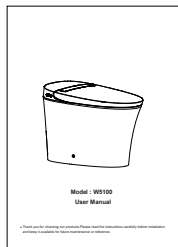

Installation Manual  
*Manual de Instalación*  
*Manuel d'installation*

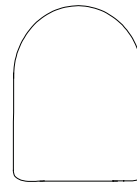

Installation Cardboard  
*Plantilla de cartón*  
*Carton d'installation*

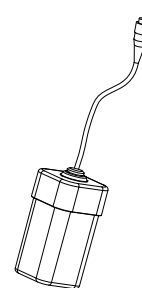

Battery box  
*Compartimiento de las Baterías*  
*Boîtier des Piles*

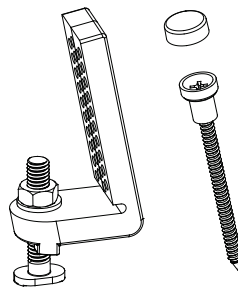

Mounting accessory kit  
*Kit de Accesorios de Montaje*  
*Trousse d'accessoires de Montage*

# NARELLE

TANKLESS BATTERY OPERATED TOILET  
INODORO SIN TANQUE CON BATERÍA  
TOILETTE SANS RÉSERVOIR FONCTIONNANT SUR PILES

SKU: 477058

## Parts identification Identificación de las Piezas Identification des Pièces

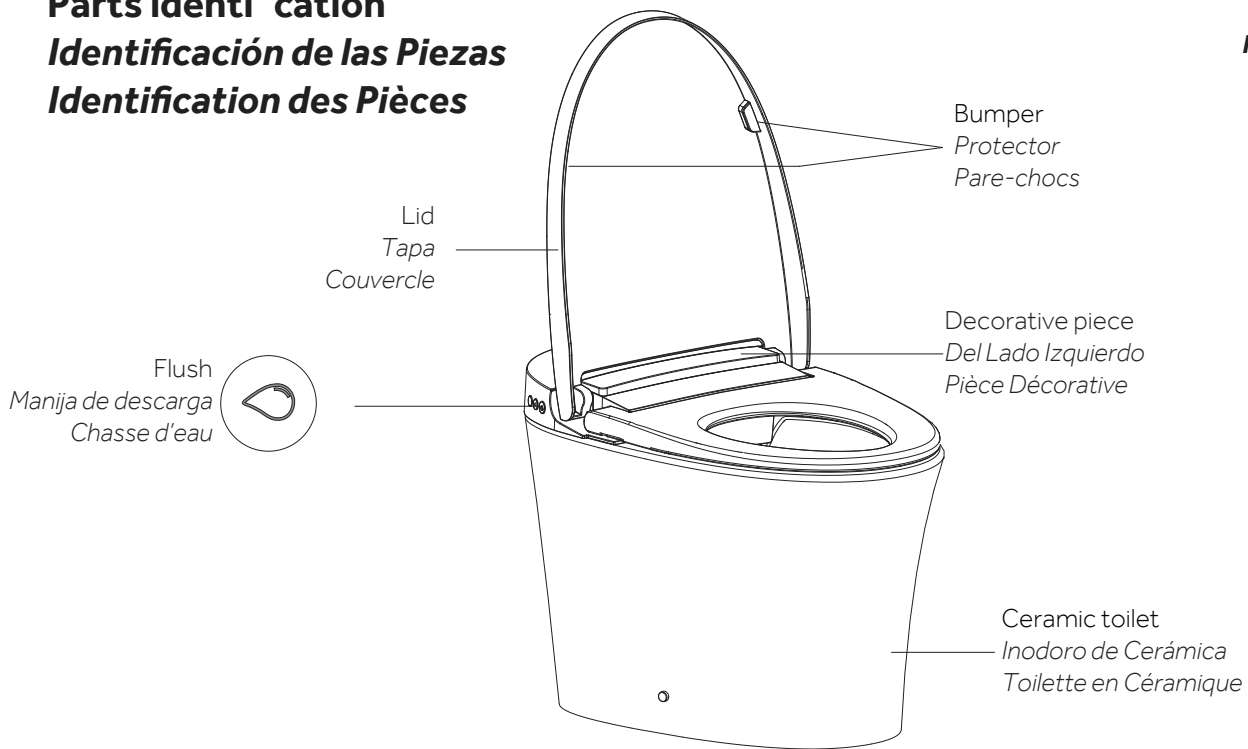

**Left Side**  
**Placa Decorativa**  
**Côté Gauche**

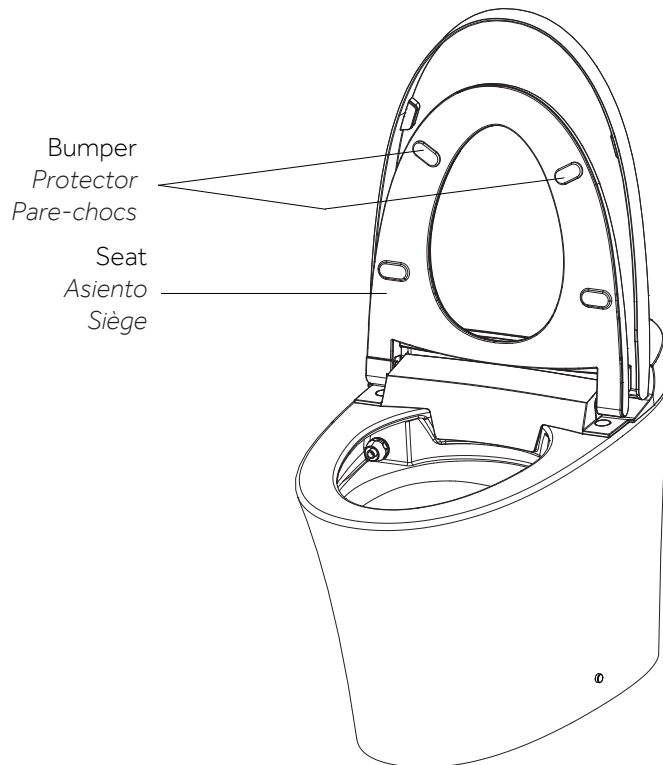

**Right Side**  
**Lado Derecho**  
**Côté Droit**

# NARELLE

TANKLESS BATTERY OPERATED TOILET  
INODORO SIN TANQUE CON BATERÍA  
TOILETTE SANS RÉSERVOIR FONCTIONNANT SUR PILES

SKU: 477058

## Installation of Ceramic Toilet Instalación del Inodoro de Cerámica Installation de la Toilette en Céramique

### ⚠️ **Precaution before installing**

- Minimum required water pressure is 27 PSI and maximum is 80 PSI to achieve the best flushing effect.

**Note:** Apply the methods below if you don't have water pressure testing device.

### ⚠️ **Precaución Antes de la Instalación**

- La presión de agua mínima necesaria es de 27 PSI y la máxima es de 80 PSI para lograr el mejor efecto de descarga.

**Nota:** Aplique los métodos siguientes si no tiene un dispositivo de comprobación de la presión del agua.

### ⚠️ **Précaution à prendre avant l'installation**

- La pression d'eau minimale requise est de 27 PSI et la pression maximale de 80 PSI pour obtenir un rinçage optimal.

**Remarque:** Appliquez les méthodes ci-dessous si vous n'avez pas d'appareil pour tester la pression de l'eau.

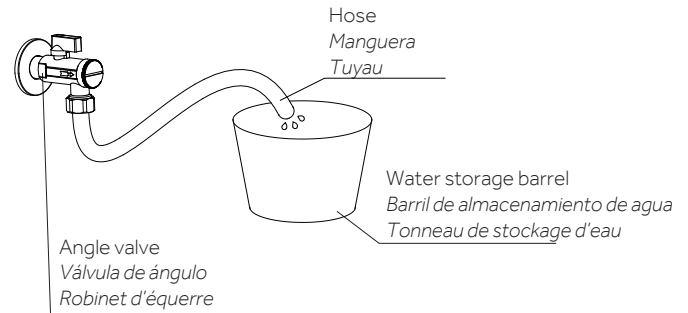

Open the angle valve and connect water inlet for 10s, once the water volume is above 85 fl oz, the minimum water pressure of the product is ensured.

*Abra la válvula de ángulo y conecte la entrada de agua durante 10 segundos. Una vez que el volumen de agua sea superior a 85 fl oz, la presión de agua mínima del producto está garantizada.*

*Ouvrez le robinet d'équerre et connectez l'arrivée d'eau pendant 10 s. Une fois que le volume d'eau est supérieur à 85 fl oz, la pression d'eau minimale du produit est assurée.*

# NARELLE

TANKLESS BATTERY OPERATED TOILET

INODORO SIN TANQUE CON BATERÍA

TOILETTE SANS RÉSERVOIR FONCTIONNANT SUR PILES

SKU: 477058

## 1. Installation of mating angle valve

### 1. Instalación de la válvula de ángulo de acoplamiento

### 1. Installation du robinet d'équerre correspondant

- Draw drain outlet centerline on the floor, install angle valve at proper position on wall according to dimension of toilet.
- Dibuje una línea central de salida del desagüe en el suelo, instale la válvula de ángulo en la posición adecuada, en la pared según las dimensiones del inodoro.
- Tracez la ligne médiane de la sortie d'évacuation sur le plancher et installez le robinet d'équerre à l'endroit approprié sur le mur en fonction des dimensions de la toilette.

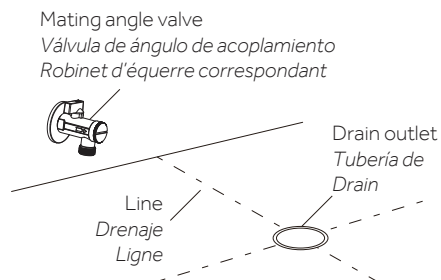

## 2. Cardboard installation

### 2. Instalación del cartón

### 2. Installation du carton

- Align cardboard with the centerline of drain outlet
- Alinee el cartón con la línea central de la salida del desagüe
- Aligned le carton avec la ligne centrale de la sortie du drain.
- Draw contour line according to cardboard;
- Dibuje la línea de contorno según el cartón;
- Tracez la ligne de contour en suivant le carton.

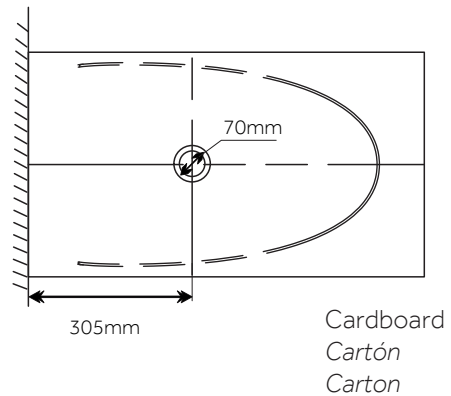

# NARELLE

TANKLESS BATTERY OPERATED TOILET

INODORO SIN TANQUE CON BATERÍA

TOILETTE SANS RÉSERVOIR FONCTIONNANT SUR PILES

SKU: 477058

### 3. Hose

#### 3. Manguera

#### 3. Tuyau

- Connect the water inlet and angle valve of the toilet with the matching hose and tighten it
- Conecte la entrada de agua y la válvula de ángulo del inodoro con la manguera correspondiente y apriétela
- Raccordez l'arrivée d'eau et le robinet d'équerre de la toilette avec le tuyau correspondant et serrez-le.

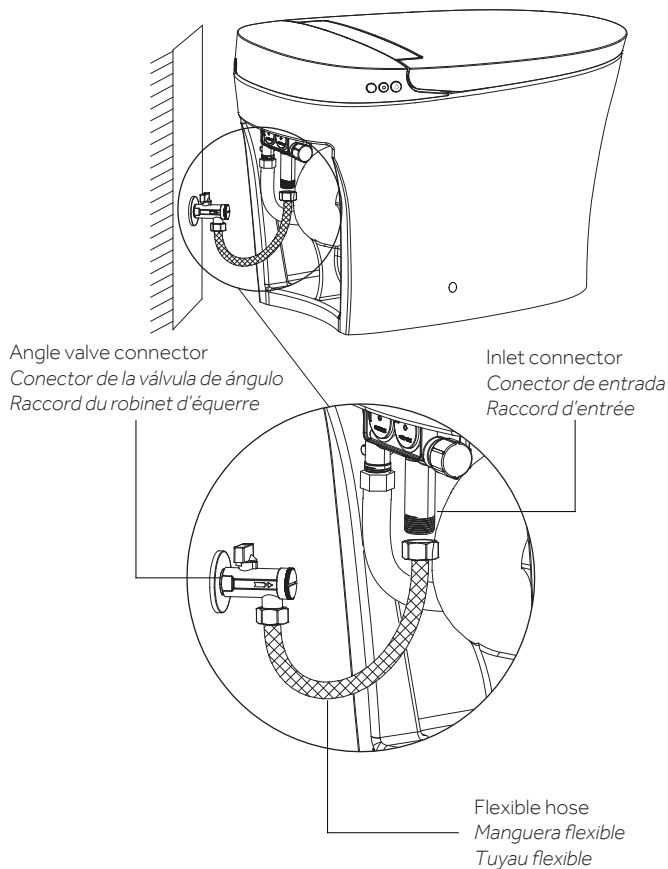

### 4. Mounting bracket installation

#### 4. Instalación del soporte de montaje

#### 4. Installation du support de montage

- Assemble the mounting bracket with bolts and then install them to the pre-installed flange plate on the ground and lock tight with nuts.
- Arme el soporte de montaje con pernos y luego instálelos en la placa de brida previamente colocada en el suelo y asegúrelos con las tuercas.
- Assemblez le support de montage avec les boulons, puis installez-le sur la plaque de renforcement préinstallée sur le sol et verrouillez-le avec des écrous.

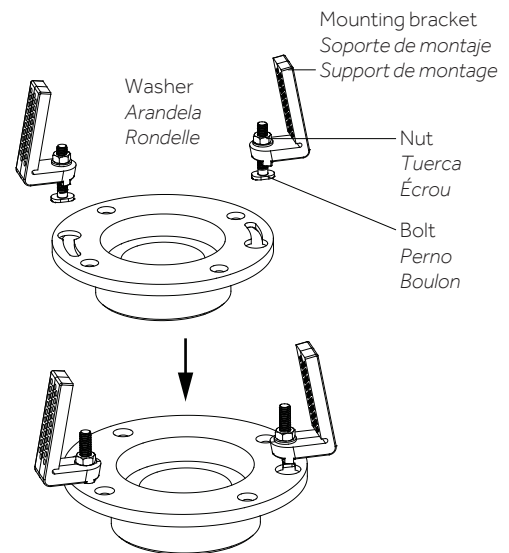

# NARELLE

TANKLESS BATTERY OPERATED TOILET

INODORO SIN TANQUE CON BATERÍA

TOILETTE SANS RÉSERVOIR FONCTIONNANT SUR PILES

SKU: 477058

## 5. Ceramic toilet installation

### 5. Instalación del inodoro de cerámica

#### 5. Installation de la toilette en céramique

- Install sealing flange into drain outlet; Install ceramic toilet on corresponding position according to contour line.
- *Instale la brida de sellado en la salida del desagüe. Instale el inodoro de cerámica en la posición correspondiente según la línea de contorno.*
- *Installez la bride d'étanchéité dans la sortie du drain. Installez la toilette en céramique à l'endroit correspondant sur la ligne de contour.*

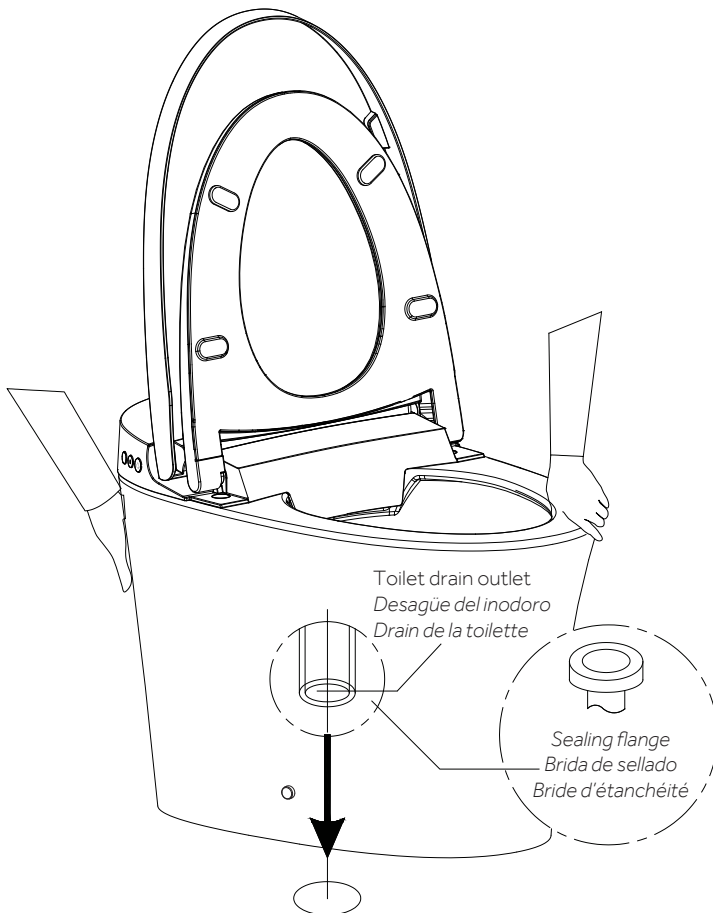

## 6. Screw installation

### 6. Instalación del tornillo

#### 6. Installation des vis

- Put the screw through the fixing sleeve and then install it through the holes (on both sides of the toilet ceramic) to the mounting bracket on the ground, and lock tight with a tool;
- *Pase el tornillo por el manguito de fijación y luego instálelo a través de los agujeros (en ambos lados del inodoro de cerámica) hasta llegar al soporte de montaje en el suelo y asegúrelo con una herramienta.*
- *Insérez les vis dans les manchons de fixation, insérez-les dans les trous (des deux côtés de la toilette en céramique) jusqu'au support de montage au plancher, puis serrez-les fermement à l'aide d'un outil.*
- Put the decorative cap on the fixing sleeve.
- *Coloque la tapa decorativa en el manguito de fijación.*
- *Installez les capuchons décoratifs sur les manchons de fixation.*

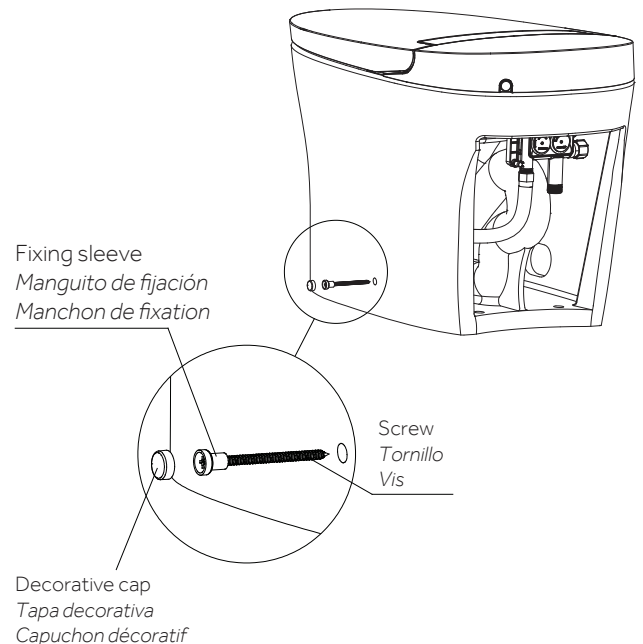

# NARELLE

## TANKLESS BATTERY OPERATED TOILET INODORO SIN TANQUE CON BATERÍA TOILETTE SANS RÉSERVOIR FONCTIONNANT SUR PILES

SKU: 477058

### 7. Caulk application

#### 7. Aplicación de calafateo

#### 7. Application de calfeutrage

- Apply high quality mildew caulk around the lower edge of the toilet.
- Aplique pegamento de alta calidad contra moho para vidrios alrededor del borde inferior del inodoro.
- Appliquez de la colle pour verre anti-moisissure de haute qualité autour du bord inférieur de la toilette.

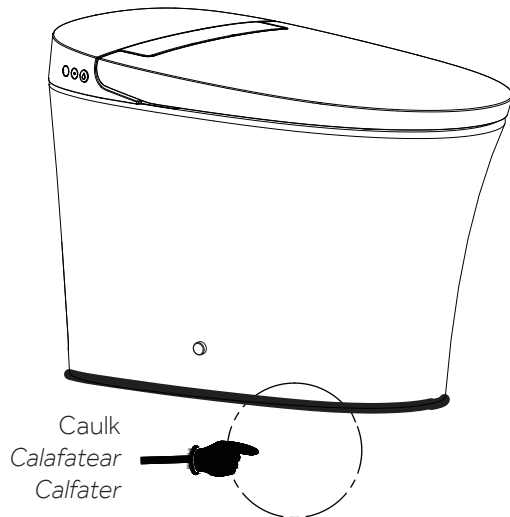

#### Tips:

- Please clean the drain outlet;
- Please make sure ceramic toilet outlet sits perfectly on drain outlet.

#### Sugerencias:

- Limpie la salida del desagüe;
- Asegúrese de que la salida del inodoro de cerámica asiente perfectamente en la salida del desagüe.

#### Conseils:

- Veillez nettoyer la sortie du drain.
- Veillez vous assurer que la sortie de la toilette en céramique repose parfaitement sur la sortie du drain.

## Before Installation Antes de la Instalación Avant l'installation

### 1. Turn on the angle valve

#### 1. Abra la válvula de ángulo

#### 1. Ouvrez le robinet d'équerre.

Check thread connection, make sure no leakage is found, unscrew angle valve anticlockwise to maximum opening. (Tips: When opening for the first time, the angle valve handle has a larger torque)

Revise la conexión roscada, asegúrese de que no haya fugas, desenrosque la válvula de ángulo girándola hacia la izquierda hasta que alcance la apertura máxima. (Sugerencias: cuando la abre por primera vez, la manija de la válvula de ángulo tiene un par de apriete mayor)

Vérifiez le raccord fileté, assurez-vous qu'il n'y a pas de fuite et dévissez le robinet d'équerre dans le sens antihoraire jusqu'à son ouverture maximale. (Conseils: Lors de la première ouverture, la poignée du robinet d'équerre a un couple plus important.)

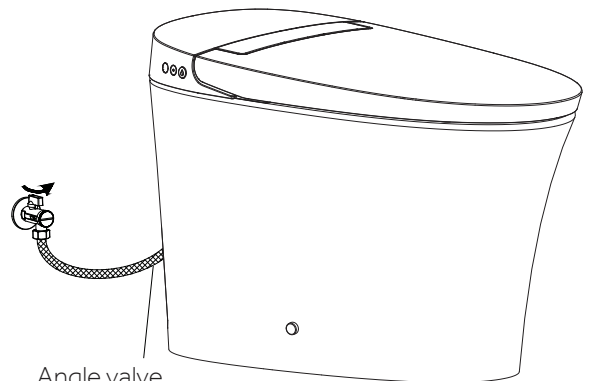

Angle valve  
Válvula de ángulo  
Robinet d'équerre

# NARELLE

## TANKLESS BATTERY OPERATED TOILET INODORO SIN TANQUE CON BATERÍA TOILETTE SANS RÉSERVOIR FONCTIONNANT SUR PILES

SKU: 477058

### 2. Power Connection

#### 2. Conexión Eléctrica

#### 2. Connexion de l'alimentation

Take out the battery box from the accessory kit and install 4pcs 1.5V "AA" alkaline batteries. Plug the DC plug of battery box into the DC socket of toilet and then stick the battery box to the Velcro on the bottom of the toilet.

*Saque el compartimiento de las baterías del kit de accesorios e instale 4 baterías alcalinas "AA" de 1.5 V. Conecte el enchufe de CC del compartimiento de baterías al tomacorriente de CC y luego pegue el compartimiento de las baterías al velcro de la parte inferior del inodoro.*

*Retirez le boîtier des piles de la trousse d'accessoires et installez quatre piles alcalines AA de 1,5 V. Branchez la prise CC du boîtier des piles dans la prise CC de la toilette, puis collez le boîtier des piles sur l'attache Velcro au bas de la toilette.*

#### Notes:

1. Must be 1.5V "AA" alkaline battery;
2. Different brands, different used and new batteries cannot be mixed.
3. Battery life will be significantly reduced when using non-alkaline batteries;
4. When installing the inner box components, follow the installation direction shown in the label.

#### Notas:

1. Debe ser una batería alcalina "AA" de 1.5V;
2. No se pueden combinar distintas marcas ni baterías usadas y nuevas.
3. La duración de las baterías se reducirá significativamente si se utilizan baterías no alcalinas.
4. Cuando instale los componentes del compartimiento interior, siga las instrucciones de instalación que muestra la etiqueta.

#### Remarques:

1. L'utilisation de piles alcalines AA de 1,5 V est obligatoire.
2. Il est déconseillé de mélanger des piles de marques différentes, des piles usagées et des piles neuves.
3. La durée de vie des piles sera considérablement réduite si vous utilisez des piles non alcalines.
4. Lors de l'installation des composants intérieurs du boîtier, suivez le sens d'installation indiquée sur l'étiquette.

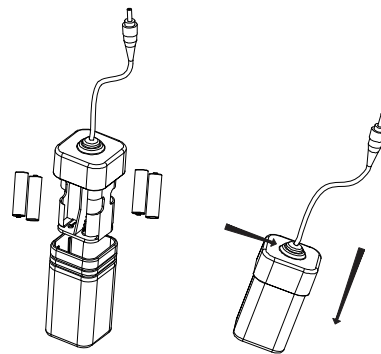

When re-installing the cover of battery box, use your fingers to squeeze the side of rubber plug to exhaust air out of the box and ensure sealing.



*Cuando vuelva a instalar la tapa del compartimiento de baterías, apriete con los dedos el lado del tapón de hule para sacar el aire del compartimiento y fijar el sellado.*



*Lorsque vous réinstallez le couvercle du boîtier des piles, utilisez vos doigts pour presser le côté du bouchon en caoutchouc afin d'évacuer l'air du boîtier et d'assurer son étanchéité.*



# NARELLE

TANKLESS BATTERY OPERATED TOILET  
INODORO SIN TANQUE CON BATERÍA  
TOILETTE SANS RÉSERVOIR FONCTIONNANT SUR PILES

SKU: 477058

### 3. Self-inspection 3. Autoinspección 3. Auto-inspection

After the batteries are successfully installed, the red indicator light will flash once.

*Una vez que instale las baterías con éxito, la luz indicadora roja destellará una vez.*

*Lorsque les piles sont correctement installées, le voyant rouge clignote une fois.*

### Daily maintenance Mantenimiento diario Entretien quotidien

Use only a soft, damp cloth to clean. Avoid using harsh chemicals.

**Note:** If the toilet is with off-seat auto flushing function, it may activate auto flushing during the cleaning.

*Use solo un paño suave y húmedo para limpiar. Evite usar productos químicos fuertes.*

**Nota:** Si el inodoro tiene la función de descarga automática fuera del asiento, es posible que se active la descarga automática durante la limpieza.

*Utilisez uniquement un chiffon doux et humide pour nettoyer la toilette. Évitez d'utiliser des produits chimiques agressifs.*

**Remarque:** Si la toilette est équipée d'une chasse d'eau automatique lorsque l'utilisateur se lève, la chasse d'eau automatique peut être activée pendant le nettoyage.

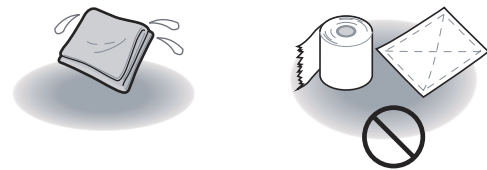
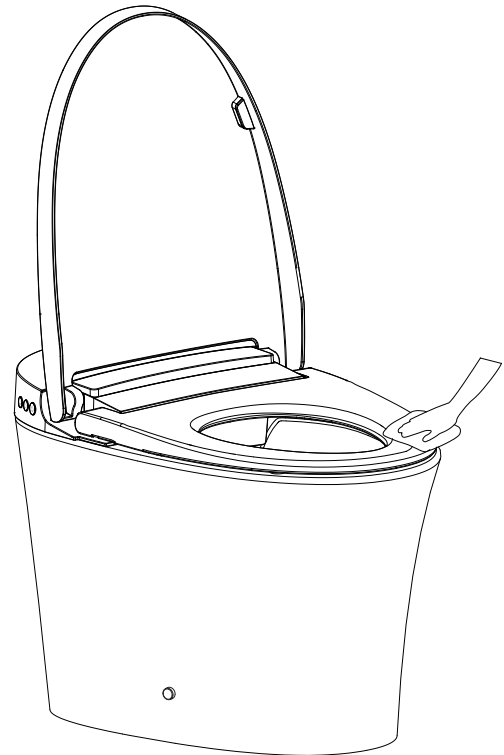

# NARELLE

TANKLESS BATTERY OPERATED TOILET  
INODORO SIN TANQUE CON BATERÍA  
TOILETTE SANS RÉSERVOIR FONCTIONNANT SUR PILES

SKU: 477058

## Emergency Troubleshooting Solución de Problemas de Emergencia Dépannage d'urgence

**No water supply**  
**No hay suministro de agua**  
**Pas d'alimentation en eau**

- Put around 2 gal water into a barrel and flush the bowl of ceramic.  
**Note:** Avoid water spilling from bowl.
- Agregue unos 8 l de agua en un barril y haga una descarga de la taza del inodoro de cerámica.  
**Nota:** Evite que el agua se derrame de la taza.
- Mettez environ 8 litres d'eau dans un seau et rincez la cuvette en céramique.  
**Remarque:** Évitez que l'eau ne déborde de la cuvette.

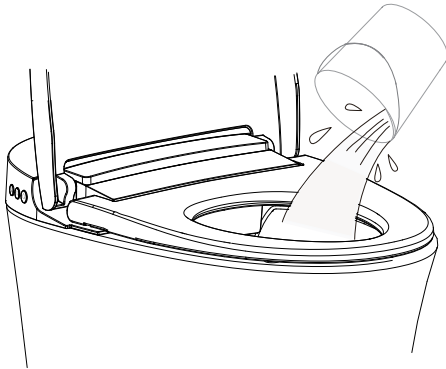

## Replacement of battery Sustitución de la batería Remplacement des piles

- Unplug the DC plug of the battery box and remove the battery box from the bottom of the toilet.
- Desconecte el enchufe de CC del compartimiento de las baterías y quite el compartimiento de las baterías de la parte inferior del inodoro.
- Débranchez la prise CC du boîtier des piles et retirez le boîtier du bas de la toilette.
- Remove the cover of battery box and replace old batteries with new batteries, and then re-install the cover.
- Quite la tapa del compartimiento de las baterías, sustituya las baterías antiguas por nuevas y después vuelva a instalar la tapa.
- Retirez le couvercle du boîtier des piles, remplacez les piles usagées par des piles neuves, puis remettez le couvercle en place.
- Insert the DC plug of battery box into the DC socket of toilet and then stick the battery box to the Velcro on the bottom of the toilet.
- Inserte el enchufe de CC del compartimiento de las baterías en la toma de CC del inodoro y luego pegue el compartimiento de las baterías al velcro en la parte inferior del inodoro.
- Insérez la prise CC du boîtier des piles dans la prise CC de la toilette, puis collez le boîtier des piles sur l'attache Velcro située au bas de la toilette.

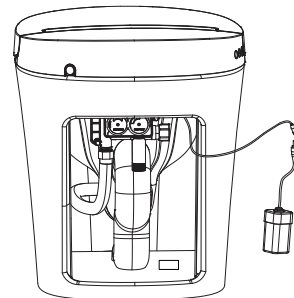

# NARELLE

## TANKLESS BATTERY OPERATED TOILET INODORO SIN TANQUE CON BATERÍA TOILETTE SANS RÉSERVOIR FONCTIONNANT SUR PILES

SKU: 477058

### When the product is left unused for long time

- Especially in winter when no one at home for a long time, please drain out the water inside tank and pipe to prevent freezing.

### To discharge water

1. Drain out the water inside tank
  - Activate flushing, and then turn off angle valve to prevent water inlet.
2. Unplug and remove the battery box and then remove all batteries.
3. Drain out the water inside pipe
  - Unscrew the hose connector off angle valve, drain the water in the pipe and reinstall.

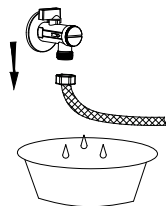

4. Handle the remaining water in bowl
  - It is suggested to put some antifreeze into water inside the bowl.

**Tips:** When using the toilet again, re-connect the water supply and re-install the battery box.



**Note:** Before water discharging, the power must be cut off!

### Cuando el producto no se utiliza durante mucho tiempo

- Especialmente en invierno, cuando no hay nadie en casa durante mucho tiempo drene el agua dentro del tanque y de la tubería para evitar la congelación.

### Para descargar el agua

1. Drene el agua adentro del tanque
  - Active la descarga y luego cierre la válvula de ángulo para evitar la entrada de agua.
2. Desconecte y saque el compartimiento de las baterías y luego quite todas las baterías.
3. Drene el agua por la tubería
  - Desenrosque el conector de la manguera de la válvula de ángulo. Drene el agua de la tubería y vuelva a instalarla.

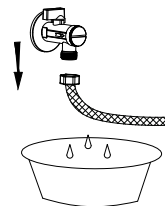

4. Encárguese del agua que quedó en la taza
  - Se sugiere agregar un poco de anticongelante al agua dentro de la taza.

**Sugerencias:** cuando vuelva a usar el inodoro, conecte otra vez el suministro de agua y vuelva a instalar el compartimiento de las baterías.



**Nota:** Antes de descargar el agua, debe cortar el suministro de energía!

# NARELLE

## TANKLESS BATTERY OPERATED TOILET INODORO SIN TANQUE CON BATERÍA TOILETTE SANS RÉSERVOIR FONCTIONNANT SUR PILES

SKU: 477058

### **Lorsque le produit n'est pas utilisé pendant une longue période**

- En particulier en hiver lorsque personne n'est à la maison pendant une période prolongée, vidangez l'eau à l'intérieur du réservoir et du tuyau pour éviter qu'elle ne gèle.

### **Pour vidanger l'eau**

1. Vidangez l'eau à l'intérieur du réservoir.
  - Activez la chasse d'eau, puis fermez le robinet d'équerre pour couper l'arrivée d'eau.
2. Débranchez et retirez le boîtier des piles, puis retirez toutes les piles.
3. Vidangez l'eau à l'intérieur du tuyau.
  - Dévissez le raccord de tuyau du robinet d'équerre, vidangez l'eau du tuyau et réinstallez le raccord.

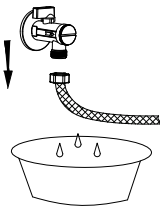

4. Gestion de l'eau restante dans le bol
  - Nous vous suggérons de mettre de l'antigel dans l'eau à l'intérieur de la cuvette.

**Conseils:** Lorsque vous utilisez à nouveau les toilettes, rebranchez l'alimentation en eau et réinstallez le boîtier des piles.



**Remarque:** L'alimentation doit être coupée avant de vidanger l'eau!