

METAL STAND

SOPORTE DE METAL

SUPPORT MÉTALLIQUE

SKU: 565541, 565542

BEFORE YOU BEGIN

We recommend consulting a professional if you are unfamiliar with installing plumbing fixtures. Signature Hardware accepts no liability for any damage to the faucet, plumbing, sink, counter top, or for personal injury during installation.

Observe all local plumbing and building codes.

Unpack and inspect the product for shipping damage.

If any damage is found, contact our Customer Relations team via live chat at www.signaturehardware.com or by emailing support@signaturehardware.com.

ANTES DE COMENZAR

Le recomendamos que consulte a un profesional si no sabe cómo instalar accesorios de plomería. Signature Hardware no asume ninguna responsabilidad con respecto a los daños causados al inodoro, sistema de plomería, suelo o daños personales durante la instalación.

Cumpla con todas las normas locales de plomería y construcción.

Desempaque e inspeccione el producto para determinar si tiene daños por el envío. Si tiene daños, comuníquese con nuestro equipo de Relaciones con el Cliente por chat en directo en www.signaturehardware.com o por correo electrónico a support@signaturehardware.com.

AVANT DE COMMENCER

Nous vous recommandons de consulter un professionnel si vous n'avez pas d'expérience dans l'installation d'appareils de plomberie. Signature Hardware décline toute responsabilité en cas de dommage au robinet, à la plomberie, à l'évier, au comptoir ou de blessure corporelle lors de l'installation.

Respectez tous les codes locaux de plomberie et de construction.

Déballiez et inspectez le produit pour vérifier qu'il n'a pas été endommagé pendant le transport. Si un dommage est constaté, communiquez avec notre équipe des relations avec la clientèle au www.signaturehardware.com ou par mail support@signaturehardware.com.

GETTING STARTED

Ensure that you have gathered all the required materials that are needed for the installation.

CÓMO COMENZAR

Asegúrese de haber reunido todos los materiales necesarios para la instalación.

PREMIERS PAS

Assurez-vous d'avoir réuni tout le matériel nécessaire à l'installation.

ADDITIONAL QUESTIONS?

Still need help? Check out our Help Center at www.signaturehardware.com for product and warranty information, or contact us through live chat or by emailing support@signaturehardware.com.

¿MÁS PREGUNTAS?

Todavía necesita ayuda. Consulte nuestro Centro de Ayuda en www.signaturehardware.com para obtener información de productos y garantías o comuníquese con nosotros por chat directo o enviando un correo electrónico a support@signaturehardware.com.

D'AUTRES QUESTIONS?

Si vous avez encore besoin de l'aide. Veuillez consultez notre centre d'aide à l'adresse www.signaturehardware.com pour obtenir des informations sur les produits et la garantie ou veuillez nous contacter par clavardage en direct ou par courriel à l'adresse support@signaturehardware.com.

OLNEY

METAL STAND

SOPORTE DE METAL

SUPPORT MÉTALLIQUE

SKU: 565541, 565542

TOOLS AND MATERIALS: HERRAMIENTAS Y MATERIALES: OUTILS ET MATÉRIEL :



Drill
Taladro
Perceuse



Tape Measure
Cinta métrica
Ruban à mesurer



Pencil
Lápiz
Crayon



Level
Nivel
Niveau

INCLUDED HARDWARE HERRAJES INCLUIDO MATÉRIEL INCLUS



M1/4 x 1/2 Bolt = 8 pcs
Perno M1/4 x 1/2 = 8 piezas
M1/4 x 1/2 boulon = 8 pièces



Allen Wrench
Llave Allen
Clé Allen

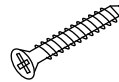

Screw = 4 pcs
Tornillo = 4 piezas
Vis = 4 pièces

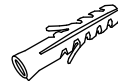

Wall Anchor = 4 pcs
Anclaje de Pared = 4 piezas
Dispositif d'ancrage au mur = 4 pièces

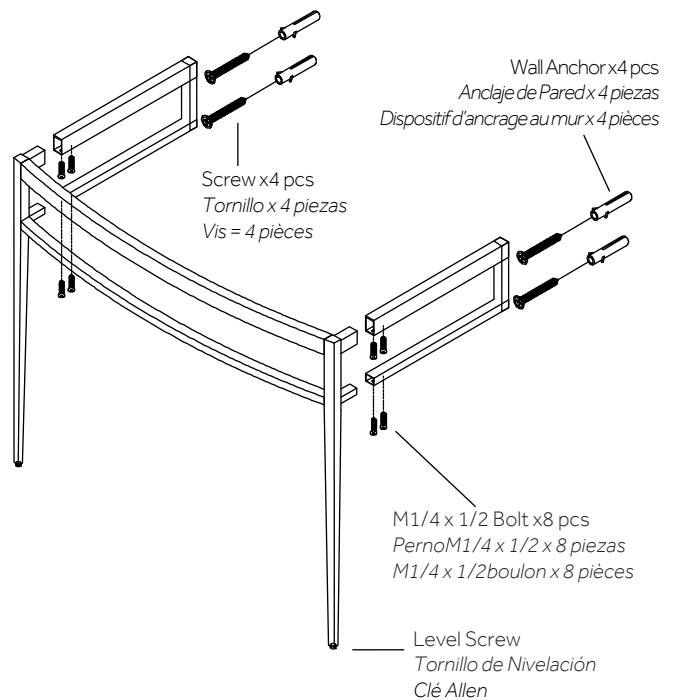

METAL STAND
 SOPORTE DE METAL
 SUPPORT MÉTALLIQUE

SKU: 565541, 565542

INSTALLATION INSTALACIÓN INSTALLATION

1. Attach top rail to console assembly. Using allen wrench, Secure with provided hardware.

1. Fije el riel superior al conjunto de la consola. Usando una llave Allen, asegure 1. Fije el riel superior al conjunto de la consola. Usando la llave Allen, asegure con los accesorios que se incluyen.

1. Fixer le rail supérieur à l'ensemble console. Fixer 1 à l'aide d'une clé Allen. Fixer le rail supérieur à l'ensemble console. À l'aide d'une clé Allen, le fixer à l'aide du matériel fourni.

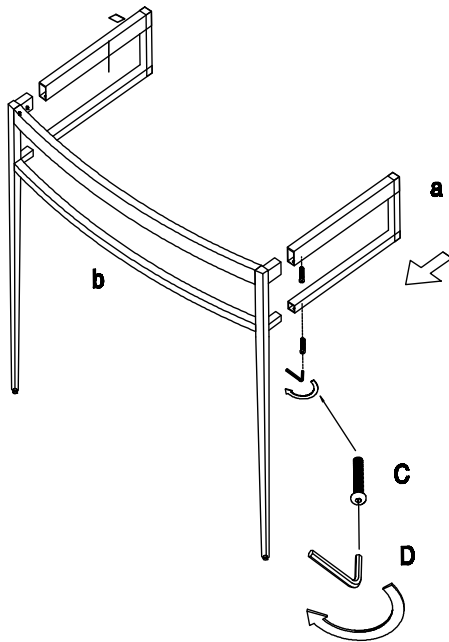

2. Place console stand in mounting location. Mark center of mounting points on wall.

2. Coloque el soporte de la consola en el lugar de montaje. Marque el centro de los puntos de montaje en la pared.

2. Placer le support de la console à l'emplacement de montage. Marquer le centre des points de montage sur le mur.

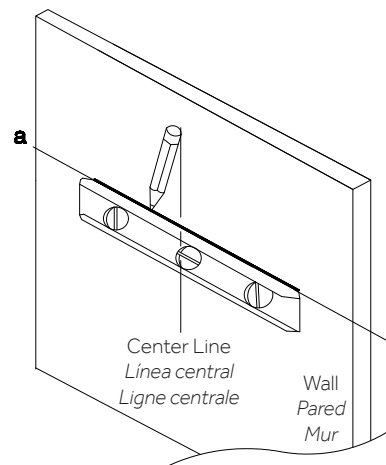
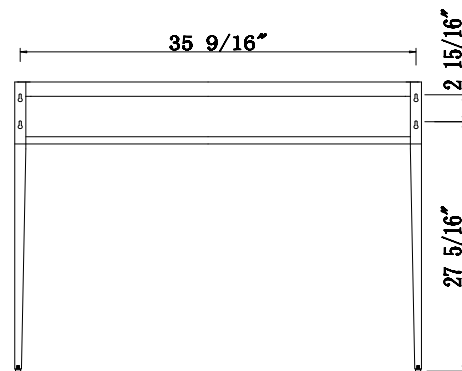

OLNEY

METAL STAND

SOPORTE DE METAL

SUPPORT MÉTALLIQUE

SKU: 565541, 565542

3. Drill pilot holes in marked locations on wall. Insert wall anchors into mounting holes.

3. *Perfore agujeros guía en los lugares marcados en la pared. Inserte los anclajes de pared en los agujeros de montaje.*

3. *Percer des trous de guidage aux emplacements marqués sur le mur. Insérer les dispositifs d'ancrage au mur dans les trous de montage.*

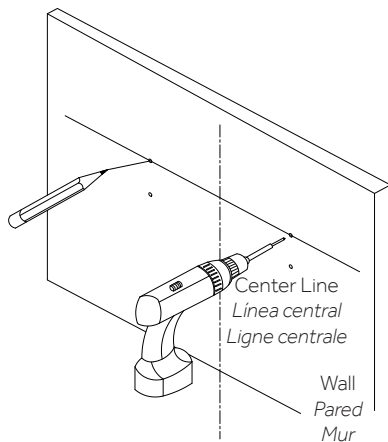

4. Attach mounting blocks to bottom mounting hole. Using drill, secure to wall with provided hardware.

4. *Coloque los bloques de montaje en el orificio de montaje inferior. Con el taladro fije a la pared con los accesorios suministrados.*

4. *Fixer les blocs de montage au trou de montage inférieur. À l'aide d'une perceuse, les fixer au mur à l'aide du matériel fourni.*

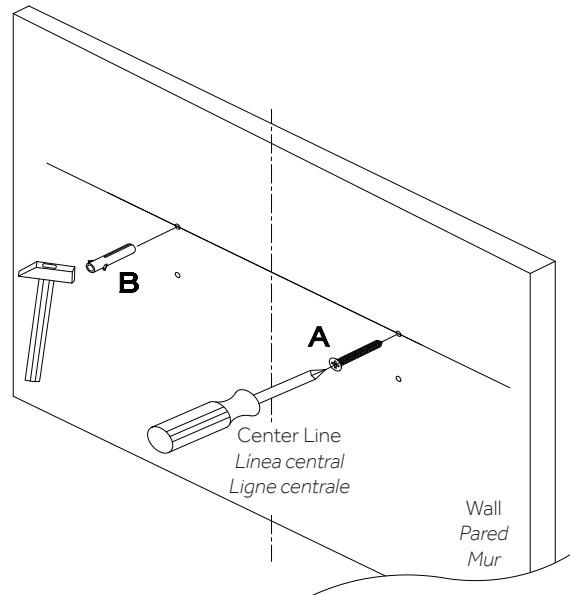

OLNEY

METAL STAND

SOPORTE DE METAL

SUPPORT MÉTALLIQUE

SKU: 565541, 565542

5. Slide side rails in to position on mounting block.
Using a drill, secure top rail to wall using provided hardware.

5. Deslice los rieles laterales hasta su posición en el bloque de montaje. Con el taladro asegure el riel superior a la pared utilizando los accesorios incluidos.

5. Faire glisser les rails latéraux vers l'intérieur pour les positionner sur le bloc de montage. À l'aide d'une perceuse, fixer le rail supérieur au mur à l'aide du matériel fourni.

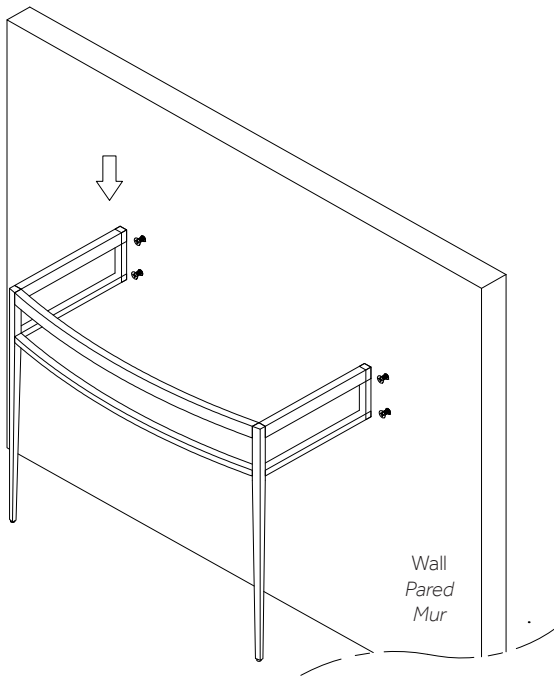

6. Using allen wrench, secure slide rail to mounting block with provided hardware.

6. Usando una llave Allen, asegure el riel de deslizamiento al bloque de montaje con los accesorios que se suministran.

6. À l'aide d'une clé Allen, fixer le rail coulissant au bloc de montage à l'aide du matériel fourni.

