

3-WAY IN-WALL DIVERTER ROUGH-IN VALVE

VÁLVULA EMPOTRADA DE DISTRIBUIDOR DE PARED DE 3 VÍAS

VANNE DE PLOMBERIE BRUTE POUR INVERSEUR À TROIS VOIES ENCASTRÉ

PRODUCT CODE: SH6103, SH6101

BEFORE YOU BEGIN

We recommend consulting a professional if you are unfamiliar with installing plumbing fixtures. Signature Hardware accepts no liability for any damage to the faucet, plumbing, sink, counter top, or for personal injury during installation.

Observe all local plumbing and building codes. Unpack and inspect the product for shipping damage. If any damage is found, contact our Customer Relations team via live chat at www.signaturehardware.com or by emailing support@signaturehardware.com.

ANTES DE COMENZAR

Le recomendamos que consulte a un profesional si no sabe cómo instalar accesorios de plomería. Signature Hardware no asume ninguna responsabilidad con respecto a los daños causados a la plomería, la pared, ni por daños personales que ocurran durante la instalación.

Cumpla con todas las normas locales de plomería y construcción.

Retire el producto del empaque y verifique si no sufrió daños durante el envío. Si encuentra algún daño, comuníquese con nuestro equipo de Servicio al cliente al 1-800-221-3379.

AVANT DE COMMENCER

Nous vous recommandons de consulter un professionnel si vous n'avez pas d'expérience dans l'installation d'appareils de plomberie. Signature Hardware décline toute responsabilité en cas de dommage au robinet, à la plomberie, à l'évier, au comptoir ou de blessure corporelle lors de l'installation.

Respectez tous les codes locaux de plomberie et de construction.

Déballez et inspectez le produit pour vérifier qu'il n'a pas été endommagé pendant le transport. Si un dommage est constaté, communiquez avec notre équipe des relations avec la clientèle au www.signaturehardware.com ou par mailsupport@signaturehardware.com.

GETTING STARTED

Ensure that you have gathered all the required materials that are needed for the installation.

CÓMO COMENZAR

Asegúrese de haber reunido todos los materiales necesarios para la instalación.

PREMIERS PAS

Assurez-vous d'avoir réuni tout le matériel nécessaire à l'installation.

ADDITIONAL QUESTIONS?

Still need help? Check out our Help Center at www.signaturehardware.com for product and warranty information, or contact us through live chat or by emailing support@signaturehardware.com.

¿MÁS PREGUNTAS?

Todavía necesita ayuda. Consulte nuestro Centro de Ayuda en www.signaturehardware.com para obtener información de productos y garantías o comuníquese con nosotros por chat directo o enviando un correo electrónico a support@signaturehardware.com.

D'AUTRES QUESTIONS?

Si vous avez encore besoin de l'aide. Veuillez consulter notre centre d'aide à l'adresse www.signaturehardware.com pour obtenir des informations sur les produits et la garantie ou veuillez nous contacter par clavardage en direct ou par courriel à l'adresse support@signaturehardware.com.

REVISED: 06/02/2026

3-WAY IN-WALL DIVERTER ROUGH-IN VALVE

VÁLVULA EMPOTRADA DE DISTRIBUIDOR DE PARED DE 3 VÍAS

VANNE DE PLOMBERIE BRUTE POUR INVERSEUR À TROIS VOIES ENCASTRÉ

PRODUCT CODE: SH6103, SH6101

TOOLS AND MATERIALS: HERRAMIENTAS Y MATERIALES: OUTILS ET MATÉRIAUX :



Thread Sealant
Sellador de rosca
Produit d'étanchéité
pour joints filetés



Phillips
Screwdriver
Destornillador
Phillips
Tournevis cruciforme



Safety Glasses
Gafas de seguridad
Lunettes de protection



Adjustable Wrench
Llave Ajustable
Clé ajustable



Long-nose Pliers
Pinzas de punta
Pince à long bec



Hex Wrench
Llave hexagonal
Clé hexagonale



Pliers
Pinzas
de punta
Pince

BEFORE INSTALLATION ANTES DE LA INSTALACIÓN AVANT L'INSTALLATION

1. Do not apply direct heat to the transfer valve body. Excessive heat will damage the plastic valve components and plastic guard.

1. No aplique calor directo al cuerpo de la válvula de transferencia. El calor excesivo dañará los componentes de plástico de la válvula y la guarda de plástico.

1. Ne pas appliquer de chaleur directe sur le corps de la vanne de transfert. Une chaleur excessive endommagera les composants et la protection en plâtre de la valve.

2. Do not remove the plaster guard from the transfer valve until instructed to do so.

2. No retire la guarda de masilla de la válvula de transferencia hasta que se le indique hacerlo.

2. Ne retirez pas la protection en plâtre de la vanne de transfert tant que cela ne vous est pas demandé.

3. For installation, the transfer valve is aligned with the thermostatic and volume control valve.

3. Para instalar, la válvula de transferencia se alinea con la válvula de control termostática y de volumen.

3. Pour l'installation, la vanne de transfert est alignée avec la vanne de thermostat et de contrôle de volume.

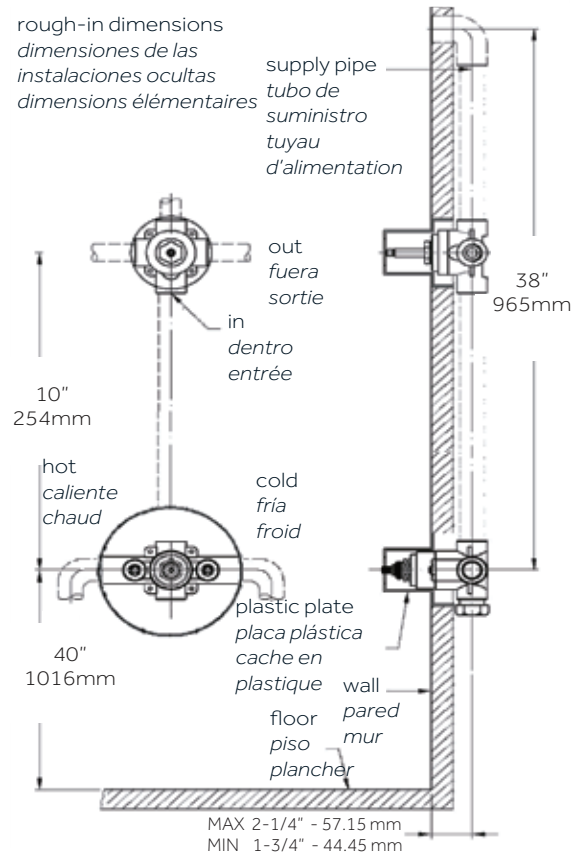

3-WAY IN-WALL DIVERTER ROUGH-IN VALVE

VÁLVULA EMPOTRADA DE DISTRIBUIDOR DE PARED DE 3 VÍAS

VANNE DE PLOMBERIE BRUTE POUR INVERSEUR À TROIS VOIES ENCASTRÉ

PRODUCT CODE: SH6103, SH6101

INSTALLATION INSTALACIÓN INSTALLATION

1. Shut off the main water supply.

1. Cierre la alimentación principal de agua.

1. Fermez l'alimentation principale en eau.

2. The distance from the supply valve center to the transfer valve must be minimum of 10" (254mm).

2. La distancia desde el centro de la válvula de alimentación a la válvula de transferencia debe tener un mínimo de 10" (254mm).

2. La distance entre le centre de la vanne d'alimentation et la vanne de transfert doit être d'au moins 10 po (254 mm).

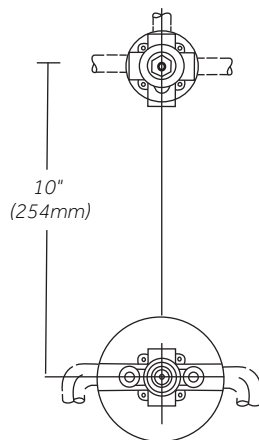

3. In the wall, make a minimum hole of 4" diameter for the transfer valve installation. Secure valve to wood blocking.

3. Haga un orificio mínimo de 4 pulgadas de diámetro en la pared, para la instalación de la válvula de transferencia. Asegure la válvula al bloque de madera.

3. Dans le mur, faites un trou d'au moins 4 po de diamètre pour l'installation de la vanne de transfert. Fixez la vanne au bloc de bois.

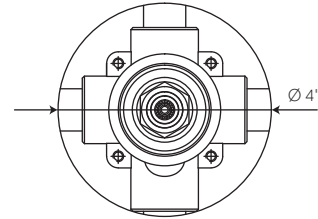

4. Apply thread sealant to inlet port threads and connect the water supply to the transfer valve inlet.

4. Aplique sellador de rosca a las roscas del puerto de entrada y conecte el suministro de agua a la entrada de la válvula de transferencia.

4. Appliquez du téflon sur les filetages des orifices d'entrée et branchez l'alimentation en eau à l'entrée de la vanne de transfert.

thread sealant
sellador de rosca
produit d'étanchéité
pour filetages

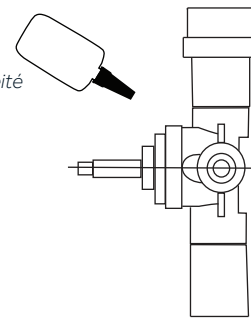

5. The plaster guard is used as the installation guide for the valve. The plaster guard should be flush with the finished wall once the transfer valve is installed.

5. La guarda de masilla se usa como guía de instalación para la válvula. La guarda de masilla debe estar al ras con la pared acabada una vez que esté instalada la válvula de transferencia.

5. La protection en plâtre sert de guide pour l'installation de la vanne. La protection en plâtre doit être affleurante avec la paroi finie une fois la vanne de transfert installée.

3-WAY IN-WALL DIVERTER ROUGH-IN VALVE

VÁLVULA EMPOTRADA DE DISTRIBUIDOR DE PARED DE 3 VÍAS

VANNE DE PLOMBERIE BRUTE POUR INVERSEUR À TROIS VOIES ENCASTRÉ

PRODUCT CODE: SH6103, SH6101

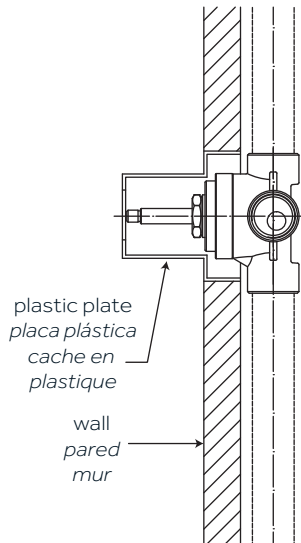

6. Connect the inlet of the transfer valve with the outlet of the supply valve in the 1/2" or 3/4" pipe or tube, using the inlet and outlet arrows as a guide.

6. Conecte la entrada de la válvula de transferencia con la salida de la válvula de suministro en el tubo o caño de 1/2 pulgada o 3/4 de pulgada, usando las flechas de entrada y salida como guía.

6. Connectez l'entrée de la vanne de transfert avec la sortie de la vanne d'alimentation par le tuyau ou le conduit de 1/2 po ou 3/4 po en utilisant les flèches d'entrée et de sortie comme guide.

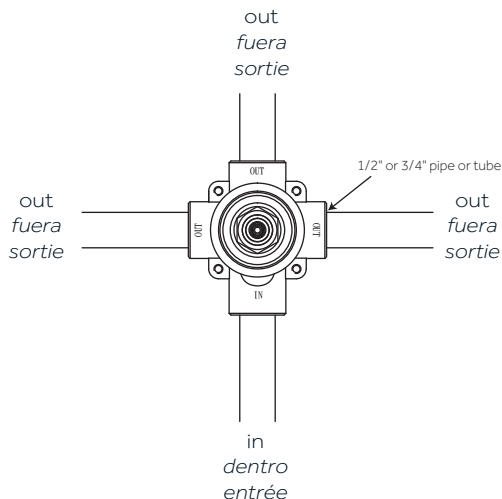

7. Remove and discard the plaster guard.

7. Retire y deseche la guarda de masilla.

7. Enlevez la protection en plâtre et jetez-la.

OUTLET CONNECTIONS CONEXIONES DE SALIDA RACCORDS DE SORTIE

1. There are 3 outlets on the transfer valve, providing 3 separate connections. Each outlet will connect one end fixture, for example, showerhead, hand shower and the tub spout.

1. Existen 3 salidas en la válvula de transferencia que ofrecen 3 conexiones separadas. Cada salida conectará un accesorio final, por ejemplo, cabezal de la ducha, ducha de mano y la boquilla de la bañera.

1. Il y a 3 sorties sur la vanne de transfert, qui offrent 3 connexions séparées. Chaque sortie se connectera à un dispositif d'extrémité, comme la pomme de douche, la douche manuelle et le bec de la baignoire.

2. The outlet sequence will start from the top, the right and then the left.

Note: Do not block the outlet, if any outlet isn't to be used. The outlet should be plumbed into the line of one of other outlets. This transfer valve is not intended to be used as a shut-off valve. Damage to the shower system may result if the valve is used as a shut-off valve.

2. La secuencia de salida se iniciará desde arriba, la derecha y, luego, la izquierda.

Nota: no bloquee la salida si alguna de ellas no se va a utilizar. La salida se debería conectar a la tubería de una de las otras salidas. Esta válvula de transferencia no se puede utilizar como una válvula de interrupción. Si se utiliza como válvula de interrupción, se puede causar daño al sistema de la ducha.

3-WAY IN-WALL DIVERTER ROUGH-IN VALVE

VÁLVULA EMPOTRADA DE DISTRIBUIDOR DE PARED DE 3 VÍAS

VANNE DE PLOMBERIE BRUTE POUR INVERSEUR À TROIS VOIES ENCASTRÉ

PRODUCT CODE: SH6103, SH6101

2. La séquence de sortie commencera par le haut, puis la droite, puis la gauche.

Remarque : Si l'une des sorties ne doit pas servir, ne la bloquez pas. Elle doit être soudée à la conduite de l'une des autres sorties. Cette vanne de transfert n'est pas destinée à être utilisée comme vanne d'arrêt. L'utilisation de la vanne comme vanne d'arrêt peut occasionner des dommages au système de douche.

3. After outlets have been installed turn on the water supply to the transfer valve and check for leaks. Then turn the water off again.

3. Después de que se han instalado todas las salidas, abra el suministro de agua para la válvula de transferencia y revise si hay fugas. Luego, vuelva a cerrar el agua.

3. Après l'installation des sorties, ouvrez l'alimentation de la vanne de transfert et vérifiez l'absence de fuites. Fermez ensuite l'eau à nouveau.

REMOVAL OF CARTRIDGE FOR MAINTENANCE

MANTENIMIENTO DE DESMONTAJE DE CAMBIO DE CARTUCHO

RETRAIT DE LA CARTOUCHE POUR ENTRETIEN

1. Remove the face plate, handle, and housing.

1. Retire la placa del frente, la manija y la carcasa.

1. Enlever la plaque avant, la poignée et le boîtier.

2. Release the top cover with wrench in counterclockwise direction.

2. Libere la cubierta superior con una llave girando hacia la izquierda.

2. Libérez le couvercle supérieur avec une clé dans le sens antihoraire.

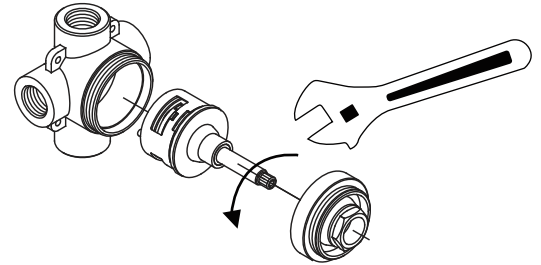

3. Grasp the cartridge stem and pull out the cartridge, making note of correct position for seal.

3. Agarre la cánula del cartucho y extráigala del cartucho, fijándose en la posición correcta para sellar.

3. Saisissez la tige de la cartouche et retirez celle-ci, en notant la bonne position des joints.

4. Place the cartridge into the transfer valve body and ensure the seals are in the correct position.

4. Coloque el cartucho dentro del cuerpo de la válvula de transferencia y asegúrese de que los sellos estén en la posición correcta.

4. Placez la cartouche dans le corps de la vanne de transfert et assurez-vous que les joints sont bien placés.

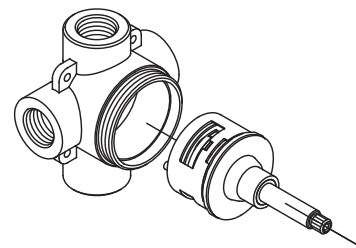

3-WAY IN-WALL DIVERTER ROUGH-IN VALVE

VÁLVULA EMPOTRADA DE DISTRIBUIDOR DE PARED DE 3 VÍAS

VANNE DE PLOMBERIE BRUTE POUR INVERSEUR À TROIS VOIES ENCASTRÉ

PRODUCT CODE: SH6103, SH6101

5. Position the pins correctly and match the body position holes to fit in securely.

5. Coloque los pasadores en la posición correcta e iguale los orificios de posición del cuerpo para ajustarlos con seguridad.

5. Positionnez correctement les goupilles et faites correspondre les trous de positionnement du corps pour qu'elles s'y logent parfaitement.

6. Reassemble the top cover to the transfer valve by turning it clockwise until hand tight. Then turn additional 1/2 turn with a wrench.

Note: Make sure the handle stem is positioned correctly.

6. Vuelva a colocar la cubierta superior a la válvula de transferencia, girándola hacia la derecha hasta que quede apretada manualmente. Luego dé 1/2 giro adicional con una llave.

Nota: asegúrese que el vástago de la manija esté en la posición correcta.

6. Remontez le couvercle supérieur de la vanne de transfert en le tournant dans le sens horaire à la main. Faites ensuite un demi-tour supplémentaire avec une clé.

Remarque : Assurez-vous que la tige du manche est positionnée correctement.

3-WAY IN-WALL DIVERTER ROUGH-IN VALVE

VÁLVULA EMPOTRADA DE DISTRIBUIDOR DE PARED DE 3 VÍAS

VANNE DE PLOMBERIE BRUTE POUR INVERSEUR À TROIS VOIES ENCASTRÉ

PRODUCT CODE: SH6103, SH6101

1st position outlet 1
primera posición salida 1
1ère position sortie 1

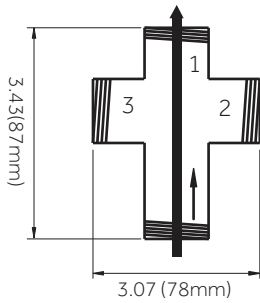

2nd position outlet 1 and 2
segunda posición salidas 1 y 2
2e position sorties 1 et 2

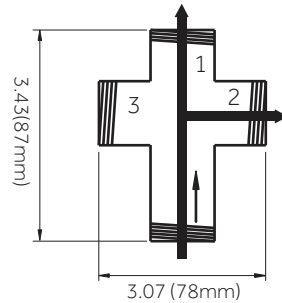

3rd position outlet 2
tercera posición salida 2
3e position sortie 2

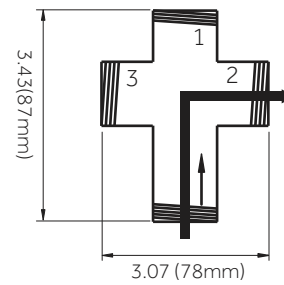

4th position outlet 2 and 3
Cuarta posición salidas 2 y 3
4e position sorties 2 et 3

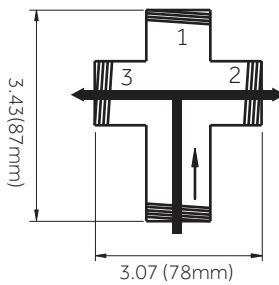

5th position outlet 3
Quinta posición salida 3
5e position sortie 3

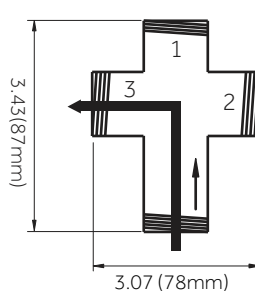

6th position outlet 3 and 1
Sexta posición salidas 3 y 1
6e position sorties 3 et 1

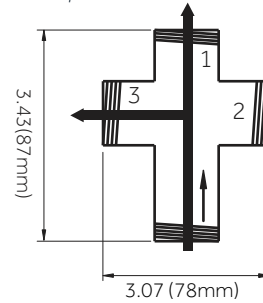

components supported <i>componentes permitidos</i> <i>composants pris en charge</i>	1 component <i>1 componente</i> <i>1 composant</i>	2 components <i>2 componentes</i> <i>2 composants</i>	5 components <i>5 componentes</i> <i>5 composants</i>	6 components <i>6 componentes</i> <i>6 composants</i>
45 psi	■	■		
50 psi	■	■	■	
60 psi	■	■	■	■
70 psi	■	■	■	■