

VANISA

INTERIOR DOOR SET CONJUNTO PUERTA INTERIOR ENSEMBLE DE PORTE INTÉRIEURE

SKU: 953903, 953904

BEFORE YOU BEGIN

We recommend consulting a professional if you are unfamiliar with installing door hardware. Signature Hardware accepts no liability for any damage to the door, hardware, or for personal injury during installation.

Observe all local building codes.

Unpack and inspect the product for shipping damage. If any damage is found, contact our Customer Relations team via live chat at www.signaturehardware.com or by emailing support@signaturehardware.com.

ANTES DE COMENZAR

Le recomendamos que consulte a un profesional si no sabe cómo instalar accesorios cerradura. Signature Hardware no acepta ninguna responsabilidad por daños a la puerta, herrajes o lesiones personales durante la instalación.

Cumpla con todas las normas locales de construcción. Desempaque e inspeccione el producto para determinar si tiene daños por el envío. Si tiene daños, comuníquese con nuestro equipo de Relaciones con el Cliente por chat en directo en www.signaturehardware.com o por correo electrónico a support@signaturehardware.com.

AVANT DE COMMENCER

Nous vous recommandons de consulter un professionnel si vous n'avez pas d'expérience dans l'installation d'appareils quincaillerie de porte. Signature Hardware n'accepte aucune responsabilité pour tout dommage à la porte, à la quincaillerie ou pour les blessures corporelles lors de l'installation.

Respectez tous les codes locaux de construction. Déballez et inspectez le produit pour vérifier qu'il n'a pas été endommagé pendant le transport. Si un dommage est constaté, communiquez avec notre équipe des relations avec la clientèle au www.signaturehardware.com ou par mail support@signaturehardware.com.

GETTING STARTED

Ensure that you have gathered all the required materials that are needed for the installation.

CÓMO COMENZAR

Asegúrese de haber reunido todos los materiales necesarios para la instalación.

PREMIERS PAS

Assurez-vous d'avoir réuni tout le matériel nécessaire à l'installation.

ADDITIONAL QUESTIONS?

Still need help? Check out our Help Center at www.signaturehardware.com for product and warranty information, or contact us through live chat or by emailing support@signaturehardware.com.

¿MÁS PREGUNTAS?

Todavía necesita ayuda. Consulte nuestro Centro de Ayuda en www.signaturehardware.com para obtener información de productos y garantías o comuníquese con nosotros por chat directo o enviando un correo electrónico a support@signaturehardware.com.

D'AUTRES QUESTIONS?

Si vous avez encore besoin de l'aide. Veuillez consultez notre centre d'aide à l'adresse www.signaturehardware.com pour obtenir des informations sur les produits et la garantie ou veuillez nous contacter par clavardage en direct ou par courriel à l'adresse support@signaturehardware.com.

REVISED 04/18/2023
CODES: SH552181, SH552183, SH552184

VANISA

INTERIOR DOOR SET

CONJUNTO PUERTA INTERIOR

ENSEMBLE DE PORTE INTÉRIEURE

SKU: 953903, 953904

TOOLS AND MATERIALS: HERRAMIENTAS Y MATERIALES: OUTILS ET MATÉRIEL:



Phillips Screwdriver
Destornillador Phillips
Tournevis cruciforme



Drill
Taladro
Perceuse



Hole Saw
Sierra de corona
Scie cylindrique



Chisel
Cinzel
Ciseau à bois

INSTALLATION INSTALACIÓN INSTALLATION

PASSAGE DOOR HARDWARE HERRAJES PARA PUERTAS DE PASO QUINCAILLERIE DE PORTE DE PASSAGE

1. Confirm that your door has a bore hole drilled into the door. This doorset works for both the backsets 2-3/8" and 2-3/4". Please check that your passage latch should match the backset.

1. Confirme que su puerta tiene un orificio perforado en la puerta. Este conjunto de puerta funciona tanto para los respaldos de 2-3/8" como para los de 2-3/4". Por favor, compruebe que su pestillo de paso debe coincidir con el backset.

1. Confirmez que votre porte a un trou percé dans la porte. Ce bloc-porte convient aux entrées 2-3/8" et 2-3/4". Veuillez vérifier que votre loquet de passage doit correspondre à l'écartement.

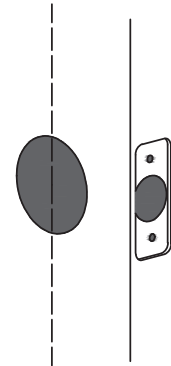

Bore Hole Size: 2-1/8"
Tamaño del orificio: 2-1/8"
Taille du trou d'alésage: 2-1/8"

Cross Bore Size: 1"
Tamaño de orificio transversal: 1"
Taille d'alésage transversal: 1"

VANISA

INTERIOR DOOR SET

CONJUNTO PUERTA INTERIOR

ENSEMBLE DE PORTE INTÉRIEURE

SKU: 953903, 953904

DOOR PREPARATION

PREPARACIÓN DE LA PUERTA

PRÉPARATION DE LA PORTE

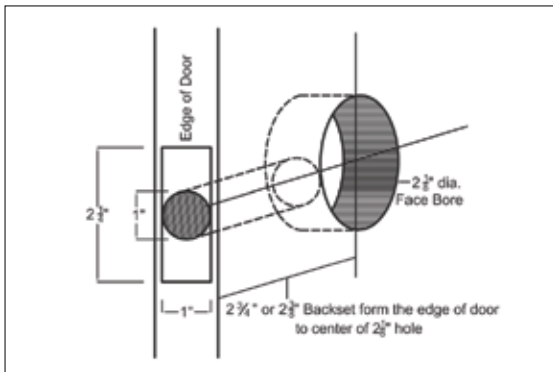
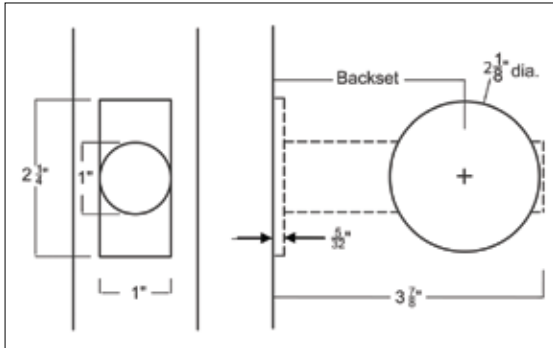

2. Install latch ensuring latch bolt is facing the correct way for door opening.

2. Instale el pestillo asegurándose de que el pestillo esté orientado en la dirección correcta para abrir la puerta.

2. Installez le loquet en vous assurant que le pêne du loquet est orienté dans le bon sens pour l'ouverture de la porte.

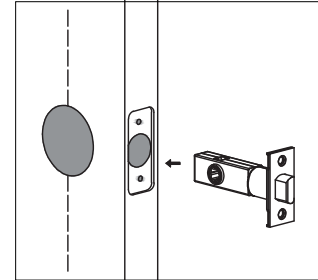

3. Fit and insert spindle through latch with spindle on square orientation.

3. Ajuste e inserte el husillo a través del pestillo con el husillo en orientación cuadrada.

3. Ajustez et insérez l'axe dans le loquet avec l'axe sur l'orientation carrée.

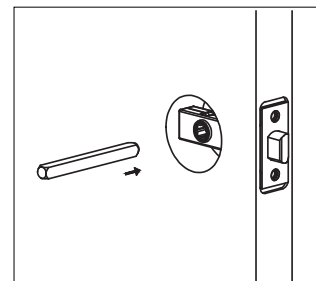

VANISA

INTERIOR DOOR SET

CONJUNTO PUERTA INTERIOR

ENSEMBLE DE PORTE INTÉRIEURE

SKU: 953903, 953904

4. Attach handles onto spindle, ensure plates are straight and square. Secure the plates with screws provided.

4. Coloque las manijas en el husillo, asegúrese de que las placas estén rectas y cuadradas. Asegure las placas con los tornillos proporcionados.

4. Fixez les poignées sur la broche, assurez-vous que les plaques sont droites et d'équerre. Fixez les plaques avec les vis fournies.

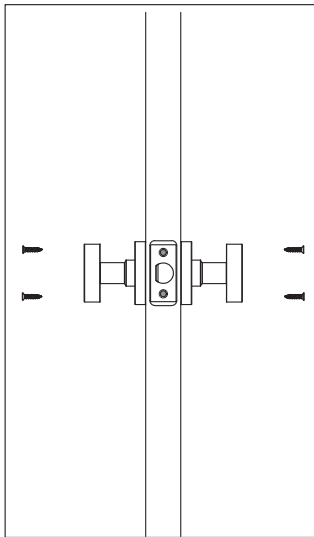

INSTALLATION

INSTALACIÓN

INSTALLATION

PRIVACY DOOR HARDWARE

HERRAJES DE PUERTA DE PRIVACIDAD

QUINCAILLERIE DE PORTE PRIVÉE

1. Confirm that your door has a bore hole drilled into the door. This doorset works for both the backsets 2-3/8" and 2-3/4". Please check that your passage latch should match the backset.

1. Confirme que su puerta tiene un orificio perforado en la puerta. Este conjunto de puerta funciona tanto para los respaldos de 2-3/8" como para los de 2-3/4". Por favor, compruebe que su pestillo de paso debe coincidir con el backset.

1. Confirmez que votre porte a un trou percé dans la porte. Ce bloc-porte convient aux entrées 2-3/8" et 2-3/4". Veuillez vérifier que votre loquet de passage doit correspondre à l'écartement.

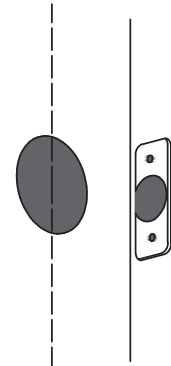

Bore Hole Size: 2-1/8"

Tamaño del orificio: 2-1/8"

Taille du trou d'alésage: 2-1/8"

Cross Bore Size: 1"

Tamaño de orificio transversal: 1"

Taille d'alésage transversal: 1"

VANISA

INTERIOR DOOR SET

CONJUNTO PUERTA INTERIOR

ENSEMBLE DE PORTE INTÉRIEURE

SKU: 953903, 953904

DOOR PREPARATION

PREPARACIÓN DE LA PUERTA

PRÉPARATION DE LA PORTE

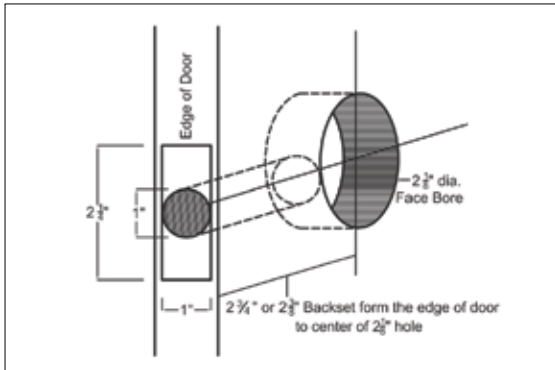
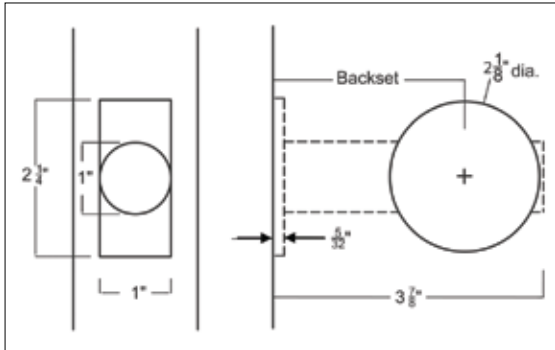

2. Install latch ensuring latch bolt is facing the correct way for door opening.

2. Instale el pestillo asegurándose de que el pestillo esté orientado en la dirección correcta para abrir la puerta.

2. Installez le loquet en vous assurant que le pêne du loquet est orienté dans le bon sens pour l'ouverture de la porte.

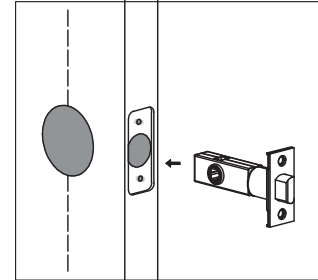

3. Fit and insert spindle through the latch with the spindle on square orientation. Gently remove O ring from spindle. Insert spindle into latch and then relace O ring into slot to fix latch into place.

3. Ajuste e inserte el eje a través del pestillo con el eje en orientación cuadrada. Retire con cuidado la junta tórica del husillo. Inserte el eje en el pestillo y luego vuelva a colocar la junta tórica en la ranura para fijar el pestillo en su lugar.

3. Ajustez et insérez l'axe à travers le loquet avec l'axe en l'orientation carrée. Retirez délicatement le joint torique de la broche. Insérez la broche dans le loquet, puis remplacez le joint torique dans la fente pour fixer le loquet en place.

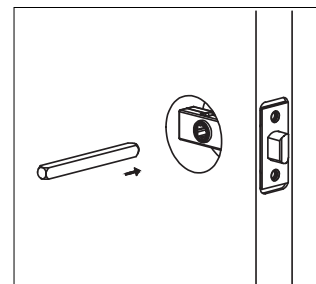

VANISA

INTERIOR DOOR SET

CONJUNTO PUERTA INTERIOR

ENSEMBLE DE PORTE INTÉRIEURE

SKU: 953903, 953904

4. Attach handles onto the spindle, ensure plates are straight and square. Secure plates with screws provided. Insert privacy pin from inside plate into hole.

4. Coloque las manijas en el husillo, asegúrese de que las placas estén rectas y cuadradas. Asegure las placas con los tornillos proporcionados. Inserte el pasador de privacidad de la placa interior en el orificio.

4. Fixez les poignées sur la broche, assurez-vous que les plaques sont droites et d'équerre. Fixez les plaques avec les vis fournies. Insérez la goupille d'intimité de la plaque intérieure dans le trou.

