

WAYCROSS

REAR OUTLET TOILET
INODORO CON SALIDA TRASERA
TOILETTES À ÉVACUATION ARRIÈRE
SKU: 953821

BEFORE YOU BEGIN

We recommend consulting a professional if you are unfamiliar with installing plumbing fixtures. Signature Hardware accepts no liability for any damage to the faucet, plumbing, sink, counter top, or for personal injury during installation.

Observe all local plumbing and building codes. Unpack and inspect the product for shipping damage. If any damage is found, contact our Customer Relations team via live chat at www.signaturehardware.com or by emailing support@signaturehardware.com.

ANTES DE COMENZAR

Le recomendamos que consulte a un profesional si no sabe cómo instalar accesorios de plomería. Signature Hardware no asume ninguna responsabilidad con respecto a los daños causados al inodoro, sistema de plomería, suelo o daños personales durante la instalación.

Cumpla con todas las normas locales de plomería y construcción.

Desempaque e inspeccione el producto para determinar si tiene daños por el envío. Si tiene daños, comuníquese con nuestro equipo de Relaciones con el Cliente por chat en directo en www.signaturehardware.com o por correo electrónico a support@signaturehardware.com.

AVANT DE COMMENCER

Nous vous recommandons de consulter un professionnel si vous n'avez pas d'expérience dans l'installation d'appareils de plomberie. Signature Hardware décline toute responsabilité en cas de dommage au robinet, à la plomberie, à l'évier, au comptoir ou de blessure corporelle lors de l'installation.

Respectez tous les codes locaux de plomberie et de construction.

Déballiez et inspectez le produit pour vérifier qu'il n'a pas été endommagé pendant le transport. Si un dommage est constaté, communiquez avec notre équipe des relations avec la clientèle au www.signaturehardware.com ou par mail support@signaturehardware.com.

GETTING STARTED

Ensure that you have gathered all the required materials that are needed for the installation.

CÓMO COMENZAR

Asegúrese de haber reunido todos los materiales necesarios para la instalación.

PREMIERS PAS

Assurez-vous d'avoir réuni tout le matériel nécessaire à l'installation.

ADDITIONAL QUESTIONS?

Still need help? Check out our Help Center at www.signaturehardware.com for product and warranty information, or contact us through live chat or by emailing support@signaturehardware.com.

¿MÁS PREGUNTAS?

Todavía necesita ayuda. Consulte nuestro Centro de Ayuda en www.signaturehardware.com para obtener información de productos y garantías o comuníquese con nosotros por chat directo o enviando un correo electrónico a support@signaturehardware.com.

D'AUTRES QUESTIONS?

Si vous avez encore besoin de l'aide. Veuillez consultez notre centre d'aide à l'adresse www.signaturehardware.com pour obtenir des informations sur les produits et la garantie ou veuillez nous contacter par clavardage en direct ou par courriel à l'adresse support@signaturehardware.com.

REVISED 05/22/2023

WAYCROSS

REAR OUTLET TOILET
INODORO CON SALIDA TRASERA
TOILETTES À ÉVACUATION ARRIÈRE
SKU: 953821

CAUTION

Product is fragile! To avoid breakage and possible injury, handle with care! Always check components for damage and tightness before installation.

Note: All dimensions must be confirmed by the installer prior to installation.

PRECAUCIÓN

¡El producto es frágil! ¡Para evitar que se rompa y posibles lesiones, manipúlelo con cuidado!
Siempre revise si los componentes están apretados y si tienen daños antes de hacer la instalación.

Nota: El instalador debe confirmar todas las dimensiones antes de hacer la instalación.

ATTENTION

Le produit est fragile! Pour éviter de le casser ou de se blesser, le manipuler avec précaution! Avant l'installation, toujours vérifier que les composants ne sont pas endommagés et qu'ils sont bien fixés.

Remarque : Toutes les dimensions doivent être confirmées par l'installateur avant l'installation.

TOOLS AND MATERIALS: HERRAMIENTAS Y MATERIALES: OUTILS ET MATÉRIEL:



Drill
Taladro
Perceuse



Sponge
Esponja
Éponge



Marker
Marcador
Marqueur



Socket Wrench
Llave de dados
Clé à douille



Level
Nivelador
Niveau



Supply
Suministro
Fournitures



Putty Knife
Espátula
Couteau à mastiquer



Tape Measure
Cinta métrica
Ruban à mesurer



Flexible Supply Line
Línea de suministro flexible
Ligne d'alimentation flexible

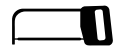

Hacksaw
Sierra para metales
Scie à métaux



Closet Bolts
Pernos del inodoro
Boulons de placard



Adjustable Wrench
Llave ajustable
Clé ajustable



Phillips Screwdriver
Destornillador Phillips
Tournevis cruciforme

WAYCROSS

REAR OUTLET TOILET

INODORO CON SALIDA TRASERA

TOILETTES À ÉVACUATION ARRIÈRE

SKU: 953821

INSTALLATION INSTALACIÓN INSTALLATION

1. Place the toilet bowl in the desired installation location (check that the connection to all piping is possible and use the rough in dimension guide to assist).

1. Coloque la taza del inodoro en el lugar donde quiere hacer la instalación (revisa que sea posible hacer la conexión a todas las tuberías y utilice el borrador en la guía de dimensiones como ayuda).

1. Placer la cuvette à l'emplacement souhaité (vérifier que le raccordement à toutes les canalisations est possible et utiliser le guide des dimensions de la plomberie brute comme référence).

2. Mark the floor through both holes in the bowl.

2. Marque el piso a través de ambos orificios en la taza.

2. Marquer le plancher à travers les deux trous de la cuvette.

3. Remove bowl and bore two holes approximately 2 ¼ deep with a 5/16" masonry drill bit. Insert the plastic inserts into the holes. Note that if the floor has a wood finish, you will need to bore a pilot hole with a ¼" drill bit.

3. Quite la taza y perfore dos orificios de aproximadamente 5.7 cm de profundidad con una broca de albañilería de 0.8 cm. Inserte los insertos plásticos en los orificios. Tenga en cuenta que si el piso tiene un acabado de madera será necesario que perfore un orificio piloto con una broca de 0.6 cm

3. Retirer la cuvette et percer deux trous d'environ 5,7 cm (2 ¼ po) de profondeur avec un foret à maçonnerie de 5/16 po. Insérer dans les trous les insertos en plastique. À noter que si le plancher a une finition en bois, il est nécessaire de percer un trou pilote avec un foret de ¼ po.

4. Move the bowl over the holes in the floor and connect the discharge pipe to the outlet connector. Tighten both lag screws into the floor (bolts not included)

4. Mueva la taza sobre los orificios en el piso y conecte la tubería de descarga al conector de salida. Apriete los tornillos de compresión en el piso (pernos no incluidos).

4. Déplacer la cuvette sur les trous dans le plancher et raccorder le tuyau d'évacuation au connecteur de sortie. Serrer les deux tirefonds dans le plancher (boulons non inclus).

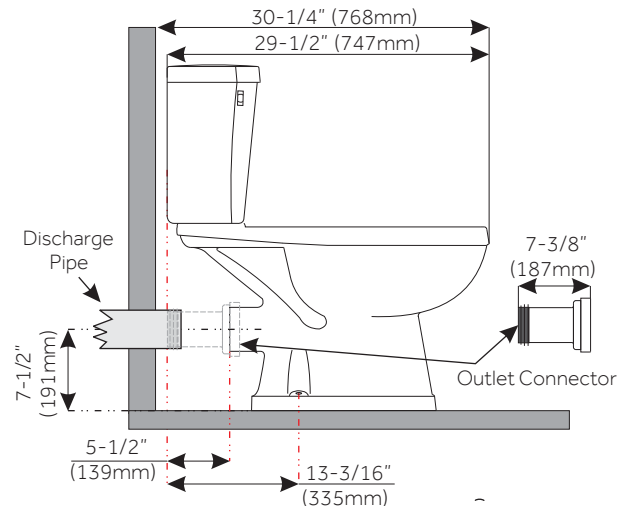

WAYCROSS

REAR OUTLET TOILET

INODORO CON SALIDA TRASERA

TOILETTES À ÉVACUATION ARRIÈRE

SKU: 953821

5. Install the large rubber gasket over the threaded outlet on the bottom of the tank. Lower the tank onto the bowl aligning the two tank bolts with the two mounting holes on the bowl.

5. Instale el empaque de caucho grande sobre la salida roscada en la parte inferior del tanque. Baje el tanque sobre la taza, alineando los dos pernos del tanque con los dos orificios de montaje de la taza.

5. Poser le grand joint en caoutchouc sur la sortie filetée au bas du réservoir. Abaisser le réservoir sur la cuvette en alignant les deux vis du réservoir avec les deux trous de montage sur la cuvette.

6. Secure the tank with the two brass washers and two brass nuts that are supplied with your tank.

6. Asegure el tanque con las dos arandelas de latón y las dos tuercas de latón que vienen con el tanque.

6. Fixer le réservoir avec les deux rondelles et les deux écrous en laiton fournis avec le réservoir.

7. With the tank back parallel to the wall, alternately tighten the nuts under the bowl rim until the tank is snugged down evenly against the tank bar surface.

7. Con el tanque en paralelo a la pared, apriete alternativamente las tuercas debajo del borde de la taza hasta que el tanque quede ajustado uniformemente contra la superficie de la barra del tanque.

7. Avec l'arrière du réservoir parallèle au mur, serrer alternativement les écrous sous le bord de la cuvette jusqu'à ce que le réservoir soit bien accroché contre la surface de la barre du réservoir.

Do NOT over tighten the nuts more than required for a snug to fit.

Do NOT spin head of brass bolts inside the tank with the screwdriver, only tighten the nuts from the underside of the rim.

NO apriete las tuercas más de lo necesario para que queden bien ajustadas.

NO gire la cabeza de los pernos de latón dentro del tanque con un destornillador, solamente apriete las tuercas desde la parte inferior del borde.

Ne PAS serrer les écrous plus que nécessaire pour un serrage approprié.

Ne PAS tourner la tête des boulons en laiton à l'intérieur du réservoir avec le tournevis; serrer uniquement les écrous depuis le dessous du bord.

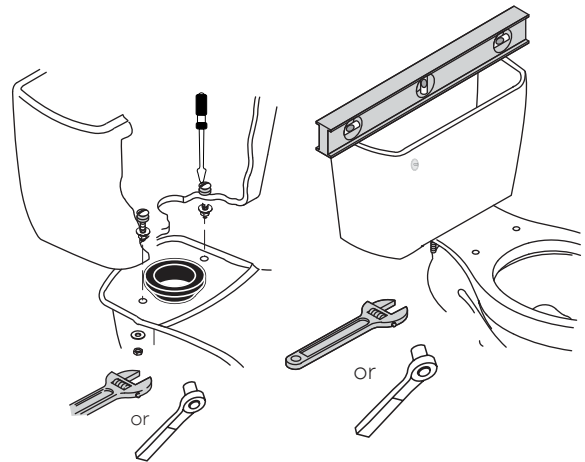

WAYCROSS

REAR OUTLET TOILET INODORO CON SALIDA TRASERA TOILETTES À ÉVACUATION ARRIÈRE SKU: 953821

8. Flush the water supply line thoroughly before attaching the supply to the tank.

8. Enjuague bien la línea de suministro de agua antes de conectar el suministro al tanque.

8. Rincer soigneusement la conduite d'alimentation en eau avant de la fixer au réservoir.

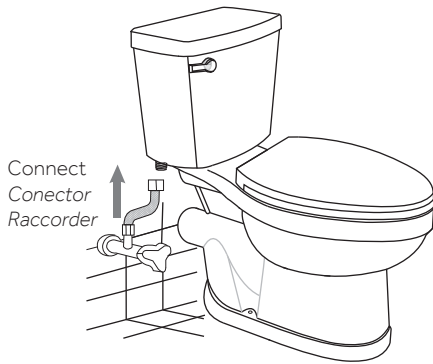

9. Open the stop valve and fill up the tank.

9. Abra la válvula de tope y llene el tanque.

9. Ouvrir le robinet d'arrêt et remplir le réservoir.

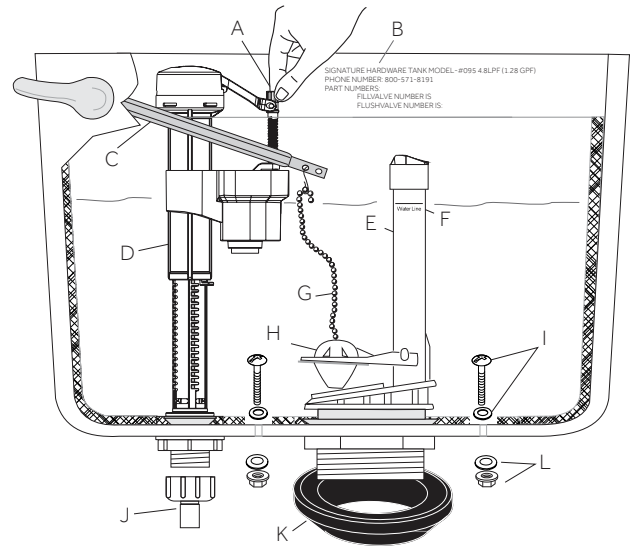
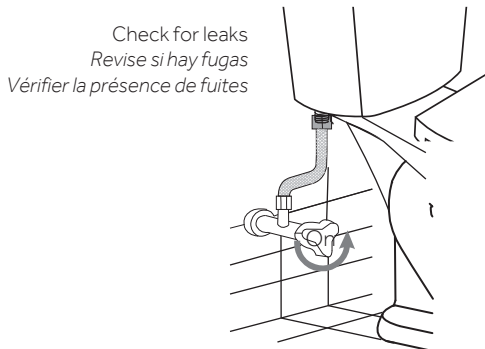

A - Water Level Adjustment/Ajuste del nivel del agua/Réglage du niveau d'eau

B - Model Number & Replacement Parts/Número de modelo y partes de reemplazo/Numéro de modèle et pièces de rechange

C - Trip Lever Arm/Palanca de accionamiento de desenganche/Bras du levier de déclenchement

D - Fill Valve/Válvula de llenado/Robinet de remplissage

E - Flush Valve/Válvula de descarga/Robinet de chasse

F - Water Level/Nivel de agua/Niveau d'eau

G - Flush Valve Chain/Cadena de la válvula de descarga/Chaîne du robinet de chasse

H - Flapper/Tapa/Clapet

I - Brass Bolt & Inside Tank Seal/Perno de latón y sello interior del tanque/Boulon en laiton et joint intérieur du réservoir

J - Supply Line/Línea de suministro/Conduite d'arrivée d'eau

K - Cone Gasket/Empaque cónico/Joint conique

L - Brass Nut & Washer/Tuerca de latón y arandela/Écrou et rondelle en laiton

WAYCROSS

REAR OUTLET TOILET

INODORO CON SALIDA TRASERA

TOILETTES À ÉVACUATION ARRIÈRE

SKU: 953821

The tank model number as well as repair and replacement information is stamped on the back, center wall of the tank.

El número de modelo del tanque y la información de reemplazo y reparación está en la pared central trasera del tanque.

Le numéro de modèle du réservoir et les informations relatives à la réparation et au remplacement sont estampillés à l'arrière, sur la paroi centrale du réservoir.

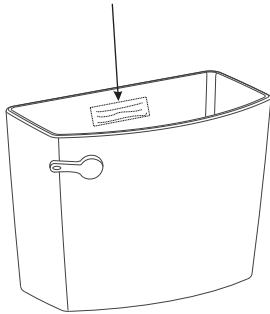

Notice: The recommended minimum working pressure is 20psi (140 kPa). On the other hand, should the water pressure exceed 80psi (550 kPa), a pressure regulator shall be installed as specified in ANSI/ASME A112.19.2M.

Aviso: La presión mínima de trabajo recomendada es de 20 psi (140 kPa). Por otro lado, si la presión del agua supera los 80 psi (550 kPa), debe instalarse un regulador de presión según se especifica en ANSI/ASMEA 112.19.2M.

Avis: La pression de service minimale recommandée est de 140 kPa (20 psi). En revanche, si la pression de l'eau dépasse 550 kPa (80 psi), un régulateur de pression doit être installé conformément avec la norme ANSI/ASME A112.19.2M.

10. Check the water level. The water level should be set to the line marked on the flush valve. If the water level is too high or too low, adjust the float accordingly.

10. Revise el nivel de agua. El nivel de agua debe ajustarse a la línea marcada en la válvula de descarga. Si el nivel de agua está muy alto o muy bajo, ajuste el flotador según corresponda.

10. Vérifier le niveau d'eau. Le niveau d'eau doit être réglé sur la ligne marquée sur le robinet de chasse. Si le niveau d'eau est trop élevé ou trop bas, régler le flotteur en conséquence.

11. Install the toilet seat (included) in accordance with the toilet seat manufacturer's directions.

11. Instale el asiento del inodoro (incluido) de acuerdo con las instrucciones del fabricante del asiento del inodoro.

11. Installer le siège de toilette (fourni) conformément aux instructions du fabricant du siège de toilette.



12. Gently place the tank lid cover on top of the tank.

12. Coloque con cuidado la cubierta de la tapa del tanque en la parte superior del tanque.

12. Poser délicatement le couvercle sur le réservoir.

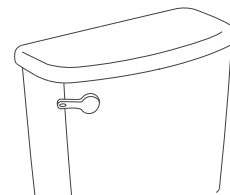

WAYCROSS

REAR OUTLET TOILET
INODORO CON SALIDA TRASERA
TOILETTES À ÉVACUATION ARRIÈRE
SKU: 953821

TROUBLESHOOTING GUIDE

Note: If connections leak after hand tightening, replace the supply line. DO NOT use any type of sealant on the water supply connections.

The use of plumbers putty or any other sealant on the fittings with VOID the warranty!



When servicing or replacing any components, be sure the water supply is shut off and the toilet is flushed

PROBLEM	POSSIBLE CAUSE	CORRECTIVE ACTION
Does not flush	A. Water supply valve closed. B. Supply line blocked. C. Trip lever linkage damaged.	A. Open valve and allow water to fill tank. B. Shut off water supply, disconnect supply line, and inspect all gaskets and washers. Reassemble C. Check trip lever, linkage, and actuator wire assemblies for damage.
Poor or sluggish flush	A. Supply valve partly closed. B. Plugged inlet strainer. C. Supply pressure too low. D. Partially clogged trapway and/or drain pipe and/or vent. E. Malfunctioning pressure regulator	A. Open supply valve fully. Be sure that proper supply tube size is used. B. Remove and clean strainer per enclosed instructions. C. Normal supply pressure must be at least 25 psi. D. Remove obstructions. Consult a plumber if necessary. E. Replace lower supply assembly.
Toilet leaks	A. Poor bowl to tank/floor connection.	A. Review Step 4 through 7 of installation procedure.
Toilet does not shut off	A. Supply pressure too low.	A. Normal supply pressure must be at least 25 psi.

Service Records and Notes:

Save this document for future reference.

WAYCROSS

REAR OUTLET TOILET
INODORO CON SALIDA TRASERA
TOILETTES À ÉVACUATION ARRIÈRE
SKU: 953821

GUÍA DE SOLUCIÓN DE PROBLEMAS

Nota: Si las conexiones tienen fugas después de apretarlas a mano, sustituya la línea de suministro.
NO utilice ningún tipo de sellador en las conexiones de suministro de agua.
¡El uso de masilla de fontanero o cualquier otro sellador en los adaptadores ANULARÁ la garantía!

ADVERTENCIA

Cuando haga o reemplace cualquier componente, asegúrese de que el suministro de agua esté cerrado y que el inodoro esté descargado

PROBLEMA	POSIBLE CAUSA	MEDIDA CORRECTIVA
No descarga	A. Válvula de suministro de agua cerrada. B. Línea de suministro bloqueada. C. La conexión de la palanca de accionamiento está dañada.	A. Abra la válvula y deje que el agua llene el tanque. B. Cierre el suministro de agua, desconecte la línea de suministro e inspeccione todos los empaques y arandelas. Vuelva a montar C. Revise si la palanca de accionamiento, el mecanismo y los cables del actuador están dañados.
Descarga deficiente o lenta	A. Válvula de suministro parcialmente cerrada. B. Filtro de entrada obstruido. C. Presión de suministro muy baja. D. Sifón o tubería de desagüe o ventilación parcialmente obstruidos. E. Mal funcionamiento del regulador de presión	A. Abra la válvula de suministro por completo. Asegúrese de usar un tubo de suministro del tamaño adecuado. B. Quite y limpie el filtro según las instrucciones adjuntas. C. La presión normal del suministro debe ser mayores de 25 psi (170 kPa). D. Quite las obstrucciones. Consulte a un plomero si es necesario. E. Reemplace el conjunto de suministro inferior.
Fugas en el inodoro	A. Mala conexión de la taza con el tanque/piso.	A. Revise el paso 4 al 7 del procedimiento de instalación.
El inodoro no se cierra	A. Presión de suministro muy baja.	A. La presión normal del suministro debe ser mayor de 25 psi (170 kPa).

Expedientes de servicio y notas:

Guarde este documento para referencia futura.

WAYCROSS

REAR OUTLET TOILET
INODORO CON SALIDA TRASERA
TOILETTES À ÉVACUATION ARRIÈRE
SKU: 953821

GUIDE DE DÉPANNAGE

Remarque : Si les raccords fuient après un serrage à la main, remplacer la conduite d'alimentation. Ne PAS utiliser de produit d'étanchéité sur les raccords d'alimentation en eau.

L'utilisation de mastic de plombier ou de tout autre scellement sur les raccords ANNULERA la garantie!

ATTENTION

Lors de l'entretien ou du remplacement des composants, s'assurer que l'alimentation en eau soit coupée et que la toilette soit rincée

PROBLÈME	CAUSE POSSIBLE	MESURE CORRECTIVE
La chasse d'eau ne fonctionne pas	A. Robinet d'alimentation en eau fermé. B. Conduite d'alimentation obstruée. C. Liaison du levier de déclenchement endommagée.	A. Ouvrir le robinet et laisser l'eau remplir le réservoir. B. Couper l'alimentation en eau, déconnecter la conduite d'alimentation et inspecter tous les joints et toutes les rondelles. Remonter. C. Vérifier que le levier de déclenchement, la liaison et les fils de l'actionneur ne sont pas endommagés.
Rinçage médiocre ou lent	A. Robinet d'alimentation partiellement fermé. B. Crépine d'entrée obstruée. C. Pression d'alimentation trop faible. D. Obstruction partielle du siphon, du tuyau d'évacuation ou de l'évent. E. Régulateur de pression défectueux.	A. Ouvrir complètement le robinet d'alimentation. S'assurer d'utiliser un tuyau d'alimentation de taille appropriée. B. Déposer et nettoyer la crépine conformément aux instructions fournies. C. La pression d'alimentation normale doit être d'au moins 25 psi. D. Éliminer l'obstruction. Consulter un plombier si nécessaire. E. Remplacer l'ensemble d'alimentation inférieur.
Fuites des toilettes	A. Mauvaise connexion entre la cuvette et le réservoir/plancher.	A. Passer en revue les étapes 4 à 7 de la procédure d'installation.
La chasse ne s'arrête pas	A. Pression d'alimentation trop faible.	A. La pression d'alimentation normale doit être d'au moins 25 psi.

Enregistrements et notes d'entretien :

Conserver ce document pour toute référence ultérieure.