

SINGLE-HOLE BATHROOM FAUCET
GRIFO DE BAÑO DE UN ORIFICIO
ROBINET DE SALLE DE BAIN MONO-TROU
SKU: 953796

BEFORE YOU BEGIN

We recommend consulting a professional if you are unfamiliar with installing plumbing fixtures. Signature Hardware accepts no liability for any damage to the faucet, plumbing, sink, counter top, or for personal injury during installation.

Observe all local plumbing and building codes. Unpack and inspect the product for shipping damage. If any damage is found, contact our Customer Relations team via live chat at www.signaturehardware.com or by emailing support@signaturehardware.com.

ANTES DE COMENZAR

Le recomendamos que consulte a un profesional si no sabe cómo instalar accesorios de plomería. Signature Hardware no asume ninguna responsabilidad con respecto a los daños causados al inodoro, sistema de plomería, suelo o daños personales durante la instalación.

Cumpla con todas las normas locales de plomería y construcción.

Desempaque e inspeccione el producto para determinar si tiene daños por el envío. Si tiene daños, comuníquese con nuestro equipo de Relaciones con el Cliente por chat en directo en www.signaturehardware.com o por correo electrónico a support@signaturehardware.com.

AVANT DE COMMENCER

Nous vous recommandons de consulter un professionnel si vous n'avez pas d'expérience dans l'installation d'appareils de plomberie. Signature Hardware décline toute responsabilité en cas de dommage au robinet, à la plomberie, à l'évier, au comptoir ou de blessure corporelle lors de l'installation.

Respectez tous les codes locaux de plomberie et de construction.

Déballiez et inspectez le produit pour vérifier qu'il n'a pas été endommagé pendant le transport. Si un dommage est constaté, communiquez avec notre équipe des relations avec la clientèle au www.signaturehardware.com ou par mail support@signaturehardware.com.

GETTING STARTED

Ensure that you have gathered all the required materials that are needed for the installation.

CÓMO COMENZAR

Asegúrese de haber reunido todos los materiales necesarios para la instalación.

PREMIERS PAS

Assurez-vous d'avoir réuni tout le matériel nécessaire à l'installation.

ADDITIONAL QUESTIONS?

Still need help? Check out our Help Center at www.signaturehardware.com for product and warranty information, or contact us through live chat or by emailing support@signaturehardware.com.

¿MÁS PREGUNTAS?

Todavía necesita ayuda. Consulte nuestro Centro de Ayuda en www.signaturehardware.com para obtener información de productos y garantías o comuníquese con nosotros por chat directo o enviando un correo electrónico a support@signaturehardware.com.

D'AUTRES QUESTIONS?

Si vous avez encore besoin de l'aide. Veuillez consultez notre centre d'aide à l'adresse www.signaturehardware.com pour obtenir des informations sur les produits et la garantie ou veuillez nous contacter par clavardage en direct ou par courriel à l'adresse support@signaturehardware.com.

VASSOR

SINGLE-HOLE BATHROOM FAUCET

GRIFO DE BAÑO DE UN ORIFICIO

ROBINET DE SALLE DE BAIN MONO-TROU

SKU: 953796

TOOLS AND MATERIALS: HERRAMIENTAS Y MATERIALES:



Plumbers Tape
Cinta Selladora
Para Rosca
Ruban de plomberie

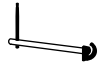

Basin Wrench
Llave de grifo
Clé à robinet de montée



Adjustable Wrench
Llave Ajustable
Clé ajustable



Safety Glasses
Gafas de seguridad
Lunettes de protection



Flexible Supply Line
Línea de
suministro flexible
Ligne d'alimentation flexible



Silicone Sealant
(100% Neutral Cure)
Sellador de silicona
(100% curado neutro)
Produit d'étanchéité en silicone
(à polymérisation neutre à 100 %)

INSTALLATION INSTALACIÓN INSTALLATION

1. Shut off water supplies.

1. Cierre los suministros de agua.

1. Couper les alimentations en eau.

2a. Flange Installation

Pass the supply hose (1) through the flange (2) from bottom to top. Then screw the supply hose (1) into the new faucet (3).

Note: Hot side end valve is labeled. The cold and hot supply hose shall be tightened to avoid water leakage. During installation, take care of the appearance parts not to damage.

2a. Instalación de brida

Pase la manguera de suministro (1) a través de la brida (2) de abajo hacia arriba. Luego atornille la manguera de suministro (1) en el nuevo grifo (3).

Nota: La válvula del extremo del lado caliente está etiquetada. La manguera de suministro de agua fría y caliente debe estar apretada para evitar fugas de agua. Durante la instalación, tenga cuidado de que las partes de apariencia no se dañen.

VASSOR

SINGLE-HOLE BATHROOM FAUCET

GRIFO DE BAÑO DE UN ORIFICIO

ROBINET DE SALLE DE BAIN MONO-TROU

SKU: 953796

2a. Pose de la bride

Passer le tuyau d'alimentation (1) à travers la bride (2) de bas en haut. Vissez ensuite le tuyau d'alimentation (1) dans le nouveau robinet (3).

Note: La vanne d'extrémité côté chaud est étiquetée. Le tuyau d'alimentation froide et chaude doit être serré pour éviter les fuites d'eau. Lors de l'installation, veillez à ce que les pièces d'apparence ne soient pas endommagées.

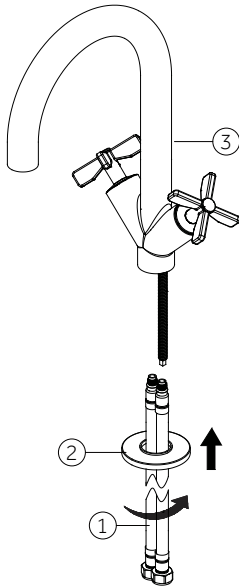

2b. Escutcheon Installation

Pass the supply hose (1) through the gasket (2) and the escutcheon (3) from bottom to top. Then screw the supply hose (1) into the new faucet (4).

Note: Hot side end valve is labeled. The cold and hot supply hose shall be tightened to avoid water leakage. During installation, take care of the appearance parts not to damage.

2b. Instalación de escudos

Pase la manguera de suministro (1) a través de la junta (2) y el escudo (3) de abajo hacia arriba. Luego atornille la manguera de suministro (1) en el nuevo grifo (4).

Nota: La válvula del extremo del lado caliente está etiquetada. La manguera de suministro de agua fría y caliente debe estar apretada para evitar fugas de agua. Durante la instalación, tenga cuidado de que las partes de apariencia no se dañen.

2b. Installation de l'écusson

Passer le tuyau d'alimentation (1) à travers le joint (2) et l'écusson (3) de bas en haut. Vissez ensuite le tuyau d'alimentation (1) dans le nouveau robinet (4).

Note: La vanne d'extrémité côté chaud est étiquetée. Le tuyau d'alimentation froide et chaude doit être serré pour éviter les fuites d'eau. Lors de l'installation, veillez à ce que les pièces d'apparence ne soient pas endommagées.

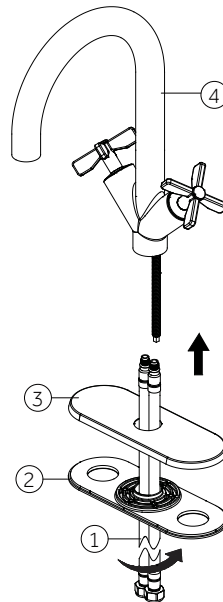

VASSOR

SINGLE-HOLE BATHROOM FAUCET

GRIFO DE BAÑO DE UN ORIFICIO

ROBINET DE SALLE DE BAIN MONO-TROU

SKU: 953796

3. Place the gasket (1) on the bottom of the new faucet assembly. From underneath the sink slide washer (2) onto threaded mounting shank. Secure with washer (2) and nut (3). If the sink surface is uneven or irregular, silicone sealant may be used to create a watertight seal.

3. Coloque la junta (1) en la parte inferior del ensamblaje del grifo nuevo. Desde debajo de la arandela deslizante del fregadero (2) hasta el vástago de montaje roscado. Asegure con arandela (2) y tuerca (3). Si la superficie del fregadero es desigual o irregular, se puede usar un sellador de silicona para crear un sello hermético.

3. Placez le joint (1) au bas du nouvel ensemble de robinet. Depuis le dessous de l'évier, faites glisser la rondelle (2) sur la tige de montage filetée. Fixez avec la rondelle (2) et l'écrou (3). Si la surface de l'évier est inégale ou irrégulière, un mastic silicone peut être utilisé pour créer un joint étanche.

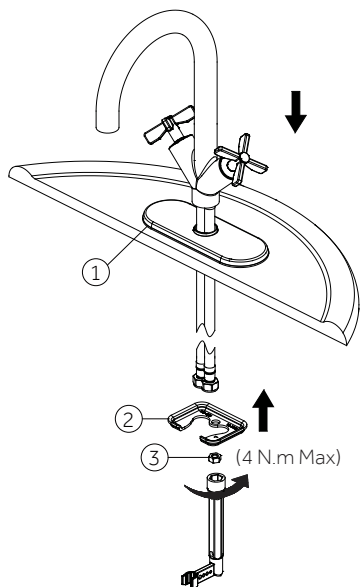

4. Thread the nut (1) on supply line onto outlet of water supply valve (2) and tighten with wrench. Do not overtighten.

4. Enrosca la tuerca (1) de la línea de suministro en la salida de laválvula de suministro de agua (2) y aprieta con una llave. No aprietes demasiado.

4. Visser l'écrou (1) sur la conduite d'alimentation sur la sortie de la vanne d'alimentation en eau (2) et serrer avec une clé. Ne pas trop serrer.

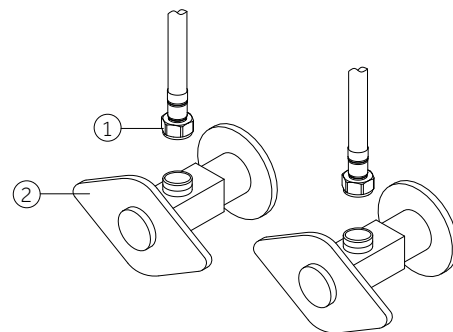

VASSOR

SINGLE-HOLE BATHROOM FAUCET

GRIFO DE BAÑO DE UN ORIFICIO

ROBINET DE SALLE DE BAIN MONO-TROU

SKU: 953796

5. Remove the old pop-up drain and clear up the hole in preparation for the new pop-up drain installation. Unscrew the nut (7) from the pop-up body (1), move over the tail pipe (6) and washer (5), then unscrew the coupling nut (4) and remove the washers (2 & 3).

5. Quita el drenaje emergente viejo y limpia el orificio para prepararlo para instalar el drenaje emergente nuevo. Desenrosca la tuerca (7) del cuerpo emergente (1), aparta los tubos extensores (6) y la arandela (5), luego desenrosca la tuerca de acoplamiento (4) y retira las arandelas (2 y 3).

5. Retirez l'ancien drain escamotable et nettoyez le trou en vue de l'installation du nouveau drain escamotable. Dévisser l'écrou (7) du corps de pop-up (1), passer par-dessus le tuyau d'échappement (6) et la rondelle (5), puis dévisser l'écrou d'accouplement (4) et retirer les rondelles (2 & 3).

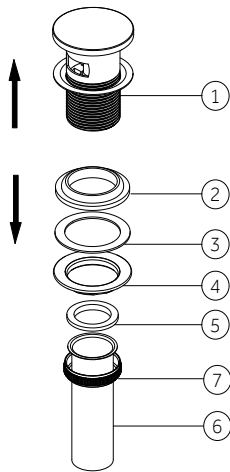

6. Place the washer (2) underneath the flange of the pop-up body (1). Slide the pop-up body (1) down through the drain hole on the vessel or basin. From underside, slide the washer (3 & 4) against the bottom of the vessel or basin, thread on the coupling nut (5) and tighten. Do not over tighten.

6. Coloca la arandela (2) debajo de la brida del cuerpo emergente (1). Desliza el cuerpo emergente (1) hacia abajo por el orificio del drenaje del recipiente o lavamanos. Desde la parte inferior, desliza la arandela (3 y 4) contra el fondo del recipiente o lavamanos, enróscala en la tuerca de acoplamiento (5) y aprieta.

6. Placer la rondelle (2) sous la bride du corps escamotable (1). Faites glisser le corps escamotable (1) vers le bas à travers le trou de vidange sur le récipient ou le bassin. Par le dessous, faites glisser la rondelle (3 et 4) contre le fond du récipient ou du bassin, vissez l'écrou d'accouplement (5) et serrez. Ne pas trop serrer.

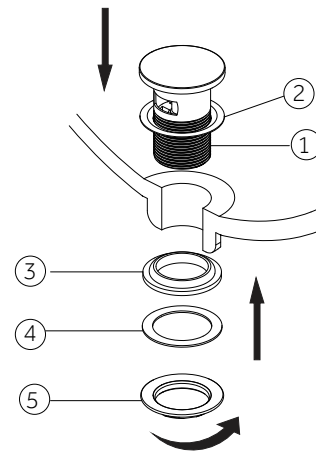

VASSOR

SINGLE-HOLE BATHROOM FAUCET

GRIFO DE BAÑO DE UN ORIFICIO

ROBINET DE SALLE DE BAIN MONO-TROU

SKU: 953796

7. Slide the nut (2) over the tail pipe (3). Place the washer (1) into the nut and tighten. Do not over tighten.

7. Desliza la tuerca (2) sobre el tubo extensor (3). Coloca la arandela (1) en la tuerca y aprieta. No aprietes demasiado.

7. Faites glisser l'écrou (2) sur le tuyau d'échappement (3). Placer la rondelle (1) dans l'écrou et serrer. Ne pas trop serrer.

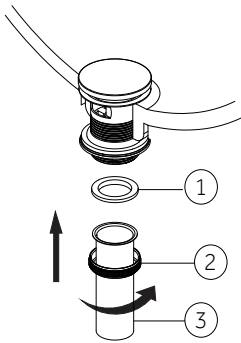

8. After installation is complete, remove aerator with plastic wrench. Turn on water supply and allow both hot and cold water to run for at least one minute each. While water is running, check for leaks. Replace aerator. This flushes away any debris that could cause damage to internal parts.

8. Luego de haber terminado la instalación, quite el aireador con una llave plástica. Abra el suministro de agua y deje correr agua fría y caliente durante al menos un minuto cada una. Mientras el agua corre, controle que no haya pérdidas. Reemplace el aireador. Esto limpia cualquier residuo que pueda causar daño a las partes internas.

8. Lorsque l'installation est terminée, enlever l'aérateur à l'aide de la clé en plastique. Ouvrir l'alimentation en eau et laisser couler l'eau chaude et l'eau froide pendant au moins une minute chacune. Surveiller la présence de fuites pendant que l'eau coule. Remettre l'aérateur en place. Cette action élimine tous les débris qui pouvant endommager les pièces internes.

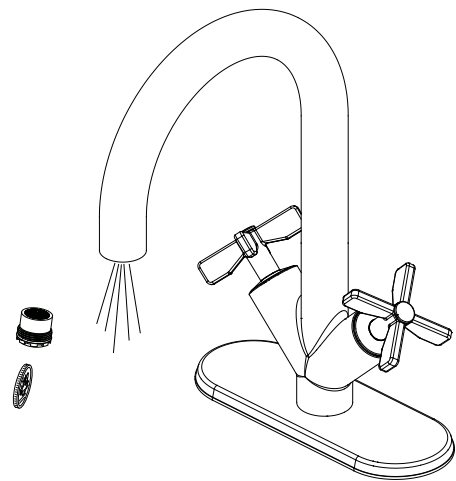

VASSOR

SINGLE-HOLE BATHROOM FAUCET

GRIFO DE BAÑO DE UN ORIFICIO

ROBINET DE SALLE DE BAIN MONO-TROU

SKU: 953796

9. If faucet leaks from spout, shut off the water supplies and replace the cartridge (1).

Note: Install cartridge (1) correctly for proper handle rotation.

9. Si el grifo gotea en la llave, cierre las líneas de suministro de agua y reemplace el cartucho (1).

Nota: Instale correctamente el cartucho (1) para asegurar la rotación adecuada de la manija.

9. Si le robinet fuit du bec, fermez l'alimentation en eau et remplacez la cartouche (1).

Note: Installez la cartouche (1) correctement pour une bonne rotation de la poignée.

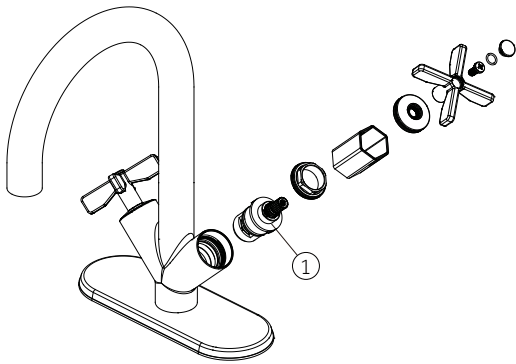

Note

This product is engineered to meet the EPA Water Sense flow requirement. The flow rate is governed by the aerator or flow controller. If replacement is ever required, be sure to replace it with a Water Sense compliant aerator or flow controller to retain the water conserving flow rate of this product.

Nota

Ce produit est conçu pour respecter les exigences de débit d'eau du programme Water Sense de l' EPA. Le débit est réglé par l'aérateur et le régulateur. Si une pièce doit être remplacée, assurez-vous d'utiliser un aérateur ou un régulateur de remplacement conforme à Water Sense afin de conserver le taux de débit de ce produit.

Remarque

Ce produit a été conçu pour respecter les exigences WaterSense. Ce produit a été conçu pour respecter les exigences EPA Water Sense. Le débit d'eau est contrôlé par l'aérateur ou par le régulateur de débit. Si un remplacement est nécessaire, s'assurer de le remplacer par un aérateur conforme à Water Sense ou un contrôleur de débit afin de conserver le taux de débit économe en eau de ce produit.