

VILAMONTE

SINGLE-HOLE WATERFALL BATHROOM FAUCET

GRIFO DE BAÑO DE WATERFALL DE UN SOLO ORIFICIO VILAMONTE

ROBINET MONOTROU POUR SALLE DE BAINS CHUTE D'EAU

SKU: 948584

BEFORE YOU BEGIN

We recommend consulting a professional if you are unfamiliar with installing plumbing fixtures. Signature Hardware accepts no liability for any damage to the faucet, plumbing, sink, counter top, or for personal injury during installation.

Observe all local plumbing and building codes.

Unpack and inspect the product for shipping damage.

If any damage is found, contact our Customer Relations team via live chat at www.signaturehardware.com or by emailing support@signaturehardware.com.

ANTES DE COMENZAR

Le recomendamos que consulte a un profesional si no sabe cómo instalar accesorios de plomería. Signature Hardware no asume ninguna responsabilidad con respecto a los daños causados al inodoro, sistema de plomería, suelo o daños personales durante la instalación.

Cumpla con todas las normas locales de plomería y construcción.

Desempaque e inspeccione el producto para determinar si tiene daños por el envío. Si tiene daños, comuníquese con nuestro equipo de Relaciones con el Cliente por chat en directo en www.signaturehardware.com o por correo electrónico a support@signaturehardware.com.

AVANT DE COMMENCER

Nous vous recommandons de consulter un professionnel si vous n'avez pas d'expérience dans l'installation d'appareils de plomberie. Signature Hardware décline toute responsabilité en cas de dommage au robinet, à la plomberie, à l'évier, au comptoir ou de blessure corporelle lors de l'installation.

Respectez tous les codes locaux de plomberie et de construction.

Déballiez et inspectez le produit pour vérifier qu'il n'a pas été endommagé pendant le transport. Si un dommage est constaté, communiquez avec notre équipe des relations avec la clientèle au www.signaturehardware.com ou par mail support@signaturehardware.com.

GETTING STARTED

Ensure that you have gathered all the required materials that are needed for the installation.

CÓMO COMENZAR

Asegúrese de haber reunido todos los materiales necesarios para la instalación.

PREMIERS PAS

Assurez-vous d'avoir réuni tout le matériel nécessaire à l'installation.

ADDITIONAL QUESTIONS?

Still need help? Check out our Help Center at www.signaturehardware.com for product and warranty information, or contact us through live chat or by emailing support@signaturehardware.com.

¿MÁS PREGUNTAS?

Todavía necesita ayuda. Consulte nuestro Centro de Ayuda en www.signaturehardware.com para obtener información de productos y garantías o comuníquese con nosotros por chat directo o enviando un correo electrónico a support@signaturehardware.com.

D'AUTRES QUESTIONS?

Si vous avez encore besoin de l'aide. Veuillez consultez notre centre d'aide à l'adresse www.signaturehardware.com pour obtenir des informations sur les produits et la garantie ou veuillez nous contacter par clavardage en direct ou par courriel à l'adresse support@signaturehardware.com.

REVISED 11/28/2023
CODES: SHWSCVL157

VILAMONTE

SINGLE-HOLE WATERFALL BATHROOM FAUCET

GRIFO DE BAÑO DE WATERFALL DE UN SOLO ORIFICIO VILAMONTE

ROBINET MONOTROU POUR SALLE DE BAINS CHUTE D'EAU

SKU: 948584

TOOLS AND MATERIALS: HERRAMIENTAS Y MATERIALES: OUTILS ET MATÉRIEL:



Safety Glasses
Gafas de seguridad
Lunettes de protection



Basin Wrench
Llave de grifo
Clé à robinet de montée



Adjustable Wrench
Llave ajustable
Clé ajustable



Silicone Sealant
(100% Neutral Cure)
Sellador de silicona
(100% curado neutro)
Produit d'étanchéité en silicone
(à polymérisation neutre à 100 %)

INSTALLATION INSTALACIÓN INSTALLATION

1. Shut off water supplies.

1. Cierre los suministros de agua.

1. Couper les arrivées d'eau.

2. If installing with deck plate: Place the escutcheon (3) and the gasket (4) on the bottom of the new faucet assembly. Place new faucet through hole on top of the sink. From the underside of the sink slide washer (1) onto thread. Secure with washer and nut (2).

Note: If the sink surface is uneven or irregular, silicone sealant may be used to create a watertight seal.

2. *Instalación con chapa de cubierta:* coloque la placa decorativa (3) y la junta (4) en la parte inferior del montaje del nuevo grifo. Coloque el grifo nuevo en el orificio que se encuentra en la parte superior del lavamanos. Por debajo del lavamanos, deslice la arandela (1) en la rosca. Asegure con la arandela y la tuerca (2).

Nota: Si la superficie del lavamanos está dispereja o es irregular, se puede utilizar sellador de silicona para crear un sellado hermético.

2. *Installation avec plaque de finition :* Placer la plaque de finition (3) et le joint (4) à la base du nouvel assemblage de robinet. Insérer le nouveau robinet dans le trou situé sur la partie supérieure du lavabo. Depuis le dessous du côté du lavabo, faire glisser la rondelle (1) dans le filet. Fixer la rondelle et l'écrou (2).

Remarque : Si la surface du lavabo est inégale ou irrégulière, un produit de scellement en silicone peut être utilisé pour créer un joint étanche.

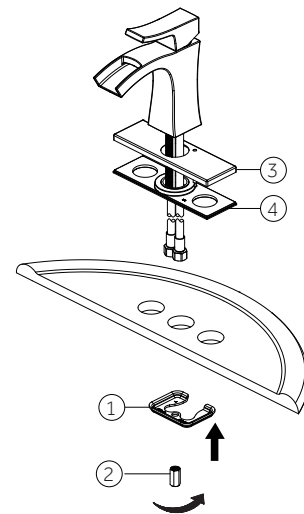

VILAMONTE

SINGLE-HOLE WATERFALL BATHROOM FAUCET

GRIFO DE BAÑO DE WATERFALL DE UN SOLO ORIFICIO VILAMONTE

ROBINET MONOTROU POUR SALLE DE BAINS CHUTE D'EAU

SKU: 948584

3. If installing without deck plate: Place new faucet through hole on top of sink. From the underside of the sink slide washer (1) onto thread. Secure with washer and nut (2).

3. *Instalación sin chapa de cubierta: coloque el grifo nuevo en el orificio que se encuentra en la parte superior del lavamanos. Por debajo del lavamanos, deslice la arandela (1) en la rosca. Asegure con la arandela y la tuerca (2).*

3. *Installation sans plaque de finition : Placer le nouveau robinet à travers le trou situé sur la partie supérieure du lavabo. Depuis le dessous du côté du lavabo, faire glisser la rondelle (1) dans le filet. Fixer la rondelle et l'écrou (2).*

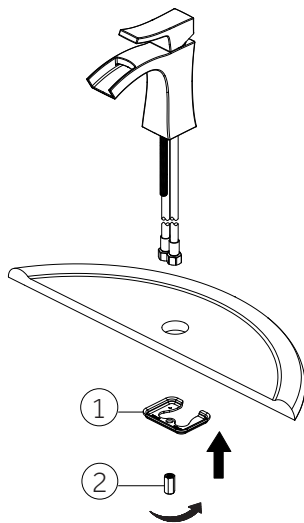

4. Connect the hot and cold water supply lines (1) to the angle stop, or attach hot and cold adaptors to supply lines. Then use 1/2" IPS. faucet connections (3). Use wrenches to tighten connections. Do not overtighten.

4. *Conecte las líneas de suministro de agua fría y caliente (1) a la llave de paso angular o fije los adaptadores de agua fría y caliente a las líneas de suministro. Después utilice las conexiones de grifo de 1/2" IPS (3). Use llaves para ajustar las conexiones. No ajuste demasiado.*

4. *Raccorder les conduites d'alimentation en eau chaude et froide (1) à l'arrêt d'équerre, ou fixer des adaptateurs d'eau chaude et froide aux conduites d'alimentation. Utiliser ensuite les raccords de robinet 1/2 po IPS. (3). Utiliser des clés pour serrer les raccords. Éviter de trop serrer.*

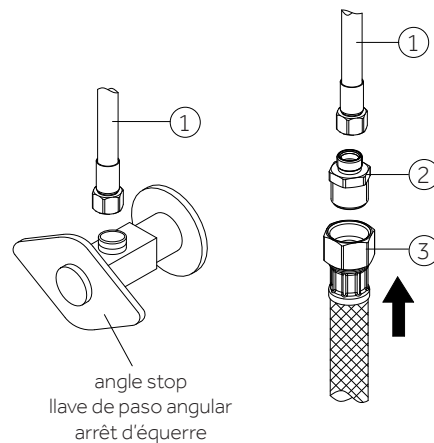

VILAMONTE

SINGLE-HOLE WATERFALL BATHROOM FAUCET

GRIFO DE BAÑO DE WATERFALL DE UN SOLO ORIFICIO VILAMONTE

ROBINET MONOTROU POUR SALLE DE BAINS CHUTE D'EAU

SKU: 948584

5. Unscrew the nut (7) from the pop-up body (1), move over the tailpiece (6) and washer (5), then unscrew the coupling nut (4) and remove the washers (2 & 3).

5. *Desenrosca la tuerca (7) del cuerpo emergente (1), aparta los tubos extensores (6) y la arandela (5), luego desenrosca la tuerca de acoplamiento (4) y retira las arandelas (2 y 3).*

5. *Dévisser l'écrou (7) du corps escamotable (1), déplacer la pièce de raccordement (6) et la rondelle (5), puis dévisser l'écrou d'accouplement (4) et enlever les rondelles (2 et 3).*

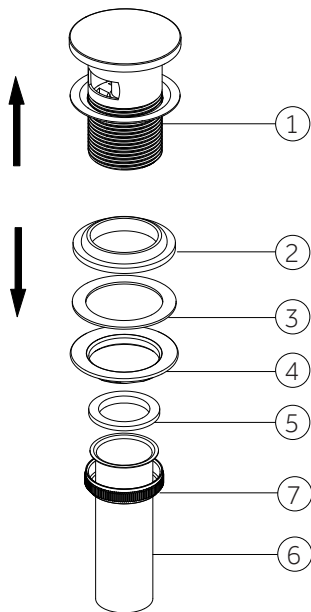

6. Place the washer (2) underneath the flange of the pop-up body (1). Slide the pop-up body (1) down through the drain hole on the vessel or basin. From under the sink, slide the beveled washer (3) and friction washer (4) against the bottom of the vessel or basin, thread on the coupling nut (5) and tighten. Do not overtighten.

6. *Coloca la arandela (2) debajo de la brida del cuerpo emergente (1). Desliza el cuerpo emergente (1) hacia abajo por el orificio del drenaje del recipiente o lavamanos. Desde la parte inferior, desliza la arandela (3 y 4) contra el fondo del recipiente o lavamanos, enróscala en la tuerca de acoplamiento (5) y aprieta. No aprietes demasiado.*

6. *Placer la rondelle (2) en dessous de la bride du corps escamotable (1). Faire glisser le corps escamotable (1) vers le bas à travers le trou du tuyau d'évacuation sur la vasque ou le bassin. Depuis le dessous du lavabo, faire glisser la rondelle biseautée (3) et la rondelle de friction (4) contre la partie inférieure de la vasque ou du bassin, visser sur l'écrou d'accouplement (5) et serrer. Éviter de trop serrer.*

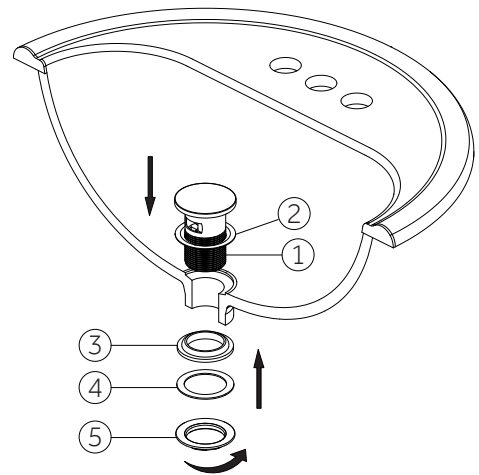

VILAMONTE

SINGLE-HOLE WATERFALL BATHROOM FAUCET

GRIFO DE BAÑO DE WATERFALL DE UN SOLO ORIFICIO VILAMONTE

ROBINET MONOTROU POUR SALLE DE BAINS CHUTE D'EAU

SKU: 948584

7. Slide the nut (2) over the tailpiece (3). Place the washer (1) into the nut and tighten. Do not overtighten.

7. Desliza la tuerca (2) sobre el tubo extensor (3). Coloca la arandela (1) en la tuerca y aprieta. No aprietes demasiado.

7. Faire glisser l'écrou (2) sur la pièce de raccordement (3). Placer la rondelle (1) dans l'écrou et serrer. Éviter de trop serrer.

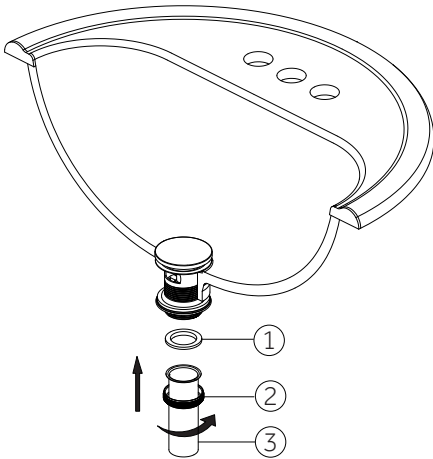

8. After installation is completed, turn on water supply and allow both hot and cold water to run for at least one minute each. While water is running, check for leaks.

8. Una vez que termine la instalación, abra el suministro de agua y deje correr agua fría y caliente durante al menos un minuto cada una. Mientras el agua corre, controle que no haya pérdidas.

8. Lorsque l'installation est terminée, ouvrir l'arrivée d'eau et faire couler l'eau chaude et l'eau froide pendant au moins une minute chacune. Surveiller la présence de fuites pendant que l'eau coule.

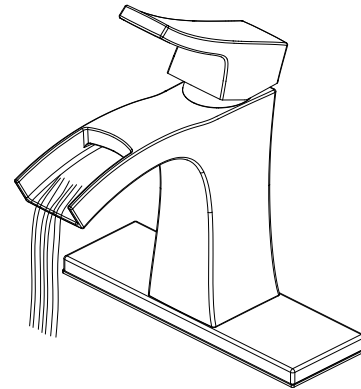

VILAMONTE

SINGLE-HOLE WATERFALL BATHROOM FAUCET

GRIFO DE BAÑO DE WATERFALL DE UN SOLO ORIFICIO VILAMONTE

ROBINET MONOTROU POUR SALLE DE BAINS CHUTE D'EAU

SKU: 948584

9. If faucet leaks from spout, shut off the water supplies and replace the cartridge (1).

Note: Install cartridge (1) correctly for proper handle rotation.

9. Si el grifo gotea en la llave, cierre las líneas de suministro de agua y reemplace el cartucho (1).

Nota: Instale correctamente el cartucho (1) para asegurar la rotación adecuada de la manija.

9. Si le robinet fuit au niveau du bec, couper l'arrivée d'eau et remplacer la cartouche (1).

Remarque : Installer la cartouche (1) correctement pour que la poignée tourne dans le bon sens.

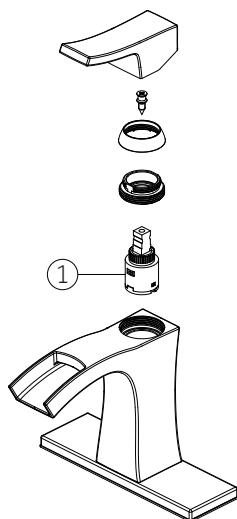

Note

This product is engineered to meet the EPA Water Sense flow requirement. The flow rate is governed by the aerator or flow controller. If replacement is ever required, be sure to replace it with a Water Sense compliant aerator or flow controller to retain the water conserving flow rate of this product.

Nota

Ce produit est conçu pour respecter les exigences de débit d'eau du programme Water Sense de l'EPA. Le débit est réglé par l'aérateur et le régulateur. Si une pièce doit être remplacée, assurez-vous d'utiliser un aérateur ou un régulateur de remplacement conforme à Water Sense afin de conserver le taux de débit de ce produit.

Remarque

Ce produit a été conçu pour respecter les exigences de débit Water Sense de l'EPA. Le débit est régulé par l'aérateur ou le régulateur de débit. Si un remplacement est requis, s'assurer d'utiliser un aérateur de rechange ou un régulateur de débit conforme à Water Sense afin de maintenir le taux de débit d'économie d'eau de ce produit.